

El Manual del Club de los Aventureros



**División
Norteamericana
Ministerio de los
Aventureros**

Recursos para el club: Plan de estudios, especialidades,
y la red familiar para los padres

Del comité de los Aventureros

Creemos que el éxito es para los cometidos, y admiramos su compromiso activo para los niños en los grados 1-4 o los niños de 6-9 años y a los familiares a los cuales sirve. Personas como usted hacen contribuciones positivas como ministros jóvenes al enseñar un estilo de vida espiritual a sus participantes en el programa de los Aventureros.

Si en cualquier momento tuviera un problema serio, siéntase libre de contactar a su director de Aventureros de la asociación o el director de Aventureros de la DNA cuya dirección es: 12501 Old Columbia Pike, Silver Spring, MD 20904-6600. Es el deber del departamento del Ministerio de los Aventureros de la DNA ayudarlo.



Cambio de dirección

Soy dueño de un Manual del club de los Aventureros registrado. Me he mudado recientemente y mi nueva dirección es:

Nombre del dueño del Manual del club de los Aventureros _____

Dirección _____ P.O. Box _____

Ciudad _____ Estado _____ Código Postal _____

Teléfono: _____

Regrese este formulario a AdventSource, 5040 Prescott Avenue, Lincoln, NE 68506.



RECORTE ÉSTA PORCIÓN SOLAMENTE

Regístre su manual

Le animamos, como dueño de éste manual del Club de los Aventureros, registrarse con nosotros hoy para llegar a ser parte del Red del Sistema del Personal de los Aventureros. Proponemos mantenerlo informado y asistirlo con información que lo ayudará a tener un programa de calidad. Además, deseamos que su aporte de comentarios o materiales que usted sienta que puede ser benéfica a otros líderes de Aventureros, sea dada a nuestro sistema de red:

Nombre del dueño del Manual del club de los Aventureros _____

Dirección _____ P.O. Box _____

Ciudad _____ Estado _____ Código Postal _____

Teléfono: _____

Regrese este formulario a AdventSource, 5040 Prescott Avenue, Lincoln, NE 68506.



Producido por:
**El ministerio de los Aventureros
de la DNA**
12501 Old Columbia Pike
Silver Spring, MD 20904-6600

Disponible en:
AdventSource
5040 Prescott Avenue
Lincoln, NE 68506

Actualización 2010 por: *AdventSource*

Copyright © 1993 Edición 1.0
Ministerios de la Iglesia
División Norteamericana de la Iglesia Adventista del Séptimo día

Copyright © 1996 Edición 2.0
Ministerio de los Aventureros de la DNA
División Norteamericana de la Iglesia Adventista del Séptimo día
12501 Old Columbia Pike, Silver Spring, MD 20904-6600

Diseño de la portada por Glen Milam para *Wesley Thor Studios*,
Takoma Park & Smithsburg, MD.
Diseño grafico: Christal Gregerson
Redacción/edición: Arturo Allgue, Suzette R. Clarke y Elizabeth Jeanniton

Dibujos realizados por los niños de la secundaria *Eastern Shore Junior*, la escuela John Nevin Andrews School, la escuela adventista de Mid-Columbia, la escuela adventista Sligo, Diseños *Kid Bag/DS* y Glen Milam.

Impreso por *AdventSource*

Tabla de contenido

Introducción xi

La historia del programa de los Aventureros	xiii
Cómo usar este manual	xv
La declaración de la misión	xvii
Metas y objetivos	xix
El voto y la ley de los Aventureros	xxi

La organización de los Aventureros.... 1

La administración.....	1
El programa.....	25
El uniforme	41

Plan de estudios de los Aventureros....45

Introducción	45
Un vistazo breve al plan de estudios de los Aventureros	46
Requisitos de la clase de Abejitas Industriosas.....	54
Requisitos de la clase de Rayitos de Sol.....	55
Requisitos de la clase de Constructores	56
Requisitos de la clase de Manitas Ayudadoras.....	57
Cómo enseñar una clase de los Aventureros	58
Guía de enseñanza mensual	59
Actividades sugeridas para el verano	60

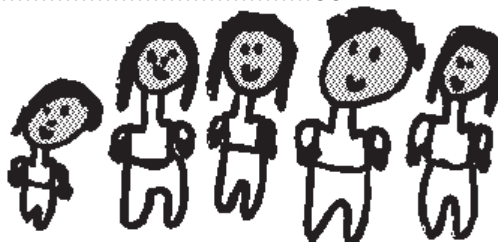

Plan de estudio de Abejitas Industriosas ..61

Requisitos básicos	61
Mi Dios	63
Yo mismo	72
Mi familia.....	76
Mi mundo	79

Plan de estudio de Rayitos de Sol83

Requisitos básicos	83
Mi Dios	87
Yo mismo	96
Mi familia.....	100
Mi mundo.....	104

Plan de estudio de Constructores 109

Requisitos básicos	109
Mi Dios	111
Yo mismo	121
Mi familia.....	124
Mi mundo.....	127

Plan de estudio de las Manitas Ayudadoras.. 131

Requisitos básicos	131
Mi Dios	135
Yo mismo	146
Mi familia.....	150
Mi mundo.....	152
Manitas Ayudadoras, Avanzado	155

La red familiar de los Aventureros (RFA).. 157

La Red Familiar de los Aventureros es	157
Lo que los padres experimentarán al entrenar a sus hijos.....	160
El pin de padres de los Aventureros	162

Cómo planificar una reunión familiar de los Aventureros164
 Programa de apertura167
 Reunión de la red familiar de los Aventureros168
 Pautas para las reuniones de la RFA170
 Lista de direcciones240
 Recursos generales para la red familiar241

Especialidades de los Aventureros ... 243

Especialidades245
 Procedimiento para someter una nueva especialidad de los Aventureros ..294

Recursos para el salón de clases del Aventurero..... 329

Introducción a los recursos para el salón329
 Requisitos de Abejitas Industriosas y plan de estudios (Ciclo 1)330
 Requisitos de Rayitos de Sol y plan de estudios333
 Requisitos de Constructores y plan de estudios (Ciclo 3).....336
 Requisitos de Manitas Ayudadoras y plan de estudios (Ciclo 1)339
 Calendario de planificación mensual342
 Calendario de planificación semanal343

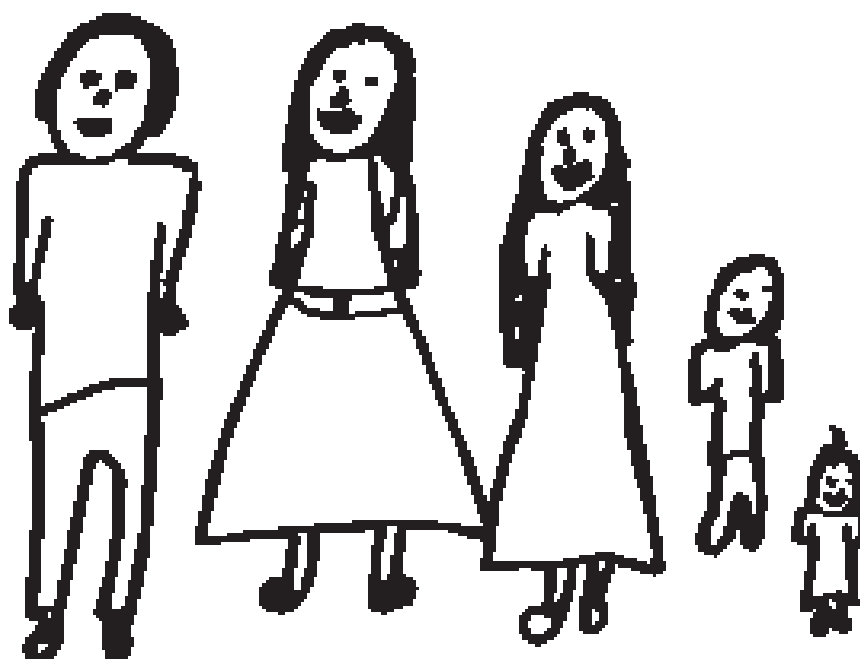

Apéndice351

Administración351
Plan de estudios.....371
Guía mensual de programación para el club y para los
padres de las Abejitas Industriosas385
Guía mensual de programación para el club y para los
padres de los Rayitos de Sol405
Guía mensual de programación para el club y para los
padres de los Constructores425
Guía mensual de programación para el club y para los
padres de las Manitas Ayudadoras445
Mi Dios465
Yo mismo487
Mi familia.....501
Mi mundo.....507
Red familiar511

Especialidades.....525

Indice527

Introducción



a filosofía del programa de los Aventureros

El programa de los Aventureros fue creado para asistir a los padres en sus importantes responsabilidades como maestros y evangelizadores. El programa propone reforzar las relaciones entre padres/hijos y aumentar el desarrollo del niño en las áreas espiritual, física, mental, y social. De esta manera la iglesia, hogar y escuela pueden trabajar juntos con los padres para desarrollar un niño maduro y feliz.

El mayor recurso de la iglesia son los niños; por lo tanto, es imperativo que como iglesia cumplamos el compromiso de proveer un programa para nuestros niños durante sus años formativos. Queremos que sean establecidos hábitos, pensamientos, motivos, disposiciones y actitudes correctas. El Sabio Salomón escribió, "Instruye al niño en su carrera, aun cuando fuere viejo no se apartará de ella". Proverbios 22:6. Esto es más que un cliché, es una fórmula científica.

Lo especial del club de los Aventureros

El club de los Aventureros fue creado para dar a los niños la oportunidad de pertenecer a un grupo organizado. Al unirse al club los niños son invitados a participar en diversas actividades que mejorarán sus habilidades sociales. Desde el momento que los niños empiezan la escuela hasta que llegan a la pubertad, la necesidad de estar

y ser aceptados por su grupo paritario va creciendo fuertemente.

El club de los Aventureros involucra a niños en los grados 1 a 4 y a sus padres. La programación para los Aventureros debería ser sencilla y corta, pero creativa. La participación de los padres provee una oportunidad en la experiencia de aprendizaje.

Uno de los objetivos del club de los Aventureros es proveer una experiencia significativa y emocionante mientras los niños observan con anticipación el día cuando pasarán a formar parte del club de los Conquistadores.

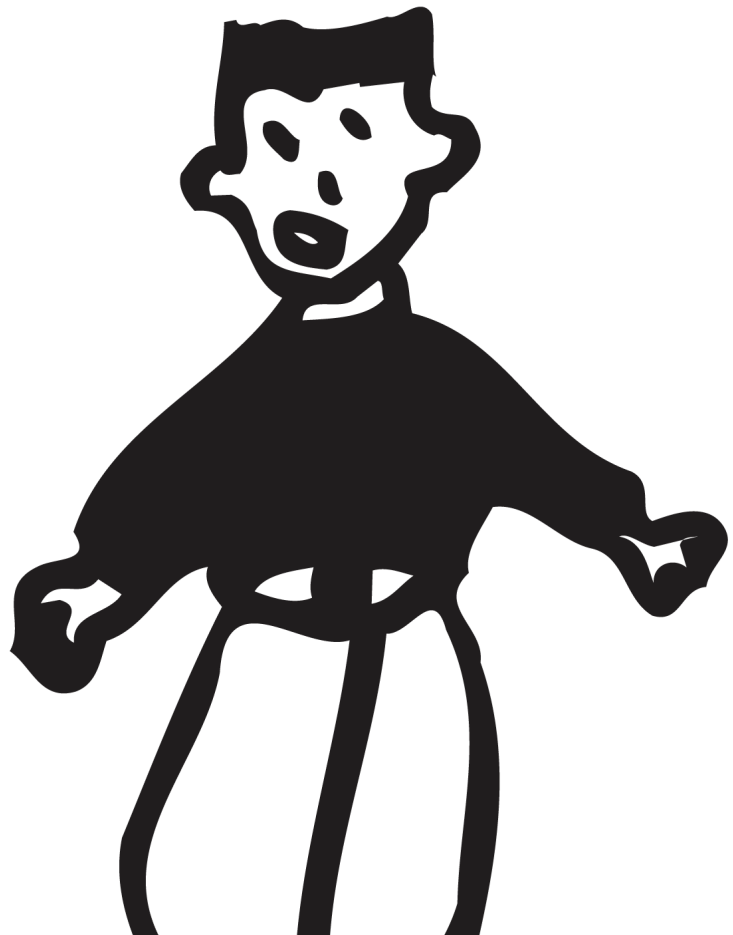

La membresía del club de los Aventureros

El club de los Aventureros es un ministerio patrocinado por la Iglesia Adventista del Séptimo día abierto a todas las familias de los niños en los grados 1 a 4 quienes estén de acuerdo en guardar el voto y la ley del Aventurero. Los niños y padres de los Aventureros son animados a asistir a todas las reuniones designadas y funciones patrocinadas por el club de los Aventureros.

La historia del programa de los Aventureros



El programa de los Aventureros fue creado para asistir a los padres en sus importantes responsabilidades como maestros y evangelizadores primarios. El programa se propone reforzar las relaciones entre padres e hijos y aumentar el desarrollo del niño en las áreas espirituales, físicas, mentales, y sociales. De esta manera la iglesia, el hogar y la escuela pueden trabajar juntos para desarrollar un niño maduro y feliz.

Para poder ayudar a que el niño aprenda más acerca de la Biblia, salud, naturaleza, y para poder ayudarlo a desarrollar sus habilidades interpersonales, en 1979, la Asociación General, adoptó la idea de las clases de los Aventureros de Abejitas Industriosas, Rayitos de Sol, Constructores, y Manitas Ayudadoras.

En 1972 la Asociación de Washington patrocinó un club para niños llamado los "Castorcitos," precursor de los Aventureros, bajo la dirección de Carolee Riegel. La Asociación del Noreste ha reportado haber tenido el concepto de un programa para niños en 1975. Para 1980 varias asociaciones estaban patrocinando un club para niños.

En 1988 el Departamento de Ministerios de Iglesia de la División Norteamericana invitó a asociaciones interesadas y especialistas infantiles a estudiar y evaluar el concepto del club de los Aventureros. Un comité se reunió en 1989 para poner al día el plan de estudios de los Aventureros, desarrollar especialidades, y escribir normas para la organización del club de los Aventureros. El comité involucró a líderes de la escuela sabática infantil, personal de educación, coordinadores de Ministerio

Infantil de uniones y asociaciones, y especialistas de familia y niños. Presidido por Norman Middag, la membrecía del comité incluyó a Debra Brill, Terry Dodge, Sarah Fanton, Merrill Fleming, Joyce Fortner, Donna Habenicht, Jasmine Hoyte, Noelene Johnsson, Kathy Martin, Dixie Plata, Julia Raglin, Toini Shobe-Harrison, Emily Tillman, Claude Thomas, Ruth Walker, Al Williamson, y Bob Wong.

El plan de estudios de los Aventureros, escrito por Teresa Reeve, está diseñado como un vehículo para compartir y descubrir sobre la preparación para la vida terrenal y en el cielo. El programa piloto de los Aventureros comenzó en 1990 en la División Norteamericana.



Cómo usar este manual



El manual de los Aventureros contiene todo lo que los maestros, líderes y padres necesitan saber para guiar exitosamente a los niños (grados 1-4) en un club de los Aventureros o para completar el plan de estudios de los Aventureros. Hay muchas actividades y recursos disponibles en este manual para ayudarle a hacer el programa de los Aventureros lo más interesante y valioso posible.

El manual de los Aventureros describe cómo iniciar y organizar un programa de los Aventureros y sugiere varias actividades y materiales que pueden ayudar para que su club sea un gran club. Usted podrá usar y adaptar cualquier sugerencia que le pueda ser útil para ayudar a su grupo a alcanzar los objetivos y requisitos en forma exitosa.

Este manual ha sido preparado en un formato de hojas sueltas de manera que los líderes puedan insertar información adicional, actividades y recursos que encuentren útiles. También estará disponible periódicamente material nuevo y actualizaciones de parte de la asociación o del departamento de los Aventureros de la DNA.

La organización del club

Ésta sección del manual describe cómo iniciar y hacer funcionar un club de los Aventureros.

Las actividades del club de los Aventureros incluyen:

- Reuniones del club
- Viajes
- Actividades en la naturaleza
- Manualidades
- Juegos
- Reuniones con los padres
- Programas misceláneos planificados para el club

El plan de estudios de los Aventureros

El plan de estudios de los Aventureros está diseñado para niños de grados 1-4. Los requisitos del plan están divididos en cuatro secciones principales: Mi Dios, Yo mismo, Mi familia y Mi mundo. La sección del plan de estudios del Aventurero de este manual explica en detalle los requisitos para cada clase. Los niños completarán las actividades del nivel de su grado para adquirir los pins de la clase de los Aventureros.

- Grado 1 Abejitas Industriosas
Color: Celeste
- Grado 2 Rayitos de Sol
Color: Anaranjado
- Grado 3 Constructores
Color: Azul marino
- Grado 4 Manitas Ayudadoras
Color: Vino tinto

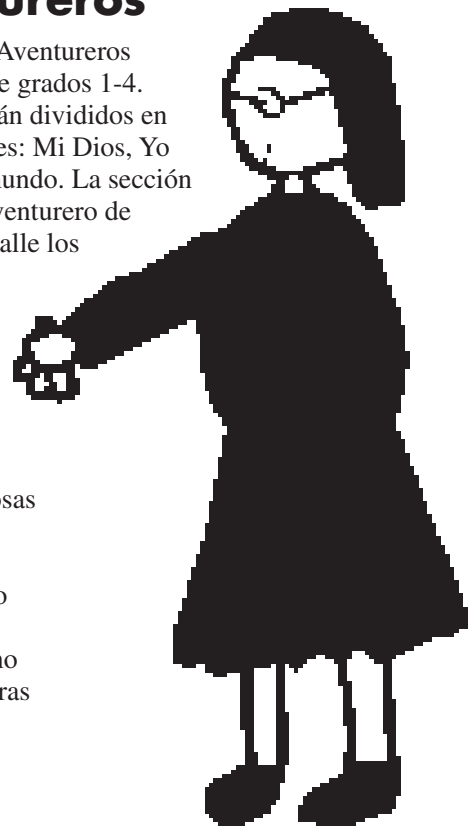

Red familiar de los Aventureros

En esta sección hallará sugerencias para ayudarle a trabajar con los padres y apoyarlos en la tarea de formar un Aventurero. Esta sección le da ideas sencillas para planificar reuniones interesantes y enriquecedoras para los padres.

Las especialidades de los Aventureros

Los requisitos para todas las especialidades de los Aventureros están enlistadas en este manual, junto con ideas y sugerencias para enseñarlas.

Recursos para el aula

Esta sección contiene ayudas especialmente para el maestro de escuela, sugiriendo formas en que los requisitos del plan de estudios de los Aventureros pueden fácilmente incorporarse al plan actual de la clase.

Apéndice

El apéndice contiene ayudas adicionales y materiales para cada una de las áreas mencionadas anteriormente. Hay muchos formularios, cuadros, carteles y cartas que usted podrá reproducir. También hay un índice para ayudarle a encontrar con rapidez lo que necesita.

La declaración de la misión



.....

La declaración de la misión del ministerio de los Aventureros de la DNA

El programa de los Aventureros de la División Norteamericana sirve a una comunidad intercultural de niños en los grados 1-4 y a sus padres o personas responsables de su cuidado a través de un ministerio completo.

El propósito del programa es apoyar a los padres o a las personas responsables de su cuidado en la conducción y fortalecimiento de los niños en una relación creciente y de amor gozoso con Jesucristo.

Ofrece un plan de estudios instructivo, enriquecimiento familiar, recursos suplementarios y entrenamiento de voluntarios dentro de la filosofía Adventista del Séptimo día.

El programa de los Aventureros debería trabajar para cumplir con la comisión del evangelio (Mateo 28:18-20) y depende del apoyo de una congregación sólida en la misión y es empoderado por el Espíritu Santo.

Metas y objetivos



¿Por qué tener un programa de los Aventureros?

El programa de los Aventureros está diseñado para apoyar a los padres con niños al ayudar en la desafiante tarea de desarrollarlos completamente como seguidores de Cristo en el mundo actual.

¿Qué beneficio hay en terminar el plan de estudios de los Aventureros?

1. Los niños, en su propio nivel, entregarán sus corazones y vidas a Jesucristo.
2. Los niños obtendrán una actitud positiva hacia los beneficios, alegrías, y responsabilidades de vivir una vida cristiana.
3. Los niños adquirirán los hábitos, las habilidades y el conocimiento necesario para vivir para Jesús ahora.
4. Los padres y otros a cargo de los niños tendrán más confianza y serán más efectivos como colaboradores con Cristo por sus niños.

Los objetivos

El club de los Aventureros provee diversión y actividades creativas para los niños



1. Para desarrollar un carácter como el de Cristo
2. Para experimentar el gozo y satisfacción de hacer las cosas bien
3. Para expresar su amor por Jesús en forma natural
4. Para aprender una buena actitud deportiva y aumentar sus habilidades para llevarse bien con otros
5. Para que descubran sus habilidades dadas por Dios y sepan cómo usarlas para el beneficio propio y para ayudar a los demás
6. Para hacer crecer su entendimiento de qué es lo que hace una familia fuerte

El voto y la ley de los Aventureros



El Voto

Porque Jesús me ama, siempre haré lo mejor.

La Ley

Jesús puede ayudarme a:

Ser obediente

Ser puro

Ser leal

Ser amable

Ser respetuoso

Ser atento

Ser ayudador

Ser considerado

Ser reverente

Las palabras del voto y la ley se han puesto en música. Las copias están localizadas en la sección de Administración en el Apéndice.

La organización de los Aventureros

¿Quién es un Aventurero?

Un Aventurero es un niño en los grados del 1-4. Cada Aventurero es una persona única y especial. Aunque hay varias características que son típicas en niños de la edad de los Aventureros.

Características de un Aventurero

Características físicas

- Tengo energía abundante
- Estoy desarrollando la coordinación

Características mentales

- Aprendo mientras hago
- Soy curioso sobre todo
- Entiendo lo que puedo ver y tocar
- Soy imaginativo
- Memorizo fácilmente
- Me gusta la variedad

Características socio-emocionales

- Estoy aprendiendo habilidades sociales
- Estoy volviéndome más independiente
- Necesito éxito y aprobación de tu parte
- Soy fácilmente sobre-emocionado
- Soy muy sociable

Cómo responder

Por favor no me pida que me quede sentado por mucho tiempo. Quiero HACER algo.

Permítame mejorar la coordinación a través de juegos y actividades creativas.

No me diga las cosas solamente. Permítame tratarlas y involucrarme en ellas.

Deseo saber acerca de mi mundo. Dígame de una forma interesante.

Muéstrame que es lo que quiere que yo conozca. No espere que entienda explicaciones largas.

Muéstrame formas divertidas de usar mi buena memoria en buenos propósitos.

Me gustan las historias e inventar cosas.

Use diferentes tipos de historias, cantos, juegos, y actividades.

Deme muchas oportunidades para relacionarme con otros de mi misma edad.

Permítame descubrir y hacer cosas por mi mismo cuando posible.

Ayúdeme a encontrar cosas que hago bien, déjeme saber que aprueba de mí.

Necesito estructura y guía para controlar mis impulsos y actividades.

Me gusta jugar y platicar con mis amigos.

Ayúdeme a entender justicia y por qué las reglas son importantes.

Guíeme a hacer decisiones basadas en amor y sensibilidad por los demás

Características espirituales

- Me preocupa el distinguir lo correcto de lo incorrecto
- Todavía me motivo por ventaja propia
- Absorbo conocimiento bíblico

Necesito un fundamento fuerte de entendimiento bíblico.

Estoy listo a aceptar a Jesucristo como mi Salvador.

Puedo aprender a orar y a hacer decisiones basadas en la Biblia.

La disciplina y el Aventurero

Proveer disciplina para el Aventurero es una contribución positiva para su felicidad y su bienestar. La disciplina no es necesariamente un castigo, pero es una forma de enseñar al niño autocontrol y cuidado por los demás como discípulo de Jesús.

Modele el comportamiento que desea

Cualquier comportamiento o actitud deseada del niño debe ser primeramente modelada consistentemente por el líder. Si se espera que los Aventureros actúen en una forma respetable, deben ser tratados con respeto. Si se espera que sean cuidadosos y considerados de los demás deben sentirse que se tiene cuidado de ellos.

Provea un cuarto tranquilo y organizado

Los niños son afectados por las cosas a su alrededor. Si el medio ambiente es simple, ordenado, y atractivo, los niños podrán concentrarse y disfrutar del programa. Si está en forma caótica, estarán distraídos y sin interés.

Esté preparado

Planee actividades y programas interesantes con tiempo para que la atención esté dirigida al tema de la lección en lugar de ser distraídos por un comportamiento inaceptable. Si el líder se detiene en medio de la presentación para decidir que sigue, los niños buscarán algo que hacer.

Ponga expectativas específicas

Los niños pueden ayudar a poner algunas normas simples de comportamiento las cuales serán reforzadas firmemente y consistentemente. (p. ej. No se debe dañar

a sí mismo, no debe dañar a los demás, no debe dañar nada). En forma regular dé reconocimiento y afirmación a los niños cuando siguen las reglas.

En forma consistente convierta el mal comportamiento

Los niños pueden portarse mal por varias razones, incluyendo el olvido, exceso de energía, y desafío. Frecuentemente el mal comportamiento puede ser convertido por un toque gentil, un momento de silencio, una mirada firme, o dirigiéndole a una actividad más positiva. Si es necesario, en forma silenciosa recuérdole sus expectativas o remuévalo de la actividad por corto tiempo.

Cómo iniciar un club

1. Consulte con el coordinador de Aventureros de la asociación o con el director de Ministerio Infantil.

El coordinador de Aventureros de la asociación es responsable de guiar todos los clubes de la asociación.

2. Presente el plan a la junta de la iglesia y a los padres.

Según la recomendación del coordinador de los Aventureros de la asociación, fije una cita con el pastor. Explique le el ministerio del club de los Aventureros y como usted planea aplicarlo en su iglesia. Luego someta los planes a la junta de la iglesia para iniciar un club de Aventureros. El coordinador de Adventureros de la asociación debería ser invitado. Es importante que los padres de los niños de 6 a 9 años apoyen los planes de iniciar de un club de Aventureros.

3. Informe a la congregación durante el servicio de adoración.

Es importante que todos los miembros de la iglesia sean informados acerca de los objetivos y el programa del club de Aventureros. Una persona de la asociación con experiencia en hablar en favor de los clubes de Aventureros y las necesidades de los niños debería de presentar esta información a la iglesia en general, preferiblemente durante la hora del servicio principal de adoración en sábado.

4. Lleve a cabo una reunión especial de organización.

Una reunión especial, preferiblemente el sábado en la tarde, debería ser programada para reunir a todos aquellos que puedan estar interesados en la organización de un club de Aventureros. Invite a todos las Guías Mayores, padres de niños de 6 a 9 años, todos los maestros de las clases apropiadas de escuela sabática, y otros que estén interesados en trabajar con niños. Durante esta reunión explique los detalles concernientes a la organización de los Aventureros. Unos cuantos Aventureros visitantes de un club vecino podrían demostrar sus logros y exhibir el uniforme. Debe hacerse un llamado a voluntarios para que ayuden en el club de Aventureros, y debería circularse un cuestionario informativo.

5. Enseñe lo básico de los Aventureros.

El curso de entrenamiento básico del personal de los Aventureros, debería ser enseñado al personal del club. Una de las condiciones sobre la cual depende el éxito de la operación del club de los Aventureros es un número adecuado de líderes entrenados. El especialista de los Aventureros de la asociación es el responsable de hacer disponible este curso y los materiales necesarios.

6. Elija un director y subdirectores.

La junta de iglesia debería familiarizarse con aquellos individuos que están mejor calificados para dirigir un club de Aventureros y recomendar un director y subdirector a la iglesia.

7. El comité ejecutivo del club de Aventureros.

El comité ejecutivo del club de Aventureros consiste de los líderes del club de los Aventureros, el pastor, el coordinador de la escuela sabática, los maestros de las clases involucrados en la escuela de iglesia, una madre y un padre. El director de Aventureros preside la junta. Este grupo establece políticas mayores de operación, metas, y objetivos del club, y elige consejeros e instructores.

8. Desarrollar el programa.

Este es el paso más importante en el proceso de organización. El desarrollo del programa consiste en la planificación a largo plazo. Debe traerse a luz los objetivos del club sobre un período de meses y años. Las actividades del club deben ser conforme a estos objetivos. Cada reunión debe ser planeada detalladamente con semanas de anticipación. El reconocimiento de las características de los niños guiará a los líderes a dividir el programa anual en tres o cuatro segmentos, cada uno con actividades y objetivos distintos. Estos segmentos dan flexibilidad al programa anual, permitiendo que nuevas ideas y rasgos sean introducidos de vez en cuando.



9. Tenga un programa para visitas.

Un programa para visitas es una actividad general de dos o tres semanas antes de la inscripción. Cada uno de los Aventureros puede invitar a uno de sus amigos especiales de la comunidad a la reunión del club "programa de invitados". El director debería relacionarse con cada invitado. Durante la conversación el director debería preguntar: "¿te gustaría pertenecer a nuestro club de Aventureros?" Si la respuesta es "sí", visite su hogar la siguiente semana

y explique el programa completo, mostrando el deseo de trabajar con la familia acerca de sus creencias espirituales o sentimientos.

Programas adicionales para invitados pueden llevarse a cabo para los padres e hijos no registrados para que asistan y sean motivados a pertenecer.

10. Tenga un programa de registración.

- a. Envíe cartas a familias de posibles Aventureros cuatro semanas antes de la inscripción.

PASO A PASO

Diagrama de flujo denominacional

La **iglesia local** está gobernada por oficiales electos y líderes departamentales. El director del club de Aventureros es elegido anualmente.



La **asociación local** está conformada por todas las iglesias en un área específica y es responsable de todas las iglesias y el trabajo evangelístico. El director de los Aventureros de la asociación es elegido o nombrado cada tres años.

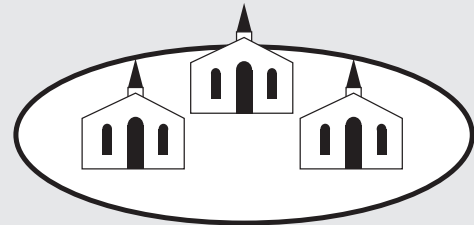

La **unión** está compuesta de varias asociaciones locales en un territorio específico.



La **División Norteamericana** está compuesta de las nueve uniones norteamericanas, que incluyen los países de las Bermudas, Canadá y los Estados Unidos. Las oficinas principales de la DNA están en Silver Springs, Maryland en el edificio de la Asociación General. La división tiene departamentos que son responsables de áreas específicas del servicio cristiano. El director de Aventureros es nominado cada cinco años.

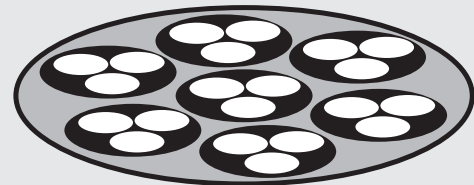

La **Asociación General** está compuesta de trece divisiones. Coordina el trabajo de la iglesia mundial. Las oficinas principales están en Silver Springs, Maryland. El director de los Aventureros es nominado cada cinco años.

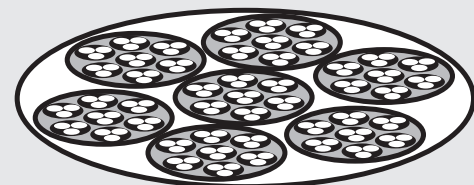

Aprende a ser leal al grupo

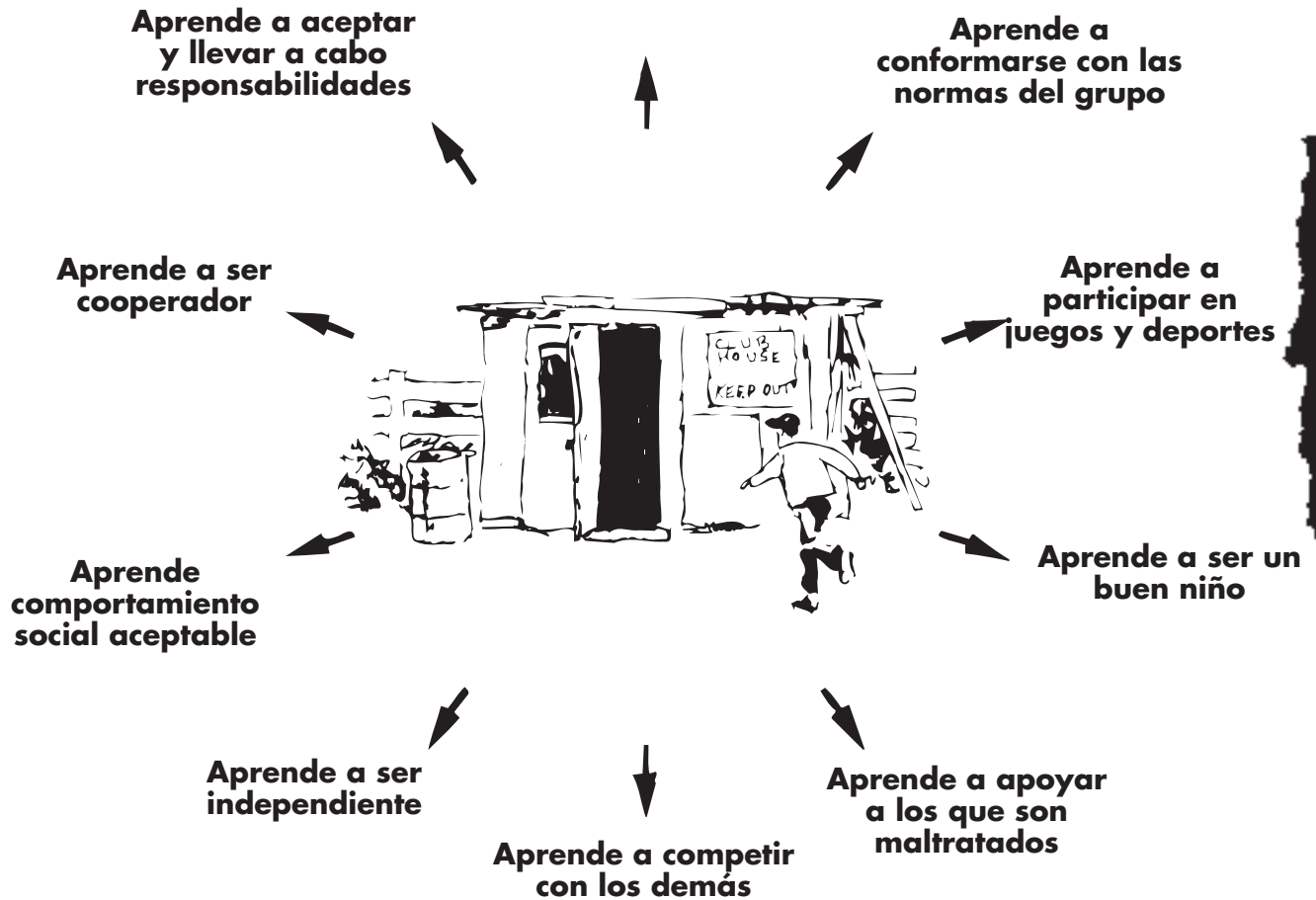

- b.** Promueva el programa de los Aventureros.
- c.** Reciba aplicaciones de membrecía y registros de salud.
- d.** Entrene y haga que los dirigentes tengan sus uniformes antes de la registración. El director, subdirectores, consejeros, e instructores forman la directiva del club. Debe haber una ocasión cuando la directiva se reúna para entrenamiento para que cada persona se familiarice con sus responsabilidades y toda la extensión de las actividades del club. La directiva debe asegurar sus uniformes y colocar las insignias correctamente en el uniforme.
- e.** Promoción para las semanas antes de la inscripción.

Cuatro semanas antes:

Anuncios en el boletín informativo de la iglesia

Tres semanas antes:

Tablero de anuncios atractivos

Dos semanas antes:

Programa infantil de la escuela sabática

Período misionero de la iglesia

Carta del director para padres de posibles Aventureros

Una semana antes:

Carta del Pastor para padres de posibles Aventureros

Servicio de la iglesia enfatizando el programa

- f.** Tenga una Junta de inscripción (vea en el índice para la descripción de Junta de inscripción)

11. Implemente un programa de visitación de hogares.

Los consejeros deberían de visitar los hogares de cada Aventurero en su unidad inmediatamente después de la inscripción, introduciéndose a sí mismo inscripción el consejero del niño.

- a.** Termine de llenar la aplicación y el registro de salud.

- b. Recuerde a la familia de las reuniones en el calendario de Aventureros.
- c. Conteste todas las preguntas concernientes a uniformes, salidas, etc. Antes de salir enfatice que como consejero usted quiere ayudar a los padres en la forma como sea posible.
- d. Una vez que el programa de Aventureros ha comenzado, cada hogar representado en la membresía del club debe ser contactado por el consejero por lo menos una vez por trimestre.

12. Primera reunión del club

Es muy importante que esta reunión del club sea divertida y emocionante, con los miembros y los dirigentes

envueltos en las actividades.

13. Haga un programa de inducción aproximadamente tres semanas después de la inscripción.

14. Interés en la iglesia y la comunidad

Una vez que un club de Aventureros ha sido establecido, invite a miembros de la iglesia y amigos de la comunidad que no habían estado interesados anteriormente. El director debería entablar amistad con cada familia de los Aventureros, ayudándolos en sus metas familiares para con su niño. Ayude a cada familia de los Aventureros no adventistas a que se relacionen con el pastor. Estas familias pueden entonces ser invitadas a escuchar lo que la iglesia puede ofrecerles. El club de Aventureros debe ser evangelística.

La organización del club de los Aventureros para una iglesia pequeña

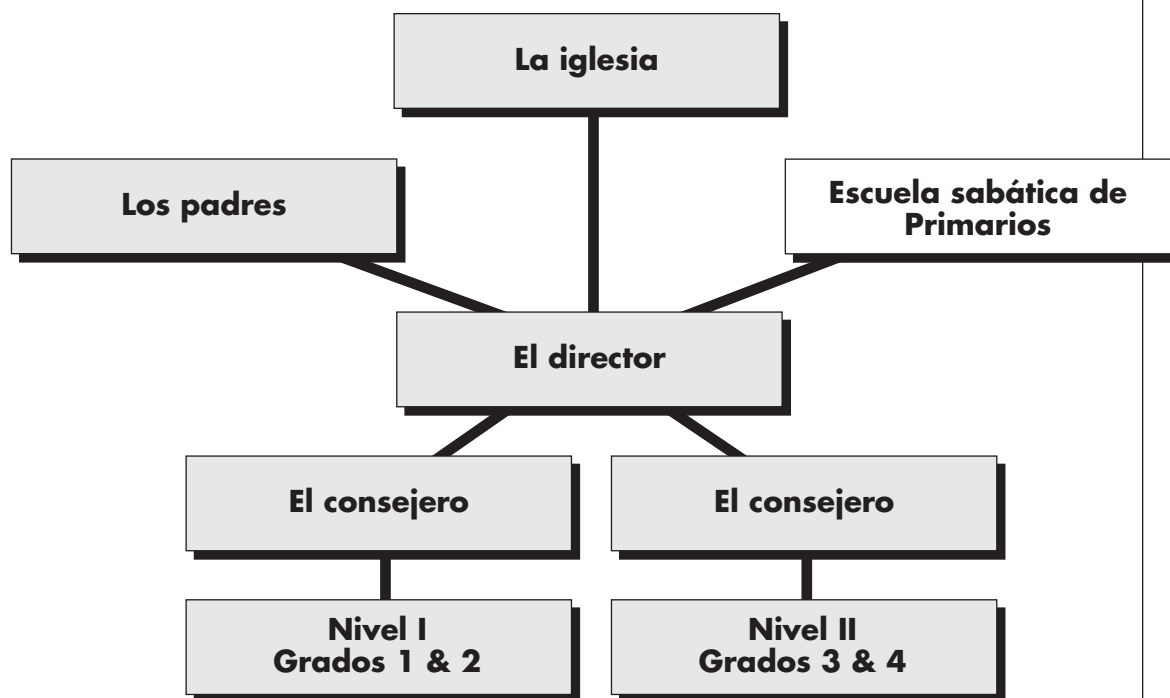

Oficiales de los Aventureros

Director
Consejeros

Cajas grises

Atención primordial o más importante

Cajas blancas

Grupo de apoyo

La organización del club de Aventureros para una iglesia grande

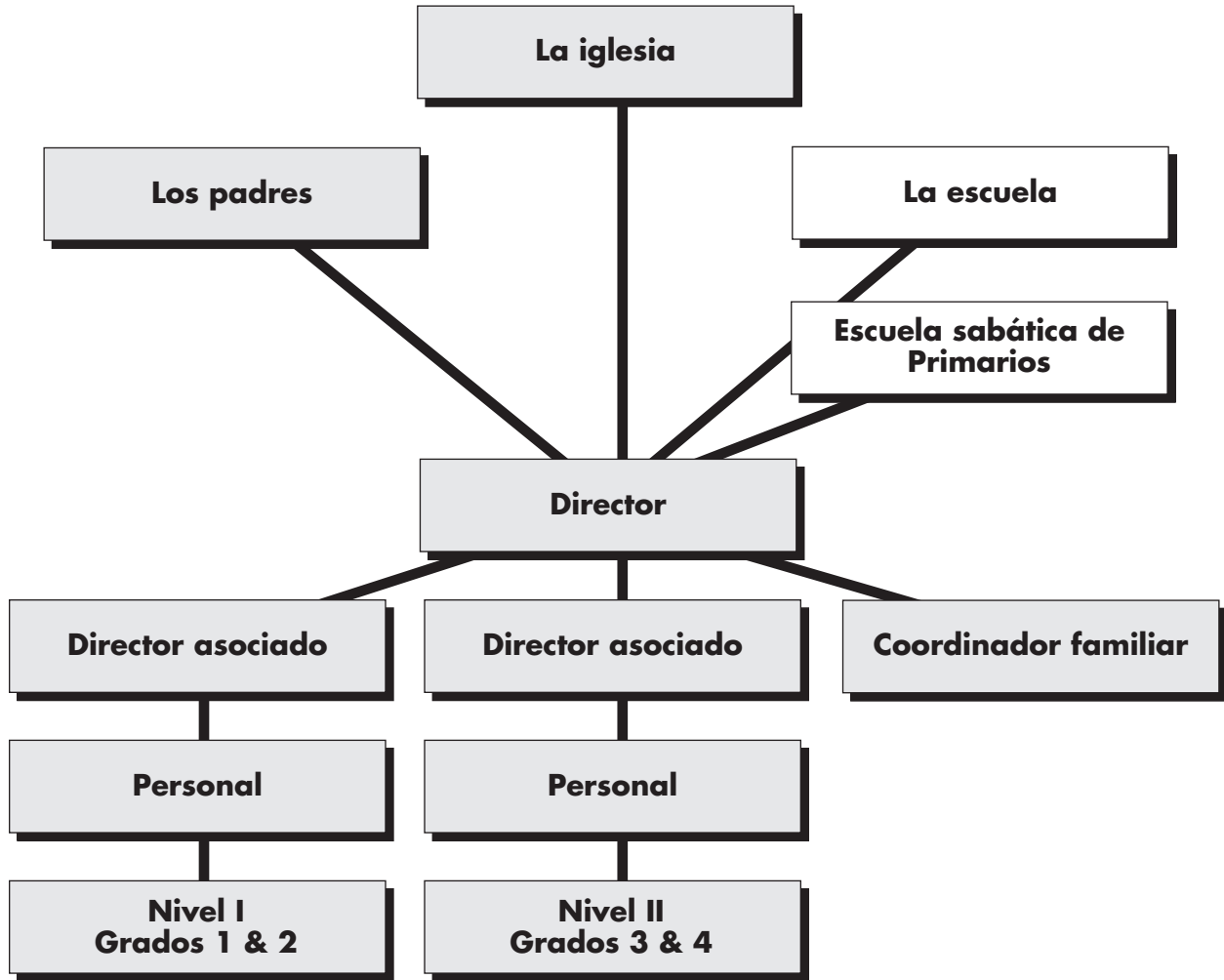

Administración

Directiva de los Aventureros

- Consejeros
- Coordinador de la red familiar
- Instructor de méritos
- Instructor del plan de estudios
- Secretario/a
- Tesorero/a

Cajas grises

Atención primordial o más importante

Cajas blancas

Grupo de apoyo

La administración del club

El club de Aventureros da una excelente oportunidad a los miembros adultos de la iglesia para que puedan trabajar con los niños.

Programa

El personal del club de Aventureros es responsable de la planificación del programa del club. El director es el presidente de la junta. Cualquier sugerencia es bien recibida. Para mejores resultados se debería invitar a los padres a las reuniones de planificación. Es posible pensar en el calendario de los Aventureros al igual que el del año escolar, sin embargo, el calendario regular de enero a diciembre también funciona.

Directiva del club

Director

El director del club de los Aventureros es el responsable de proveer un programa que alcance satisfactoriamente los objetivos del club. El director de Aventureros preside las reuniones del personal. Se mantiene en contacto con el director de Aventureros de la asociación como le es requerido. Debería ser una persona que entienda a los niños, trabaje con oficiales, responsable, que posee el deseo de reconocer nuevas ideas, y que muestre iniciativa para implementar ideas. Sobre todo, el director es un cristiano Adventista del Séptimo día sincero y su vida demuestra lo que Dios puede hacer. El director de los Aventureros es un miembro de la junta de iglesia.

Directores asociados

Los directores asociados reciben tareas del director y comparten las responsabilidades de liderazgo del club. Los directores

El padre es la audiencia primaria objetiva del club de los Aventureros.

asociados mantienen los registros y recopilan reportes regulares para la asociación. Pueden asumir las responsabilidades de oficial de financiamiento, secretario/a, y capellán. En clubes grandes se puede agregar un asociado para planear actividades y proyectos de la naturaleza, supervisar manualidades, y planear eventos especiales.

Consejeros de los Aventureros

El consejero de los Aventureros es un miembro clave de los oficiales. Es asignado a una unidad de cuatro a ocho miembros, un consejero para los niños y una consejera para las niñas. El consejero se relaciona con cada miembro y comparte con la unidad en cada una de las actividades. El consejero conoce a cada uno de los padres, las condiciones del hogar de cada miembro de su unidad y habla con cada miembro de necesidades sociales, emocionales, y espirituales. El consejero está presente en cada reunión, actividad y planea eventos de unidad los cuales permitan los oficiales. El consejero adulto se hace responsable por la asistencia de la membrecía de la unidad, que los requisitos de la clase de Aventureros sean completados por el Aventurero y el apoyo paternal de los miembros de Aventureros.

Coordinador de la red familiar de los Aventureros

El coordinador de la red familiar de los Aventureros es miembro del personal administrativo y sirve como el director del plan de la red. En algunos clubes el coordinador puede servir también como el director asociado. El coordinador es responsable de organizar las experiencias del aprendizaje de la red familiar, donde los padres pueden:

- Ser afirmados que su ministerio es de suma importancia
- Mejorar su comprensión de lo que hace las familias fuertes
- Encontrar apoyo en la enseñanza de sus hijos
- Compartir los gozos y frustraciones de la paternidad
- Descubrir nuevas ideas y habilidades para hacer de su familia un lugar aún mejor para vivir y crecer

Instructores para las especialidades y plan de estudios

Los instructores para las distintas clases y especialidades pueden ser personas de la iglesia, pero especialistas en ciertos campos pueden ser encontrados en la comunidad para que conduzcan algunos cursos. La responsabilidad de los instructores es enseñar la clase y reflejar los ideales de los adventistas del Séptimo día.

Preparación del personal

Es la responsabilidad de cada uno de los oficiales de los Aventureros asistir a las diez horas del Seminario de Entrenamiento para Líderes de los Aventureros que es patrocinado por su asociación.

Los temas son:

- Historia, filosofía, y propósito del club de los Aventureros
- Entendiendo al Aventurero
- Liderazgo del club
- Organización del club
- Programación del club
- Plan de estudios de los Aventureros
- Especialidades de los Aventureros
- Red familiar de los Aventureros
- Recursos

Mejoramiento de los oficiales

Los oficiales del club de los Aventureros se fortalecen a sí mismos con el estudio continuo para mejorar su entendimiento sobre el niño en la edad de la escuela primaria y los métodos de programación de los Aventureros.

Ejemplos: Leyendo libros acerca de niños y programación; asistiendo a los cursos de consejería para oficiales de los Aventureros, retiros de oficiales, convenciones patrocinadas por la asociación o unión local, y reuniones de oficiales con el director de Aventureros de la asociación.

Uniformes

El personal usa el uniforme de gala de los Aventureros, como ha sido especificado por la asociación local, completa con todas las insignias del club de los Aventureros y de los oficiales—director, director asociado, consejero, e instructor.

El éxito en una escala mayor requiere que acepte su responsabilidad... en el análisis final, la misma calidad que todas las personas exitosas poseen...es la habilidad de tomar responsabilidad.



Reclutamiento del personal del club de los Aventureros

Y o estaría dispuesto a ayudar en las siguientes áreas del Ministerio del Club de los Aventureros.

- Instructor de manualidades
- Instructor de clases
- Instructor de especialidades de los Aventureros
- Instructor de naturaleza
- Chofer para salidas a campo
- Tocar el piano
- Líder de canto
- Ayudar con las salidas de campo
- Proveer comida para reuniones especiales
- Servir como padre o madre "adoptivo"
- Servir como abuelo/a "adoptivo"
- Servir como hermano o hermana mayor "adoptivo"
- Ayudar con los juegos y la recreación
- Otro _____

Nombre _____ Teléfono _____

Firma _____ Fecha _____

Este es un ejemplar del Formulario de reclutamiento del personal del club de los Aventureros. Una copia reproducible puede ser encontrada en la sección de "Administración" en la sección del Apéndice

El personal de los Aventureros/ Formulario de Información del servicio de los voluntarios

Pautas para el proceso

Los comités de asesores de los Conquistadores y los Aventureros de la DNA animan a todas las asociaciones que procesen un Formulario de Información para el Personal del Servicio de Voluntarios de los Conquistadores y Aventureros para todos aquellos que son parte del personal en su asociación.

Propósito

Este formulario proveerá al director del club con información valioso sobre su personal y posible personal, incluyendo:

1. Estado civil
2. Membresía de la iglesia
3. Un registro de la historia de salud porque pudiera afectar las actividades de los Conquistadores/Aventureros
4. La educación, la experiencia, y las habilidades de instrucción para asistir al director del club al programar las clases, especialidades y los eventos de los Conquistadores y Aventureros.
5. Conducta ilegal incluyendo acusaciones y cargos de abuso infantil o abuso sexual a menores.
6. Referencias para personas que conocen al solicitante y pueden asistir en cuanto a la culpa sustancial, la inocencia y/o redención

Sin duda alguna, fue el inciso #5 que provocó que se desarrollara este formulario de información. Como una nación y como una iglesia, estamos enfrentando el abuso a menores como si fuera una epidemia, y los clubes de los Aventureros y los Conquistadores no son una excepción.

Normalmente, la iglesia es arrastrado por el gobierno y es forzada cumplir con éste tipo de procedimiento. Es animador, que en este caso, la iglesia (específicamente los Conquistadores y Aventureros) esté dirigiendo el camino.

Este formulario ayudará a cada director del club tener al personal mejor calificado, y disponible para su club.

Preparación de la asociación

- A. El personal del club, especialmente los directores de club, deberán ser educados por año en una base regular sobre:
 1. Reconocer el abuso infantil
 2. Asistir a la víctima y a la familia de la víctima
 3. Asistir al agresor y a la familia del agresor
 4. Leyes del estado y local pertinente a cómo reportar el abuso al menor
 5. Cómo el personal puede:
 - a. Protegerse ellos mismos para evitar ser un agresor
 - b. Protegerse ellos mismos de acusaciones y cargos

¿Dónde encontrar a las personas para entrenar y educar a su personal?
Contactar a los servicios de protección locales para el menor y preguntar sobre posibles seminarios. Contactar a los departamentos de salud mental locales. Definitivamente buscar a conferencistas con una perspectiva cristiana.
- B. Designar a alguien en la asociación para que procese las aplicaciones. Esta persona no tiene que ser profesional o ser un consejero entrenado, pero tiene que entender los procesos, particularmente en el área de la confidencialidad.
- C. Haga los formularios disponibles y periódicamente recuerde que los directores del club tengan un formulario de su personal en una base regular. Puede recomendar un periodo de seis semanas para que el personal pueda servir hasta que el formulario es procesado.

En este punto, usted estará pensando que, “¡Esto es demasiado trabajo!” Es verdad, hay mucho tiempo involucrado aquí. Pero si por cualquier razón u otra tiene un niño que fue abusado en su club, y ha visto la devastación de la víctima, su agresor, las familias, el club, la familia de la iglesia, la vergüenza, el gasto, la corte, la viabilidad legal, etc., esto se verá como una pequeña inversión de su tiempo.

¿Está requerido por su estado o la asociación tener archivado los Formularios del personal y del personal del servicio voluntario? Contacte a su Director de los Aventureros de la Asociación.

El proceso

- A.** El director le entrega al personal y les dice cómo llenar el formulario y lo envían por correo al Director de Conquistadores y Aventureros a nivel de la Asociación. Las instrucciones están al reverso del formulario.
- B.** El personal completa el formulario. Las referencias, las firmas, y la Sección VI son obligatorias.
- C.** El personal envía los formularios directamente a la asociación para que los que son parte del personal del club local no tengan acceso a la información confidencial que está al reverso del formulario.
- D.** La secretaria de la asociación de los Conquistadores y los Aventureros
 - 1.** Pone las fechas cuando fueron recibidos los formularios
 - 2.** Revisa:
 - a. las firmas
 - b. si está completo la sección VI
 - c. las referencias
 - 3.** Envía los formularios para las referencias a los que son referencias
 - 4.** Archiva los formularios en un lugar confidencial en espera de las referencias para procesar en el futuro
 - 5.** Mantiene un registro sobre las referencias para que se aseguren que sean regresadas lo más pronto posible y de una manera ordenada. Si después de tres o cuatro semanas, las referencias no han sido regresadas, la secretaria las envía de nuevo.

Si el Director de Aventureros de la Asociación conoce al solicitante y/o las referencias bien, el solicitante puede ser aprobado sin las tres referencias. O pudiera ser que el Director de Aventureros de la Asociación le llame para referencias adicionales, si fuera necesario. Si fuere el caso, el nombre y la referencia, la fecha, la hora y la respuesta deben ser anotadas, adjunto al formulario y archivado.



Solo para uso de oficina Fecha recibido _____ Fecha de aprobación _____
 Recomendado No Recomendado Recomendado con las condiciones mencionadas
 Firma del Director de Aventureros de la Asociación _____

Formulario de Información del Servicio Personal/Voluntario

Sección I Fecha del Registro

Nombre _____ Fecha de nacimiento _____
 Dirección _____
 Calle _____ Ciudad _____ Estado _____ Código Postal _____
 Teléfono de casa _____ Teléfono del trabajo _____
 Iglesia _____ Club de Aventureros _____
 Estado Civil: Casado Soltero Divorciado Nombre de esposa/a _____
 Hijos: Nombre _____ Fecha de nacimiento: Mes _____ Día _____ Año _____
 1. _____
 2. _____
 3. _____

Sección II Historia de Salud
 ¿Tiene o ha tenido usted alguna enfermedad/lesión que pueda limitar su participación en las Actividades del Club? Sí No Si la respuesta es sí, ¿Cómo le limitaría? _____

Sección III Registro Educativo

Grado más alto o diploma obtenido _____ Año de obtención _____
 Escuela que dio el diploma o grado _____
 Carrera universitaria _____

Sección IV Experiencia
 Enumere todas las experiencias (Conquistadores, Scouts, Escuela Sabática, etc.) que le pueden calificar para el Liderazgo con los Aventureros

Posición/Tipo de trabajo	Iglesia/Organización	Fecha de Servicio
1. _____	_____	_____
2. _____	_____	_____
3. _____	_____	_____

Sección V Habilidad de instrucción de las especialidades
 Por favor enumere las especialidades/manualidades en las que tiene interés enseñar. Circule la E-si es capaz de enseñarlo. A- habilidad para ayudar. I- interés de enseñar con un grupo.

Especialidad/Manualidad	Especialidad/Manualidad
_____ E A I _____ E A I	_____ E A I _____ E A I
_____ E A I _____ E A I	_____ E A I _____ E A I
_____ E A I _____ E A I	_____ E A I _____ E A I
_____ E A I _____ E A I	_____ E A I _____ E A I

351

Este es un ejemplar del Formulario del Servicio Voluntario del Personal. Una copia reproducible se encuentra en la sección de "Administración" en el Apéndice.

E. Director de los Conquistadores y Aventureros a nivel de la Asociación

1. Evalúa el formulario, dándose cuenta particularmente de:

a. *Membrecía de la Iglesia ASD (Sección I)*—Si no es un ASD, deberá ser anotado en la cajita en la parte superior del formulario, *Usa de la Oficina Solamente*. De acuerdo al Manual del Personal de Conquistadores/ Aventureros, algunos clubes requieren la membrecía ASD. Si es necesario, entonces ponga una marca en el lugar anotado como *Recomendado con condiciones* y escriba una nota.

b. *Registro de la Historia de Salud*—Si hay algún impedimento de salud, usted deberá juzgar si es una causa para ser *No Recomendado*, (lo cual es inusual) o *Recomendado con las condiciones notadas* y luego sugerir actividades y tipos de actividades que el solicitante debe evitar o ser cuidadoso.

Es muy importante que recuerde que usted sólo está recomendando. El director del club hará la tarea asignada. Sin embargo, no lastima a nadie al estar en un lado de ser precavido.

c. *Conducta ilegal (Sección VI)*—Este es obviamente la sección más difícil para tratar si el formulario le demuestra que hay una razón por la cual ser precavido. Usted puede encontrar que 1 de 200 indican que hay una admisión en esta sección de conducta ilegal. Este no es el fin del mundo.

Mantenga en mente que este es un ministerio de protección y saneamiento y

también que está tratando de completar por lo menos tres cosas:

- 1.** *Proteger al niño*—El argumento es que algunos abusadores pueden caer en el proceso legítimo. También es verdad que algunos choferes ebrios no son capturados. Pero eso no significa que el oficial de transporte se dé por vencido en busca de choferes peligrosos. Tampoco debemos nosotros darnos por vencido. Muchos abusadores han sido sacados del plan piloto. Muchos más lo serán. Algunos fueron eliminados por ellos mismos porque no quisieron admitir su historia de abuso.
- 2.** *Proteger a la Iglesia de la responsabilidad*—Esta es la razón menos importante. Sin embargo, la corte se ve más favorable en los grupos que han intentado educar a su personal y eliminar los abusadores potenciales.
- 3.** *Redimir a un abusador*—Muchas veces encontrará que una aplicación indica una historia de abuso. Su meta final es encontrar la redención para éste individuo. Si el acusador tiene la carga exacta de que fue acusado, no podrán servir en su club. Pero usted puede ofrecer o recomendar asesoramiento profesional o pastoral.

¿Qué debo hacer si la aplicación demuestra una historia de abuso?

- A.** Contacte al individuo personalmente. Hágalo saber que está interesado en su vida espiritual y en su redención. Pregúntele sobre información adicional de su historia en relación al incidente que pueda ayudarlo a hacer una decisión.
- B.** Pídale que le provea con:
1. Las fechas y lugares de los eventos de abuso
 2. Agencias e investigadores de los eventos de abuso
 3. Nombres, direcciones, y números telefónicos de los consejeros involucrados
 4. Cartas notariadas de cada uno de las agencias, investigadores, y consejeros involucrados dando permiso para compartir con usted:
 - a. el contenido de sus archivos
 - b. los resultados de sus investigaciones
 - c. sus opiniones en cuanto a si el abusador es capaz de tomar un servicio en una organización tal como los Conquistadores o Aventureros
- C.** Si el acusador fue injustamente acusado puede ser recomendada para su servicio con los Conquistadores o Aventureros amenos que cause controversia en la iglesia o en la comunidad. Si fuere así, el Director de Aventureros/Conquistadores de la asociación deberá buscar consejo probablemente con el Presidente de la Asociación.
- D.** Si tuvieron solo cargos o disciplina legal, y si un consejero indica por escrito que hay saneamiento genuino, el solicitante puede ser utilizado en el ministerio de los Conquistadores o los Aventureros. También es importante el asesoramiento del Presidente de la Asociación. Una vez más, deberá verificar que la recomendación no cause controversia dentro de la iglesia o la comunidad.

Este proceso no es para el personal que está involucrado actualmente en un problema de abuso, solamente para aquellos que han tenido una historia de abuso. Procesar un caso de abuso actual debe seguir la póliza de las Pautas de abuso y abuso sexual de la DNA, votado por el Comité de Aventureros de la DNA en enero de 1994.

Cualidades de un buen líder

“El que coopera con el propósito divino para impartir a los jóvenes un conocimiento de Dios, y modelar el carácter en armonía con el suyo, hace una obra noble y elevada. Al despertar el deseo de alcanzar el ideal de Dios, presenta una educación tan elevada como el cielo, y tan amplia como el universo” *La Educación*, pág. 16.

- 1. Ama a Dios supremamente.** Toma líderes cristianos producir hombres y mujeres cristianos. La vida del líder de los Aventureros está marcada por una forma de vivir centrada en Cristo. Debe modelar lo que espera que sus Aventureros lleguen a ser.
- 2. Ama a los niños sinceramente.** El único motivo satisfactorio para servir en el club de los Aventureros es el amor por los niños. Este amor será expresado más en acciones que en palabras. El aventurero se da cuenta cuando un adulto comparte su tiempo, energía, y compañerismo con él/ella. Este amor persevera, aun cuando los niños son ingratos.
- 3. Sirve con entusiasmo.** Una personalidad vibrante, entusiasta es una gran cualidad para el líder de los Aventureros. El entusiasmo es contagioso. Los aventureros rápidamente siguen el liderazgo optimista. El líder de éxito enfatiza lo positivo y apoya el programa con energía.
- 4. Posee estabilidad emocional.** Un líder tiene que aprender a dominar las emociones. Un líder necesita disciplina propia, temperancia, fe, y confianza en Dios y un sentido de responsabilidad. Explosiones de temperamento enfermizo, ira, o depresión destruyen la imagen de un líder cristiano competente. Todos somos humanos y algunas veces los líderes reaccionan con ira. Un líder cristiano aprenderá a disculparse y pedir perdón cuando falle en mostrar normas cristianas. Un líder que puede admitir que está equivocado es mucho más efectivo que uno que pretende que todo es perfecto.
- 5. Goza al aire libre.** Varias de las actividades del club pueden ser al aire libre. El líder de Aventureros debería disfrutar de las actividades al aire libre y aprender las habilidades requeridas.
- 6. Conoce las características esenciales de los niños.** Un líder de éxito entiende las características comunes de los niños en la edad de los Aventureros. Lee libros actuales, hace observaciones, y trabaja en armonía con tendencias predominantes.
- 7. Aprende una variedad de habilidades.** Un líder que es versátil y diverso siempre tiene algo nuevo que presentarle al grupo. Como cualquier buen maestro, el líder debe ser conocedor y debe estar preparado para las actividades en las que dirige a los Aventureros. El líder debe estar disponible a descubrir el gozo de nuevas experiencias en el Curso de entrenamiento de los oficiales de los Aventureros.
- 8. Desarrolla la habilidad de organizar.** Los líderes necesitan ser organizados. Primero el líder pone metas y evalúa todos los factores necesarios para alcanzar esas metas. Luego, bosqueja pasos definidos para alcanzar esas metas. Entonces, el líder delega

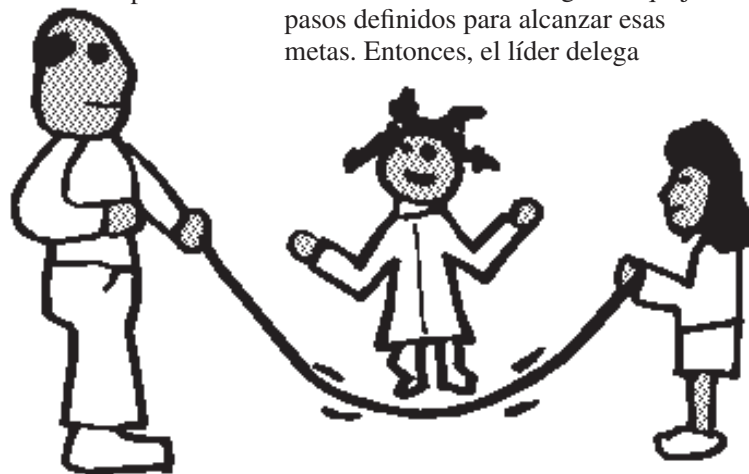

responsabilidades a otros individuos. Finalmente, el líder coordina a esas personas, les anima y facilita su progreso paso a paso hasta que el objetivo ha sido alcanzado. Esto es organización.

- 9. Mantiene buenas relaciones con sus compañeros de trabajo.** Como un líder, las relaciones personales son de suma importancia. Un líder tiene la responsabilidad de ver que los oficiales estén contentos y trabajen efectivamente. Problemas entre los oficiales paralizan todo el programa. El líder modela buenos tratos con los demás, teniendo tacto y siendo diplomático al tratar problemas personales. Un líder debe usar los principios del amor como base de todo lo que se hace. Un líder nunca debe mostrar celos o parcialidad al tratar con los oficiales o los Aventureros. El trabajo de un líder es facilitar a aquellos que están bajo su supervisión para que puedan hacer el mejor trabajo posible. El líder es responsable del entrenamiento de futuros líderes del club de Aventureros.

- 10. Irradia una presencia de dignidad que asegura el orden.** Un líder tiene una personalidad de mando (no dominante). Esto significa que tiene una dignidad que exige respeto sin tener que acudir a otros métodos. Un líder también debería ser amigable, alguien a quién el Aventurero sienta confianza en acercarse. Un líder necesita un balance de firmeza con bondad.
- 11. Tiene sentido del humor.** Al tratar con niños el sentido del humor es muy importante. Tratando incidentes irritantes, penosos o bromas de los Aventureros con humor mantendrán las cosas bajo perspectiva.
- 12. Es ingenioso y creativo.** Un líder tiene que ser capaz de alcanzar un objetivo sin importar los diferentes obstáculos y dificultades. Es ingenioso y tiene opciones alternas listas para cualquier emergencia. El líder es creativo y determinado en completar las metas, Está dispuesto a aceptar nuevas ideas.

Preguntas acerca de cómo fijar metas

1. ¿Qué debe ser alcanzado?
2. ¿Cómo debe ser alcanzado?
3. ¿Cuándo será alcanzado?
4. ¿Quién lo conseguirá y logrará?
5. ¿Se han identificado las medidas de control?
6. ¿Los pasos de comunicación?

Este único paso—escogiendo una meta y apegándose a ella—cambia todo.

—Scott Read

Informe mensual de los Aventureros para la asociación 

Mes _____

Nombre del Club _____

Director _____

Teléfono del director _____

Número de niños Aventureros _____ Número del personal _____

Número de familias servidas _____

Día de reunión _____ Hora de reunión _____

Número de reuniones durante este mes _____

Trabajó en el plan de estudios este mes? Sí No

Cuántos hay en cada clase	Niños	Niñas
Abejitas Industriosas	_____	_____
Rayito de Sol	_____	_____
Constructor	_____	_____
Manitos Ayudadoras	_____	_____

Trabajo en las especialidades Sí No Si la respuesta es sí, por favor enumere las especialidades.

Manualidades completadas Sí No Si la respuesta es sí, por favor enumere las manualidades.

Salidas de excursión _____

¿Realizó una actividad de padre/hijo durante este mes? Sí No

¿Realizó una reunión de la Red Familiar durante este mes? Sí No Si la respuesta es sí enumere los temas tratados:

Envíe por correo este informe antes del día cinco de cada mes.

360

Este es un ejemplar del Informe mensual para la asociación. Una copia reproducible se encuentra en la sección de "Administración" en el Apéndice.

Las finanzas

El club de Aventureros es financiado por la iglesia local y las cuotas de los miembros del club. Todo el dinero de ingresos y gastos debería ser canalizado a través del tesorero/a de la iglesia para que haya un "rastreo de cuenta". Esto protege a los líderes del club.

Planeando un presupuesto de los Aventureros

1. **¿Quién planea el presupuesto?**
Es la responsabilidad del director del club y los oficiales.
2. **¿Cuándo?**
El presupuesto es planeado en la reunión de oficiales para la organización.
3. **¿Qué involucra?**
Conteste las siguientes preguntas cuando planee el presupuesto:
 - a. ¿Cuáles son los programas para el año entrante?
 - b. ¿Cuánto costará?
 - c. El presupuesto debe incluir:
 1. Especialidades de los Aventureros
 2. Certificados
 3. Materiales para manualidades
 4. Proyectos misioneros
 5. Eventos de la asociación

6. Salidas
7. Red familiar de los Aventureros
8. Seguro (consulte con el director de Aventureros de la asociación para más información)

- d. El presupuesto de ingresos incluye:
1. Cuotas de registración
 2. Cuotas
 3. Subsidios
 4. Recaudación de fondos

Cuotas del club

Cada miembro paga una cantidad moderada por cada trimestre o año de Aventureros como parte de las obligaciones de membresía. La cuota no debería de causar a ningún miembro potencial la abstención de los privilegios de membresía, pero cada miembro debe darse cuenta que todo lo que es de valor cuesta un poco.

Contribuciones

Amigos y patrones pueden ser persuadidos usualmente a contribuir para la provisión de necesidades específicas en el programa del club de los Aventureros. Tarjetas de membresía de apoyo deberían hacerse para cada contribuyente.

P A S O A P A S O

Un ejemplo del presupuesto del club de los Aventureros

Este presupuesto está basado en un club nuevo con quince miembros.

Probable ingreso anual:

Cuotas de registración	75.00
Cuotas	315.00
Subsidio de iglesia	180.00
Proyectos para recaudar fondos	240.00
Reservas	100.00
TOTAL.....	910.00

Probables gastos anuales:

Insignias de uniformes	60.00
Proyectos misioneros	30.00
Material para el programa (manualidades, etc.)	250.00
Equipo (banderas, voto y ley)	210.00
Salidas	60.00
Eventos de la asociación (familias).....	180.00
Misceláneas: provisión secretarial, promoción.	120.00
TOTAL.....	910.00

Este presupuesto está basado en un club con siete miembros.

Probable ingreso anual:

Cuotas de registración.....	35.00
Cuotas	147.00
Subsidio de iglesia	120.00
Proyectos para recaudar fondos	148.00
TOTAL.....	450.00

Probable gasto anual:

Insignia de uniformes.....	40.00
Proyectos misioneros	14.00
Material para el programa (artesanía, etc.)	125.00
Equipo (Banderas, voto y ley, etc.)	125.00
Salidas	71.00
Eventos de la asociación	71.00
Misceláneas.....	75.00
TOTAL.....	450.00

Relacionándose con los padres de los Aventureros:

Los padres deben ser reconocidos como los "Ministros de Relaciones" claves, aquellos que pueden mejor que nadie crear un sentido de confianza, amor, y preocupación que es fundamental para el desarrollo de una "receptividad" a la fe. Los padres deben ser los "evangelizadores primordiales" de sus niños. No existe ningún factor que influye más en el desarrollo de la fe que el testimonio y vida fiel de los padres. Aquellos en el ministerio infantil deben ayudar a los padres a cumplir este cargo vital ofreciendo programas sobre el desarrollo de los niños.

El líder de los Aventureros necesita entender el mundo del padre de los Aventureros. Debe ser capaz de relacionarse con la forma de pensar, deseos, y tensiones emocionales y psicológicas del padre para así poder trabajar mejor con ellos para el beneficio del Aventurero. Debería reconocer que hay por lo menos seis tipos de padres:

1. Disciplinarios estrictos
2. Demasiado permisivos
3. Creen que el niño es más importante que los adultos
4. Desea supervisión estricta de todas las funciones de Aventureros (nada dejada al azar)
5. Padres académicos—han estudiado el desarrollo humano o psicología infantil, conocen las necesidades de los niños y están preparados para evaluar su programa.
6. Padres ortodoxos y leales, "Si es un programa oficial de la iglesia, está bien, y quiero que mi niño participe".

Al entender al padre, el líder de los Aventureros puede fácilmente entender las razones por las cuales los padres ingresan a sus niños en el club.

Un "padre" puede ser definido como el protector o patrocinador del niño Aventurero.

Algunos métodos probados que aseguran a los padres de su interés en sus niños son:

1. Llamadas por teléfono
2. Cartas una vez al mes
3. Discusiones de persona-a-persona

El toque personal significa mucho para los padres. Además de lo anterior, los líderes (director, subdirector, o consejero) deben:

1. Informar a los padres de los planes mensuales o anuales del club de los Aventureros
 - a. Explicar el propósito y objetivo de los Aventureros
 - b. Tener un programa para honrar a los padres ya sea mensual, trimestral, o anual.
2. Invitar a los padres a participar en formas específicas, como por ejemplo:
 - a. Conducir un carro durante una salida
 - b. Usar sus talentos o habilidades en el club
 - c. Ofrecer sus hogares para fiestas o sociales
 - d. Donar dinero para los gastos del club
3. Expresar gratitud y explicar cómo las contribuciones ayudan a sus niños.
4. Algo esencial para un apoyo fuerte de parte de los padres es la Red familiar de los Aventureros (RFA).



Refiérase a la sección de la Red familiar de los Aventureros para más información acerca de cómo trabajar con los padres de los Aventureros.

Tipos de familias

- Familias no-cristianas
- Familias cristianas
- Familias de múltiples ingresos
- Familias con miembros discapacitados (desafiados)
- Parejas homosexuales
- Abuelos como padres
- Padres divorciados o separados
- Padres solteros
- Madres solteras
- Padres adolescentes
- Familia combinada

(Vea la sección de la Red familiar del Apéndice).

Los requisitos para ser miembro del club

1. Las familias de los niños en grados del 1-4 son elegibles para ser miembros de los Aventureros.
 2. Las actividades del club incluyen las especialidades de los Aventureros, salidas, y reuniones regulares del club y de los padres. El padre del Aventurero debe participar y cooperar en estas actividades cuando se realicen.
 3. Los miembros deben ser fieles en asistir a las actividades patrocinadas por el club. Algunos clubes establecen límites en ausencia y tardanzas, y aquellos Aventureros que no cumplen con estas regulaciones se les pide que renuncien al club.
 4. Los padres de los Aventureros deben estar disponibles a cooperar con las regulaciones y actividades del club, de acuerdo como fue aceptado en la hoja de aplicación de los Aventureros. Se les pedirá que suplan dinero y tiempo para apoyar la membresía de su niño.
5. Los nuevos miembros deben pagar una cuota de inscripción (la cual podría incluir seguro), y pagar las cuotas del club en forma trimestral, anual, o como sea indicado por el director de los Aventureros.
 6. Los Aventureros deben tener y usar regularmente un uniforme. Deben de venir a las reuniones y a los eventos patrocinados por el club con el uniforme designado.
 7. Se espera que los Aventureros obedezcan todas las regulaciones e instrucciones de la directiva de los Aventureros.
 8. Los miembros del club y sus padres deben estar dispuestos a trabajar en proyectos comunitarios.
 9. Los Aventureros deben aprender y vivir por los principios del Voto y la Ley de los Aventureros.
 10. La membresía del club es presentada junto con la tarjeta de identificación durante la ceremonia de inducción.

Además es importante que asistan a las reuniones patrocinadas por el club de los Aventureros.

Nota: Las tarjetas de socio de los Aventureros están disponibles en las oficinas de la asociación local o en AdventSource, 5040 Prescott Avenue, Lincoln, NE 68506.



División Norteamericana de la Iglesia Adventista del Séptimo día

Aventureros Tajeta de Socio

Nombre del Niño(a) _____

Clase _____

Nombre del Club _____

Expira en _____ / _____ / _____
1097

IMPRESO EN EEUU

El voto de los Aventureros

Porque Jesús me ama, siempre haré lo mejor.

La ley de los Aventureros

Ser obediente, Ser puro, Ser leal, Ser amable, Ser respetuoso, Ser atento, Ser ayudador, Ser alegre, Ser considerado, Ser reverente.

Firma del Aventurero _____

La escuela más importante del mundo es el hogar. El maestro más importante es el padre. por lo tanto, yo cooperaré con el Club de los Aventureros para desarrollar en mi niño la semejanza de nuestro padre común, nuestro creador, Dios.

Firma del Padre _____

Este es una muestra de la tarjeta. Las tarjetas actuales están disponibles en la oficina de su asociación local.

La seguridad y su club

Cada director o consejero, en cualquier nivel de organización, debe aceptar la obligación moral de proteger de peligro físico a todos aquellos que están bajo su cuidado. Esta responsabilidad moral de cuidado es reforzada por una obligación legal, y mientras que una obligación moral puede ser ignorada, los líderes no pueden escaparse de la obligación legal por accidentes que resulten de acciones u omisiones.

¿Qué normas de cuidado son requeridas de los líderes y consejeros? No hay una respuesta sencilla, porque la responsabilidad de cuidado de un Aventurero varía del cuidado que se le da a un niño mayor. El objetivo debe siempre ser operar un programa libre de accidentes, y se debe prestar consideración a lo siguiente:

- 1. Establecimiento.** ¿Están los establecimientos libres de peligros físicos? Si no es así, los peligros existentes deben ser removidos.
- 2. Equipo.** ¿Está todo el equipo en buenas condiciones? ¿Se provee equipo seguro para cada actividad?
- 3. Supervisión.** El grado de supervisión variará de acuerdo a los grados que están siendo supervisados. Naturalmente un niño de primer grado requerirá supervisión más cercana que uno del cuarto grado el cual debe aceptar mayor responsabilidad por sus acciones. Pero siempre debe proveerse supervisión.
- 4. Tipos de actividad.** Actividades de mucho riesgo deben ser evitadas, y debe prestarse consideración:
 - a.** Conveniencia de la actividad para el grupo involucrado.
 - b.** La habilidad personal y experiencia de los supervisores, p. ej., el programa tipo gimnasia debería ser operado solamente si hay una persona con habilidad, y calificada en gimnasia para que supervise.
 - c.** La provisión de equipos de seguridad apropiados.

La División Norteamericana puede hacer arreglos del seguro que es

extendido para cubrir a líderes y consejeros, ya sea que sean trabajadores pagados o voluntarios, pero ésta provisión de seguro no debe dar como resultado el descuido de las obligaciones de cuidado que se debe dar a los Aventureros. No existe ningún nivel de seguro que pueda compensar por la muerte o un accidente.

Los líderes de Aventureros deben educarse a sí mismos a observar y reconocer peligros potenciales. Como un líder o consejero de los Aventureros usted está en una posición de confianza para aquellos que están bajo su cuidado, y usted no puede delegar su responsabilidad moral o legal del cuidado a nadie.

Accidentes sucederán. Pero no permita que pasen por su negligencia dejando que se usen establecimientos peligrosos o equipo defectuoso o por falta de supervisión experta o inadecuada.

Pregúntele al director de los Aventureros de su asociación sobre el entrenamiento/información sobre el control de infecciones y patógenos originados en la sangre.

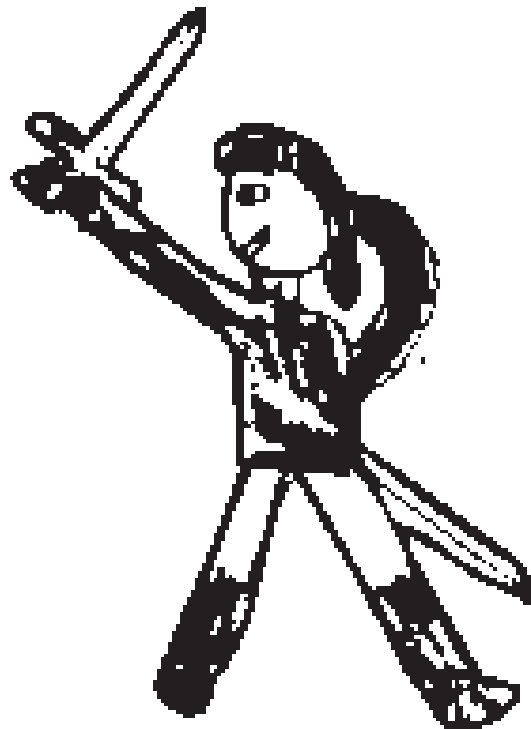

El abuso infantil

El abuso infantil ha llegado a ser un problema grande en los Estados Unidos hoy en día. Hay alrededor de 1, 500,000 casos de abuso infantil reportados anualmente, y 5,000 niños mueren anualmente en América como resultado del abuso de parte de los padres. Con estadísticas tan elevadas es muy importante que el personal de los Aventureros estén prevenidos de qué es lo que constituye el abuso infantil y qué debe hacerse si se sospecha de abuso infantil.

Definición

Los investigadores han designado ocho tipos de negligencia o abuso. Estos son: negligencia física, negligencia moral, negligencia médica, negligencia educacional, abuso físico, abuso sexual, negligencia comunitaria, y negligencia emocional. Los más serios, más fácil de probar, y más tratados son el abuso físico y sexual.

El abuso físico envuelve daño físico al niño de forma tal que no fue accidental. Estas incluyen fracturas múltiples en los huesos largos, fracturas en el cráneo, daño y laceraciones en tejidos suaves y moretones, y hematoma subdural.

Negligencia física, la cual es más difícil de probar, incluye nutrición inapropiada, vestimenta para el clima inadecuada, vivienda anormal, y condiciones no saludables de vivienda.

La definición de abuso sexual incluye todo desde exposición indecente hasta el acto sexual completo y violación. Las estadísticas muestran que uno de cada cuatro niñas (algunas estadísticas muestran que una de cada tres) son abusadas sexualmente antes de cumplir los 18 años de edad, y uno de cada ocho niños son abusados antes de los 18. Algunos estiman que este número es bajo puesto que el abuso sexual muchas veces no es reportado. Ochenta por ciento de todos los abusos son instigados por un familiar. Noventa por ciento de los casos el ofensor es del sexo masculino y la víctima del sexo femenino.

Qué observar

Los líderes de los Aventureros tienen

contacto con los niños por períodos de tiempos extensos e íntimos, como en salidas. Los oficiales deberían de saber cuáles señales indican la posibilidad del abuso, ya sea físico o sexual. Recuerde, pueden haber otras circunstancias que causen cualquiera de estos síntomas. Sin embargo, cuando varios síntomas están presentes, existe la posibilidad de abuso sexual, y usted tiene la responsabilidad de investigar.

El abuso físico

Señales físicas

- ◆ Cortaduras, ronchas, o inflamación
- ◆ Quemaduras: Quemaduras de cigarrillo o quemaduras en forma de rueda por inmersión en líquidos calientes
- ◆ Quemaduras con un patrón, como en la forma de una plancha
- ◆ Fracturas
- ◆ Cicatrices con un patrón peculiar; circular o redonda
- ◆ Moretones
- ◆ Marcas de mordidas
- ◆ Niños abusados físicamente usualmente tendrán daños sucesivos. Todavía no se habrá sanado uno cuando aparece otro.

Características del comportamiento:

- ◆ Dificultades para dormir
- ◆ Chuparse el dedo gordo o comerse las uñas
- ◆ Temor
- ◆ Indiferencia y apatía
- ◆ Agresión y violencia o aislamiento

El abuso sexual

Señales físicas

- ◆ Ropa interior rota o manchada
- ◆ Dificultad al controlar evacuaciones de los intestinos o la vejiga
- ◆ Inflamación y rozaduras, sangrado, o desecho vaginal de una señorita que aún no menstrua
- ◆ Golpes en los senos, glúteos, parte baja del abdomen, muslos, genitales, o área del recto
- ◆ Evidencias de mutilación propia (cortadas, llagas o úlceras, quemaduras de cigarrillo)

Características del comportamiento:

- ◆ Comportamiento regresivo, como chuparse el dedo gordo o mojar la cama
- ◆ Rehusarse a desvestirse bajo circunstancias normales (preparándose para ir a la cama)
- ◆ Evitando el contacto físico
- ◆ Higiene personal escasa
- ◆ Buen comportamiento obsesivo
- ◆ Enojo frecuente sin provocación, como la mutilación de juguetes
- ◆ Tiene pánico o se retira cuando se le toca, como cuando es arrojado en la cama
- ◆ Durmiéndose constantemente durante el día
- ◆ Comportamiento seductivo
- ◆ Tendencia de iniciar fuegos
- ◆ Crueldad a niños menores y animales
- ◆ Obsesión con la puntualidad
- ◆ Malestar de la garganta frecuente, dificultad al tragar o sofocación
- ◆ Repentino aumento de peso o pérdida de peso extrema

Cuando existe abuso en familia, usualmente hay más de un niño involucrado. Si un niño viene a usted con una historia de abuso, recuerde que en solamente 1 de cada 1,000 instancias es falso. El abuso reportado personalmente y falsificación de abuso virtualmente es inexistente entre preadolescentes.

Una víctima de abuso dirá, en un promedio, a nueve personas acerca del abuso antes de que la víctima es creída. Es por esta falta de crédito que los abusadores no pagan por el abuso que imponen. Si usted no investiga un abuso potencial, considere el dato de que un abusador abusará en promedio a 70 diferentes individuos en su vida. Si puede ser detenido y ayudado antes que toque a otros 69, usted habrá librado a muchas personas de un gran dolor.

Estando preparado

Como un personal del club de los Aventureros usted necesita estar preparado para tratar con este problema. Hay una lista de recursos y líneas telefónicas de ayuda para abuso al final de este capítulo. Lo más importante que debe recordar es: que la mayoría de leyes del estado requieren

que el abuso sea reportado a la policía. Si usted sospecha abuso, y especialmente si un niño/a le ha dicho que está siendo abusado/a usted debe reportarlo a la policía y a una agencia social local en su ciudad. No vaya al abusador potencial para confirmación. Ellos lo negarán casi siempre, y eso pondrá al niño en una situación peligrosa. Reporte el abuso a una agencia que esté equipada para tratar con la situación.

Usted también podría informar al pastor de su iglesia para que tenga conocimiento de la situación. Puesto que el abusador será, casi con seguridad, un miembro de su iglesia. El pastor puede proveer consejería o recomendar un consejero cristiano calificado para la familia. Aunque usted sienta repulsión ante los eventos que han pasado, recuerde que toda la familia está sufriendo y está en necesidad de amor y ayuda cristiana en este momento.

Como un director de los Aventureros usted necesita estar prevenido de peligros potenciales al tratar con niños. Al escoger su personal tenga especial cuidado de inspeccionar al personal que estará trabajando muy de cerca con los Aventureros. Los abusadores son difíciles de ubicar. Muchas veces son consideradas personas “sobresalientes” dentro de la comunidad, son miembros de una iglesia, y muchas veces se encuentran en situaciones que trae al acceso a niños, como los Aventureros.

Los abusadores de niños fueron frecuentemente abusados cuando eran niños. Si usted conoce de alguien que ha sido abusado de niño, sea precavido de ponerlo en posiciones donde tendrán acceso directo a los

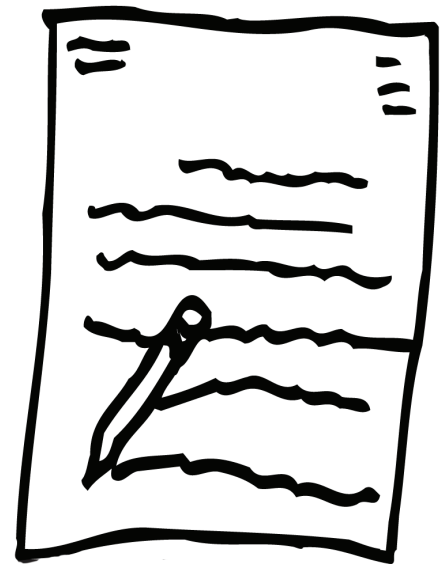

¿Está usted requerido por su estado o asociación que tenga archivado el formato de Servicio de información para el personal voluntario de los Aventureros? Contacte al Director de Aventureros de su asociación.

niños. En la mayoría de situaciones de abuso el niño conoce y confía en el adulto, lo cual lo hace mucho más difícil para que el niño sea creído. El abusador en su mayoría amenazará al niño para que no diga nada.

Si un Aventurero viene a usted, como director, con una historia de abuso de un miembro del personal, no le diga al Aventurero que está mintiendo e ignore el problema, sin importar cuán respetable el personal pueda ser. Es muy raro que los niños inventen historias de abuso. Usted debería (en algunas instancias usted podría ser legalmente responsable) reportar el incidente a las autoridades responsables.

Entrenando al personal

Al estar consciente del aumento de abuso infantil en este país hoy en día, muchos padres estarán en busca de abuso potencial en sus niños. Como director de los Aventureros usted puede aprender a protegerse a usted mismo, su personal, su iglesia, el nombre de los Aventureros, y sus niños al proveer entrenamiento del personal. Enseñe a su personal qué observar en el abuso potencial de niños y dígales que vengán directamente a usted si sospechan algo. No deben dudar en decirle si otro oficial exhibe un comportamiento inapropiado con los Aventureros.

No solamente debería usted y su personal estar consientes de las señales del abuso; el personal necesita ser entrenado para que sepan cómo y cuándo tocar a un niño. Un toque casual puede fácilmente ser mal interpretado por un niño o un padre. No toque a un niño cerca de sus partes privadas. No los abrace o acaricie excesivamente, ni les pida que se sienten en sus piernas, ni instigue cualquier otro acto sexual sugestivo. Aunque sea realizado inocentemente, ciertos toques o actos pueden ser mal interpretados.

Ni debería el personal nunca castigar a un niño físicamente. El castigo corporal, excepto por un padre o guardián, es contra la ley. Aunque el niño "merezca" el castigo, no deberían ser físicamente castigados por ningún oficial de los Aventureros. El personal jamás debe golpear o empujar a un niño por ninguna razón o físicamente ponerlos en cualquier clase de peligro.

Estando alerta del comportamiento hacia los miembros de los Aventureros, el personal puede hacer mucho para protegerse a sí mismos de malas interpretaciones potenciales y aún demandas. Si llega haber una situación en la que un personal daña físicamente a un niño, el director debe inmediatamente reportarlo al padre y no tratar de "encubrirlo". Puede haber consecuencias potencialmente serias por acciones físicas hacia un niño.

La formación preventiva para los niños y padres

El club de los Aventureros puede considerar tener clases de precaución de abuso infantil. Estas clases pueden ser para los niños para enseñarles que sus cuerpos son sagrados y no debe ser tocados en ciertas formas así como en ciertos lugares y que ellos tienen el derecho de decir "no" a cualquier adulto que se les acerca en una forma inapropiada. El mejor recurso para esta clase es el libro: *A Very Touching Book*. Simplemente lea el libro a los niños en grupos pequeños. Mantenga en mente que las investigaciones no presentan un efecto significativo en entrenamiento de prevención para niños menores de seis.

Otra clase beneficiosa puede ser tenida para los padres leyendo *A Very Touching Book* y dándoles información acerca del abuso infantil provisto en la lista de recursos en la siguiente página. (Nota especial de *Sins of the Father*).



Recursos

Organizaciones

24-Hour Child Abuse Hotline (Línea telefónica para el abuso infantil)
1-800-4 A Child

National Clearinghouse on Child Abuse and Neglect Information (Casa central nacional sobre información del abuso infantil y negligencia)

P. O. Box 1182
Washington, D.C. 21103
703-821-2086
202-224-3121

National Center on Child Abuse and Neglect (Centro nacional del abuso infantil y negligencia)
202-245-2859

American Association for Protecting Children (Asociación americana para la protección infantil)
9725 East Hampden Avenue
Denver, CO 80231
1-800-227-5242; en MD 301-695-0811

National Committee for Prevention of Child Abuse (Comité nacional para la prevención del abuso infantil)

332 S. Michigan Avenue
Chicago, IL 60604
312-663-3520

Childhelp USA (Ayuda infantil)
6463 Independence Avenue
Woodland Hills, CA 91367
1-800-4 A Child

Parents Anonymous (Padres anónimos)
7120 Franklin Avenue
Los Angeles, CA 90046
1-800-421-0353
213-410-9732

Parents Against Molesters (Los padres contra los agresores)
P. O. Box 12951
Norfolk, VA 23502
804-465-1582

Libros y recursos

- A Very Touching Book* de Jan Hindman, (McClure Hindman Assoc.) Disponible de Alexandria Association, 911 SW 3rd Street, Ontario, OR 97914.
- Coping with Abuse in the Family* de Wesley R. Monfalcone, (Louisville, KY; John Knox/Westminster Press), 1980.
- Dealing with Sexual Abuse: Help for the person who has been Sexually Abused; My Child has been Sexually Abused; Ministering to the Sexually Abused*, Panfletos, AdventSource, 5040 Prescott Avenue, Lincoln, Nebraska 68506
- He Told Me Not to Tell, "Parents' Guide for Talking to Your Child About Sexual Assault"*. Disponible de King County Rape Relief, 305 S. 43rd St., Renton, WA 98055. 206-226-7273.
- Liking Myself and The Mouse, the Monster, and Me* de Pat Palmer, (San Louis Obispo, CA; Impact Publishers), 1977.
- Pastoral Care with Children in Crisis* de Andres D. Lester, (Louisville, KY; John Knox/Westminster Press), 1985.
- Marianne Morris, *Sins of the Father*, Pacific Press.
- The Silent Children: A Parent's Guide to the Prevention of Child Sexual Abuse* de Linda Tschirhart Sanford, (New York: Doubleday), 1980

Asuntos públicas

La membrecía de la iglesia se mantiene informada con respecto al club local de los Aventureros a través del uso de un tablero de anuncios, anuncios en el boletín informativo de la iglesia, cartas a la constitución de la iglesia, reuniones de la junta de iglesia, períodos de actividades laicas, reuniones de la Sociedad de Jóvenes Adventistas, y contactos personales en los hogares.

1. Las noticias aumentan el interés
2. A los padres les gusta ver el nombre de sus hijos impresos.
3. Las fotografías suman interés a las noticias.
4. Una congregación de iglesia y comunidad bien informada está lista para apoyar en las necesidades del club.
5. Lo que parece ser una noticia insignificante puede probar ser de mucho interés para varias personas.
6. Mantenga las noticias frescas, al día, y cubra varias actividades del club: salidas, manualidades y habilidades, y todos los eventos especiales.

Publique sus actividades a través de periódicos locales.

1. Todas las actividades que se publican en el boletín informativo de los Aventureros también se puede publicar en el periódico.
2. Al proveer noticias de las actividades de los Aventureros a la prensa pública, puede llamar la atención de jóvenes que no son adventistas para que participen en su programa.

Publique sus actividades por radio y televisión.

1. Cuando el/la secretario/a reciba información acerca de las actividades de su club de Aventureros, usted puede pedir que se prepare un anuncio del servicio público para las estaciones locales. Puede ser que querrá invitar a todos los jóvenes de cierto grupo de edad.
 - a. Anuncios del servicio público deben ser cortas—alrededor de 250 palabras.
 - b. Deben incluir solamente los detalles más pertinentes: Quién, qué, cuándo, dónde, por qué, y cómo.

- c. Los anuncios deben darse a la estación por lo menos con dos semanas de anticipación.
2. Si su estación tiene un programa de entrevistas, el/la secretario/a de su iglesia podría hacer arreglos para una entrevista con el líder de los Aventureros y tal vez con algunos Aventureros.
 - a. Deje que el secretario de comunicaciones sepa de su deseo y su voluntad de ser entrevistado.
 - b. Planee con algunos meses de anticipación del momento en que desea estar al aire.
 - c. Mantenga todas sus citas. Llegue temprano.
 - d. Prepare preguntas de sugerencia para la persona que hará la entrevista.

Comparta las actividades de sus Aventureros a través de invitaciones personales.

1. Una invitación personal de un niño a otro para que "venga" a las reuniones del club o alguna salida o actividad tiene mucho efecto.
2. Los jovencitos que se están moviendo a una nueva comunidad están buscando amigos. Los Aventureros deben ser amigables en todo momento, pero especialmente al darle la bienvenida a una nueva persona al vecindario.

Publique sus actividades a través del boletín informativo de la iglesia.

1. Haga arreglos con el pastor para que pueda hacer anuncios semanales en el boletín, de la hora y lo más notable de reunión o actividad de los Aventureros.
2. Ponga reportes en el boletín acerca del éxito de algunas actividades del club y de las cantidades alcanzadas en colectas de fondos.
3. Mantenga los miembros de la iglesia informados de las actividades de *Comparta Su Fe* de los Aventureros.
4. Ofrezca periódicamente expresiones de agradecimiento a los miembros de la iglesia por su ayuda moral y financiera para el programa.

Tablero de anuncios del club de los Aventureros

1. Un tablero de anuncios bien mantenido atraerá el interés a las actividades del club de los Aventureros.
2. Nombré a un personal del club para que mantenga las noticias al día y que cambie las fotografías periódicamente.

Planeando el programa

El consejo de Elena G. de White a los administradores de la iglesia también puede ser aplicado a los líderes de los Aventureros: " Deben haber mucho mayor responsabilidad personal, mucho más pensamiento y planeamiento, mucho más poder mental en la labor que se realiza por el Maestro". *Testimonios para los ministros*, pág. 504.

"La obra de Dios es perfecta como un todo, porque es perfecta en cada una de sus partes, por pequeñas que sean... Si deseamos ser perfectos, como nuestro Padre que está en los cielos es perfecto, debemos ser fieles en hacer las cosas pequeñas. Aquello que es digno de ser hecho, es digno de ser bien hecho". *Mensajes para los jóvenes*, pág. 143.

Guiar a los jóvenes a la vida eterna es el trabajo más importante que se le ha dado al hombre y debe ser bien planeado. Planee un programa balanceado con énfasis en ocupaciones espirituales, mentales, físicas, y sociales.

Se necesita bosquejar un plan y seguirlo con mucho cuidado. Buena programación es uno de los factores más importantes en el éxito de la operación de un club de los Aventureros. Un programa con objetivos amplios debería primero ser desarrollado por un año, luego por trimestre, y luego en la reunión semanal o quincenal.

El personal de los Aventureros es responsable de la planificación del programa. El director es el presidente. Sugerencias deben ser recibidas y bienvenidas de todas partes.

Al bosquejar un programa, el personal debería considerar lo siguiente:

1. ¿Qué esperan los líderes conseguir durante el siguiente período?
2. ¿Qué es lo que los Aventureros y padres quieren hacer?
3. Eventos anuales, como el Día de los Aventureros, Acción de Gracias, vacaciones de Navidad, Año Nuevo, ceremonia de investidura, ceremonia de inducción, campamentos, y día de diversión, etc.

4. Sorpresas, variedad, acción, logros, y diversión.
5. El constante y firme adelanto de los Aventureros en el plan de estudios de los Aventureros.
6. Consultando al director de los Aventureros de la asociación local para ideas de programas.
7. Usando un tema específico como enfoque para planes anuales o trimestrales.
8. Siempre comience y termine las reuniones a tiempo.
9. Sea creativo al ajustar el programa a las condiciones particulares del club y a las necesidades de la membresía del club.
10. Mostrando convicción y entusiasmo en el programa de los Aventureros.
11. Programe seminarios de entrenamiento para los padres. (Pueden ser en unión con el director de Hogar y Escuela o el director de Vida familiar de la iglesia).



Normas para mantener en mente:

- 1.** La programación del club no debe traer presión innecesaria a la familia, miembros del club, o al personal.
- 2.** No debe traer tensión indebida al niño.
- 3.** Mantenga el programa tan orientado a la familia como sea posible. Este es el objetivo del club de los Aventureros.
- 4.** Se sugiere que marcha y adiestramiento no sea enfatizado debido a la falta de coordinación a esta edad. Si el club decide hacer algo de marcha, hágalo en forma de diversión.
- 5.** Mantenga el programa dentro de las limitaciones físicas y del grado de los niños.

Ideas de programación

Física

- 1.** Destrezas o habilidades domésticas: Arreglar su cama, desempolvar, lavar platos, limpiar ventanas, cortar el césped y hacer trabajos en el jardín, lavar ropa, planchar, pasar la aspiradora, poner la mesa apropiadamente, aprender a cocinar cosas sencillas, etc.
- 2.** Practique destrezas domésticas en el club para así reforzar esas destrezas.
- 3.** Relevos: Use destrezas domésticas en participación de grupo.
- 4.** Juegos: Haga una experiencia divertida de la destreza.
- 5.** Salida: Visite un parque, zoológico, establo, estación de policía, etc. Tenga la participación de tantos miembros de las familias como sea posible.
- 6.** Día de campo familiar: No se recomienda campamentos del club, excepto si son experiencias de campamentos de familia.
- 7.** Manualidades: Manténgalas sencillas para ayudar al niño a desarrollar trabajos limpios y cuidadosos (calidad en lugar de cantidad).
- 8.** Noche divertida para la familia: Todos necesitan traer un ingrediente para la cena. El grupo tiene vespertinas, hacen trabajo del plan de estudios y tienen actividades especiales.

Mental

- 1.** Logros: Manténgalas sencillas, que no sean ni abrumadoras a la mente ni competitivas.
- 2.** Naturaleza: Pare, vea, escuche, y descubra. Enseñe menos y experimente más.

Social

- 1.** Compartiendo: Ayúdelos a tomar turnos en actividades y a regalar juguetes, comida, etc.
- 2.** Juegos: Use juegos para enseñarle a los niños como ser buenos perdedores o ganadores y como llevarse bien con las personas.
- 3.** Cortesía: Anime a los niños a hacer un acto de cortesía cada día (mantenga carteles personales).

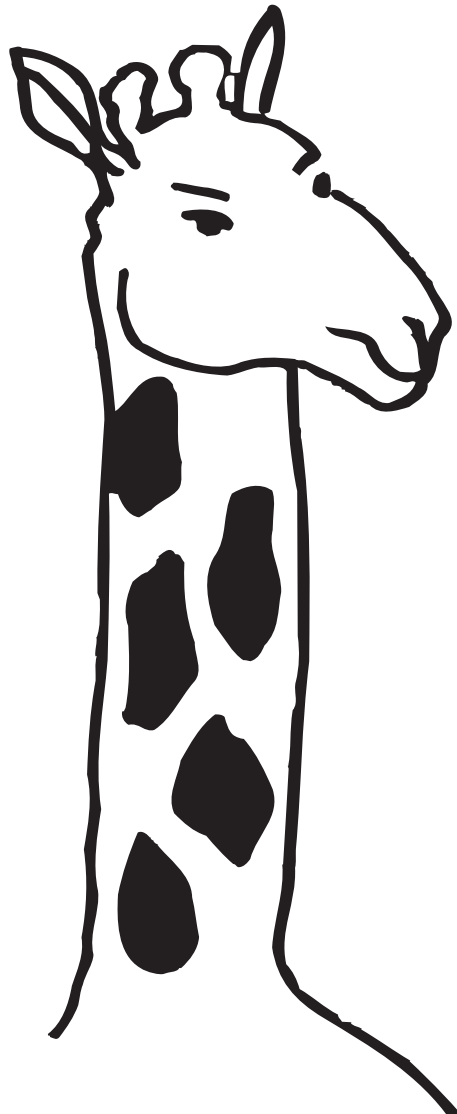

Espiritual

1. Cuestionarios
2. Gemas de memoria
3. Dramas e historias
4. Cantos
5. Involucre a los niños con la familia

Alcance

1. Visite asilos de ancianos
2. Adopte un abuelo
3. Enseñe como hacer y escribir notas de "agradecimiento", notas de "te amo", y tarjetas para días especiales.
4. Involúcrese en actividades del vecindario.
5. En parejas, padre e hijo, lleve algo mensual a la gente sin hogar.

Salidas sugeridas

Aventureros — Trimestre

- ➔ Estación de bomberos
- ➔ Hospital de animales
- ➔ Exhibición natural
- ➔ Oficina de la ciudad
- ➔ Panadería

Aventureros — Trimestre

- ➔ Hospital
- ➔ Invernadero
- ➔ Biblioteca pública
- ➔ Viaje en tren
- ➔ Planta eléctrica

Aventureros — Trimestre

- ➔ Estación de televisión
- ➔ Floristería
- ➔ Tienda de manualidades
- ➔ Viaje en camión
- ➔ Planetario

Aventureros — Trimestre

- ➔ Viaje en el autobús de la ciudad
- ➔ Fábrica
- ➔ Estación de la policía
- ➔ Lugar de interés histórico
- ➔ Centro de emergencias

Ejemplo: Reunión del club de los Aventureros

Tema: Naturaleza

Tiempo	Actividad
10 min.	Ejercicios de apertura: p. ej. Saludo a la Bandera Promesa de lealtad Voto y Ley de Aventureros Voto a la Biblia Devocional
3 min.	Registro de asistencia
17 min.	Actividad para romper el hielo Actividad por unidad
15 min.	Juego de la naturaleza
30 min.	Trabajo por clase de los Aventureros
14 min.	Ceremonia de clausura Música Lección objetiva
1 min.	Oración y despedida
90 min.	Tiempo total



Calendarios opcionales

El año del club de los Aventureros consiste de por lo menos nueve meses, pero usted puede tener un programa de 12 meses.

El plan de estudios de los Aventureros

Incorpore el trabajo de clase de los Aventureros al calendario mensual/trimestral.

Trimestres y semestres

Un trimestre de los Aventureros consiste de tres meses. Un semestre consiste de cuatro meses.

Reuniones

Cada reunión del club es de un máximo de 90 minutos de duración. Los oficiales de los Aventureros proveen un mínimo de una reunión programada por mes.

Tres planes sugerentes para las reuniones:

Plan 1: 7 reuniones/semestre

- 3 reuniones — niños
- 3 reuniones — niños/familia
- 1 reunión — padres solamente

Plan 2: 8 reuniones/semestre

- 6 reuniones — niños
- 1 reunión — niños/familia
- 1 reunión — padres solamente

Plan 3: 9 reuniones/semestre

- 3 reuniones — niños
- 3 reuniones — niños/familia
- 3 reuniones — padres solamente

Un calendario de ejemplo

Opción para un programa de nueve meses

Septiembre	Inscripción Reunión del club Actividad de padres e hijos Reunión del personal
Octubre	Reunión del club Reunión de padres Actividad de padres e hijos Inducción
Noviembre	Reunión del club Reunión de padres Actividad de padres e hijos Testificación
Diciembre	Reunión del club Reunión de padres Actividad de padres e hijos Vacaciones
Enero	Inscripción Reunión del club Reunión de padres Actividad de padres e hijos
Febrero	Reunión del club Reunión de padres Actividad de padres e hijos Testificación
Marzo	Reunión del club Reunión de padres Actividad de padres e hijos Reunión de los oficiales
Abril	Día de diversión (domingo) Reunión del club Reunión de padres Actividad de padres e hijos
Mayo	Reunión del club Reunión de padres Actividad de padres e hijos Reunión final

P A S O A P A S O

Evento para invitados

Debido a que el club de los Aventureros es para miembros solamente, el evento para invitados es una "ventana de mostrar y decir" para el club de los Aventureros. Eventos para invitados pueden ser programados una vez al trimestre, o en un máximo de seis por año. Se espera que estas ocasiones crean entre padres e hijos el deseo de llegar a ser parte del programa del club.

El "Día anual de la diversión" puede ser usado como un evento para invitados.

Un calendario de ejemplo

Opción para un programa de doce meses

Reuniones trimestrales:

- a. Seis reuniones con niños (excepto durante el cuarto trimestre)
- b. Tres reuniones con padres e hijos
- c. Dos reuniones con padres
- d. Otra actividad

Primer trimestre (Septiembre a Noviembre)

Septiembre: Inscripción
 Reunión del club
 Reunión de padres
 Actividad de padres e hijos
 Reunión del club
 Octubre: Reunión del club
 Actividad de padres e hijos
 Día de diversión
 Reunión del club
 Noviembre: Reunión del club
 Reunión de padres
 Actividad de padres e hijos
 Reunión del club

Segundo trimestre (Diciembre a Febrero)

Diciembre: Reunión del club
 Actividad de padres e hijos
 Reunión del club
 Fiesta de Navidad
 Enero: Reunión del club
 Reunión de padres
 Actividad de padres e hijos
 Reunión del club
 Febrero: Reunión del club
 Reunión de padres
 Actividad de padres e hijos
 Reunión del club

Tercer trimestre (Marzo a Mayo)

Marzo: Reunión del club
 Reunión de padres
 Actividad de padres e hijos
 Reunión del club
 Abril: Reunión del club
 Actividad de padres e hijos
 Salida
 Reunión del club
 Programa de Inversión
 Mayo: Reunión del club
 Reunión de padres
 Actividad de padres e hijos
 Reunión del club
 Inscripción del trimestre de verano

Cuarto trimestre (Junio a Agosto)

Junio: Reunión del club
 Reunión de padres
 Actividad de padres e hijos
 Día de campo
 Julio: Reunión del club
 Reunión de padres
 Actividad de padres e hijos
 Inscripción para el nuevo año de Aventureros
 Agosto: Reunión del club
 Reunión de padres
 Actividad de padres e hijos
 Reunión del club

P A S O A P A S O

Actividades para los niños y los padres

El propósito de esta actividad es reforzar la relación entre padre e hijo haciéndoles tener una experiencia significativa en la vida en el mundo de cada uno. Ejemplo:

Actividades de niños Actividades de adultos

Recreacional	Compra de alimentos
Juegos de mesa	Trabajo del patio
Narración de historia	Trabajo del hogar
Jugar con juguetes	Preparación de comida
Pretendamos	Lavado y planchado
Explorar	Lavar el carro
Otra _____	Otra _____

Las actividades se alternan cada mes. Sin embargo este no es una reunión del club. Más bien es considerada como una cita mensual del club de los Aventureros.

Procedimiento de la reunión de inscripción

Dé tiempo para que los padres y los Aventureros se relacionen; sirva refrigerios

Bienvenida

Agenda:

1. Explique el plan de estudios de los Aventureros.
2. Revise el calendario mensual, trimestral y anual.
3. Llene el formulario de inscripción de los Aventureros.
4. Explique el formulario de consentimiento médico e información

del seguro. (Si el estado requiere el sello de un notario, tenga un notario presente durante la inscripción).

5. Explique las cuotas del club. Colectar la cuota
6. Provea el formulario de Información sobre Reclutamiento de padres.
7. Información de uniformes.
8. Medidas para uniformes.

Información sobre el formulario de Consentimiento Médico

En estos días de demandas, es necesario tener en registro los formularios de consentimiento médico y llevarlas a todas las salidas. La idea básica del formulario es que da autorización de los padres para que un doctor trate a un menor. Además provee información acerca de dónde pueden ser localizados tanto los padres como el doctor de la familia.

El formulario de consentimiento provee protección para el médico, el niño, y el director del club.

1. El médico

Un doctor que dé asistencia médica a un niño sin el conocimiento de los padres toma un tremendo riesgo. Si los resultados son serios, o aún fatales, los padres podrían demandar. Una forma de consentimiento firmada puede ser suficiente para persuadir a un doctor de que los padres no pondrán demandas.

2. El niño

Los líderes que llevan a un niño a una salida tienen la obligación de proveer el mejor cuidado médico. El no tener un formulario de consentimiento reduciría severamente esa oportunidad. Usted DEBE llevar los formularios de consentimiento en todas las salidas.

3. El director

Si un niño es lesionado y no puede recibir la atención médica necesaria porque el director no se preocupó de obtener el formulario de consentimiento médico, ese director será verdaderamente un perfecto blanco para una demanda de responsabilidad civil.

Membrete del club de los Aventureros



(Fecha)

(Nombre)

(Dirección)

(Ciudad, estado, código postal)

Querido (Nombre);

¡Hola! Usted y su hijo en la edad de los Aventureros están invitados a unirse a nuestro Club de los Aventureros. Los nuevos miembros pueden unirse al club en (lugar, fecha, hora).

Aquí hay algunas cosas que necesita saber:

1. Los nuevos miembros pueden unirse al club dos veces al año.
2. Un guardián/padre debe acompañar al niño en la inscripción.
3. Si usted tiene amigos que también desean unirse, tráigalos al programa de inscripción.

El personal de su club de los Aventureros espera ansiosamente pasar muy buenos momentos con usted como parte de nuestra familia. ¡Nuestro personal ha planificado un programa divertido para usted, y no querrá perderse! ¡Nos vemos el (fecha) en (lugar)!

Su amigo y director del club,
(Nombre) (Número telefónico)

Adjunto:

- Programación del club de los siguientes tres meses
- Formulario de inscripción de los Aventureros
- Información acerca del uniforme
- Información respecto a la cuota de inscripción
- Información respecto al seguro

Carta de invitación a la familia

353

Este es un ejemplo de una carta del director del club a sus miembros del club. Una copia reproducible puede ser encontrada en la sección de "Administración" en el Apéndice.

El programa de inducción

La inducción o entrada al club de los Aventureros consiste en una reunión especial durante la cual los miembros del club y sus padres son formalmente dedicados al Señor. Cada niño está comprometido a tomar parte en el programa, aunque no todos podrán tener partes habladas. Los miembros de la familia y otras personas interesadas están invitados a asistir.

El servicio de inducción se ofrece dentro de los primeros meses tomando en cuenta cuando se inició el club. Si este es el primer año del club, todos los Aventureros y el personal serán iniciados adentro del club. Si se trata de un club establecido, sólo los nuevos Aventureros y el nuevo personal serán presentados.

A los Aventureros les gusta las festividades, entonces haga el servicio de inducción tan impresionante como sea posible. Haga un programa corto. A esta edad, los Aventureros tienen un lapso de atención corto, y se inquietan rápidamente, y lo que queremos es que ellos entiendan el significado del programa.

PROMESA A LA BANDERA CRISTIANA

Y o prometo solamente lealtad a la bandera cristiana y al Salvador del reino por el cual flamea. Una hermandad uniendo a todo ser humano en servicio y amor.

PROMESA A LA BIBLIA

Y o prometo solamente lealtad a la Biblia, la Santa Palabra de Dios, y la tendré como una lámpara a mis pies, una luz en mi camino, y guardaré sus palabras en mi corazón para que no peque contra Dios.

Anime a sus aventureros que usen su uniforme clase A (uniforme de gala). Antes de la ceremonia, presente a los aventureros con las pañoletas, el tubo bordado y la banda.

1. Preludio musical: grabado o en vivo. (Al alistarse los Aventureros)
2. Los aventureros entran marchando, con las banderas al frente, y se forman, viendo a la audiencia. Las banderas son colocadas a los lados de los Aventureros entre la audiencia y los niños para que estos puedan repetir el voto, etc. desde frente a la audiencia y al ver las banderas. La música es de mucha ayuda para marchar, o use música grabada.
3. Saludo y promesa a la Bandera Americana. (O de su país)



Membrete del club de los Aventureros

(Fecha)

(Nombre)

(Dirección)

(Ciudad, estado, código postal)

Querido (nombre):

Es un privilegio ser pastor de una iglesia que siente una responsabilidad de ayudarle a preparar a su hijo/a para un hogar con el Padre Celestial.

Nuestro director de los Aventureros y sus asociados tienen un solo propósito al trabajar con usted y sus niños. Ellos desean ayudarle a guiarlos a una más profunda experiencia con Jesucristo. Al involucrar a los aventureros y a sus padres en un programa con cuatro distintos enfoques de actividades espirituales, mentales, recreacionales y sociales, ellos le ayudaran a guiarlos a través de la escalera del desarrollo y crecimiento del carácter.

La inscripción será (día, hora, lugar). Esperamos verle a usted y a (nombre del niño). Recordemos la promesa de Dios—"Instruye al niño en el camino correcto, y aun en su vejez no lo abandonará." Proverbios 22:6 NVI

Su hermano en Cristo,

(Nombre del Pastor)

Carta de invitación del Pastor

354

Programa

Este es un ejemplar de la carta del Pastor a los padres de los miembros del club. Una copia reproducible se puede encontrar en la sección de "Administración" en el Apéndice.

4. Saludo y promesa a la Bandera Cristiana.
5. Voto a la Biblia. (Opcional)
6. Canto tema de los Aventureros.
7. Invocación.
8. Bienvenida a los visitantes por el director, explicación de la razón de la inducción.
9. El líder de los Aventureros o el pastor debe dar un discurso breve acerca del significado del altar. Explique cómo personajes bíblicos tales como Isaac, Moisés y Ester dedicaron sus vidas a Dios, y explique cómo los Aventureros dedicaremos nuestra vida a Dios y al club. Luego explique que ellos van a construir un altar, así como la gente lo hizo en el tiempo bíblico. La base del altar es la ley de los Aventureros. ¿Qué significa la ley del Aventurero

y cuán importante es la ley en nuestra vida? Pida a las personas designadas que lean lo que cada parte de la ley significa.

10. Pida a los niños que van a ser presentados al club que pasen al frente. El director pedirá que ellos confirmen su dedicación a los principios del club de los Aventureros. Ellos lo hacen al repetir el voto y la ley.

Repetición del voto de los Aventureros

Porque Jesús me ama, siempre haré lo mejor.

Repetición de la Ley de los Aventureros

La siguiente es una sugerencia de la explicación de cada parte de la Ley, la cual debe ser recitada de memoria mientras que el altar está siendo construido en la inducción. Se pretende que miembros antiguos del club la reciten, pero en clubes pequeños cada uno puede tener una parte.

Jesús me puede ayudar a...

- A. **Ser obediente** - Obedeceré la Ley de Dios y contento haré lo que mis padres y maestros me pidan. Obedeceré las leyes de mi país.
- B. **Ser puro** - Mi cuerpo es el templo de Dios, por lo tanto quiero mantenerlo limpio. No maldeciré, ni fumaré, ni beberé alcohol, ni usaré drogas, o cualquier otra cosa que a Dios no le agrada.
- C. **Ser leal** - Siempre diré la verdad y nunca trataré de engañar— aunque tenga problemas por ello.
- D. **Ser amable** - Buscaré formas de hacer felices a otros. Nunca dañaré a una persona o animal intencionalmente. Además compartiré mis juguetes.
- E. **Ser respetuoso** - Tendré respeto hacia aquellos que Dios ha puesto en autoridad sobre mi (como padres y maestros) y hacia aquellos que son menores y más débiles que yo (como hermanos y hermanas). Tendré mucho

Formulario de Inscripción del club de los Aventureros



Nombre del niño _____ Fecha de nacimiento _____ Edad _____ Grado _____
 Nombre(s) del(de los) padre(s) _____
 Dirección _____
Calle Ciudad Estado Código postal
 Teléfono de casa _____ Teléfono de emergencia _____
 Iglesia _____ Escuela _____

Voto
 Porque Jesús me ama, siempre haré lo mejor.

Ley
 Jesús puede ayudarme a: Ser Obediente, Ser Puro, Ser Leal, Ser Amable, Ser Respetuoso, Ser Atento, Ser Ayudador, Ser Alegre, Ser Considerado, Ser Reverente

Información del solicitante
 Marque las clases en las que ya ha sido investido: Abejita Industriosa Rayito de Sol
 Constructor Manitas Ayudadoras
 Yo, _____ deseo unirme al _____
nombre del solicitante Nombre del Club

Asistiré a las reuniones, actividades, viajes de excursión, y otras actividades del club. Usaré con orgullo mi uniforme de los Aventureros y obedeceré las reglas del club. Seré alegre, ayudador, honesto, amable y cortés.

Firma del Aventurero

Aprobación/Consentimiento del padre/guardián
 Como padre/guardián, entendemos que el programa de aventureros es un programa activo que incluye muchas oportunidades para el servicio, aventura, diversión, y aprendizaje. Yo apoyaré el programa haciendo lo siguiente:

1. Animando a mi aventurero a tomar parte activa en todas las funciones y reuniones del club.
2. Asistiendo a los eventos a los cuales están invitados los padres para apoyar a los aventureros.
3. Ayudando a los líderes del club sirviendo como un ayudante cuando sea necesario.
4. No presentando cargos legales ante cualquier miembro individual del personal del club en evento de una lesión accidental.
5. Dando permiso al aventurero mencionado arriba para asistir las actividades del club.

Firma del padre/guardián

Nombre _____ Teléfono laboral _____
 Dirección _____
Calle Ciudad Estado Código postal

355

Este es un ejemplar del Formulario de inscripción. Una copia reproducible se puede encontrar en la sección de "Administración" en el Apéndice.

cuidado de las propiedades de otras personas, hasta de algo tan pequeño como un lápiz.

F. Ser atento - Escucharé cuando alguien me esté hablando en la casa, en la escuela, y en la iglesia. Especialmente escucharé a Dios para que me diga que tengo que hacer.

G. Ser ayudador - Buscaré maneras de ayudar y no esperaré a que se me pida. Puedo ayudar a la familia en la casa, profesores y amigos en la escuela, y otras personas en otros lugares. Hasta puedo ayudar a Dios.

H. Ser alegre - No murmuraré ni me quejaré cuando no se hace como yo digo o cuando tengo algo que hacer. Recordaré que Dios me hizo; Dios no hace cosas inservibles, por lo tanto; ¡yo no soy inservible! Saber eso me hace feliz.

I. Ser considerado - Haré un hábito de la cortesía, tanto en palabras como en acción. Buscaré formas de ser bueno con la gente. No seré rudo ni irritante.

J. Ser reverente - Escucharé cuidadosamente a Dios, Su palabra, y Sus mensajeros. Cuidaré muy bien mi Biblia y las propiedades de la iglesia. Nunca me burlaré de las cosas sagradas.

El líder luego expone: "Por la presente declaramos a estos candidatos para ser aceptados como parte del club de los Aventureros _____."

En este momento, cada niño y miembro del personal coloca su nombre en una de las piedras del altar.

- 11.** El líder luego pide a los padres/custodios venir hacia adelante y pararse detrás de su Aventurero(s). A cada padre/custodio se le da una vela encendida. El líder les leerá el desafío: "El niño que está parado delante de ustedes necesita cariño, seguridad, y amor de parte de sus padres. El club de los Aventureros está para animarlo en el cuidado de este niño pero no para tomar su lugar. ¿Usted

Registro de Salud del Club de los Aventureros



Nombre _____ Fecha de nacimiento _____

Dirección _____
Calle _____ Ciudad _____ Estado _____ Código postal _____

Teléfono de casa _____ Número de Seguro Social _____

Fecha de última dosis de refuerzo para el Tétano/difteria _____

Alergias a medicamentos y alimentos _____

Información adicional pertinente o medicamentos especiales _____

Enumere cualquier restricción _____

Números telefónicos en los que se puede contactar a los padres:

Padre _____
Nombre _____ Teléfono de casa _____ Teléfono laboral _____

Madre _____
Nombre _____ Teléfono de casa _____ Teléfono laboral _____

Teléfono de emergencia (amigo o familiar) _____

Médico familiar _____
Nombre _____ Teléfono laboral _____

Dirección del médico _____
Calle _____ Ciudad _____ Estado _____ Código postal _____

Compañía de Seguros _____ Poliza _____

Autorización del tratamiento para un menor

Yo (nosotros) el padre/ los padres o guardianes legales de: _____

En caso de alguna emergencia, doy mi consentimiento/autorización al médico seleccionado por los directores del club a hospitalizar, asegurar el tratamiento adecuado, y ordenar una inyección, anestesia o cirugía para mi niño.

Como padre o guardián legal del solicitante, estoy en favor de que él/ella atienda las funciones del club y acepto las condiciones nombradas. El registro de salud es correcto en cuanto a mi conocimiento actual, y la persona aquí descrita tiene permiso para participar en todas las actividades prescritas por el club excepto las anotadas. Además he leído y comprendo la 'declaración de la autorización del tratamiento de emergencia' y doy mi consentimiento completo con los términos encontrados en ella. También doy permiso para fotocopiar este documento.

Firma del padre/guardián

Fecha

Esta sección es para que la firme un notario en caso de que lo requiera el estado.

356

Este es un ejemplo del Formulario del Registro de salud. Una copia reproducible puede encontrarse en la sección "Administración" en el Apéndice.



Un ejemplo del altar.

promete participar en el cumplimiento del voto de su niño en el club de los Aventureros? (los padres dicen "lo aceptamos")

12. Dirija una oración de dedicación.

El servicio de inducción no debe tomar todo el tiempo que dura la reunión, por lo tanto otras actividades podrían ser planificados, dentro de las cuales se pueden incluir visitas, juegos y refrigerios. Si se espera que las visitas no permanezcan todo el tiempo que dura el programa, el programa regular podría empezar inmediatamente después que el servicio de inducción haya terminado.

Instrucciones para construir el altar

Materiales:

Tablero de espuma color negro - un fondo negro da la impresión de piedra argamasa. Esta puede conseguirse en una tienda que venda artículos de oficina o materiales de construcción.

Azulejos para el piso - Los azulejos de textura estándar *Excelum de Armstrong Imperial* funcionan bien. Puede conseguirlos en diferentes tonos en Home Depot o cualquier otra tienda de materiales de construcción.

Información necesaria para la construcción

Tablero de espuma - use un cuchillo de punta recta para cortar el material. Tenga en cuenta restar el ancho de las paredes al momento de cortar el piso (9 1/2" x 9 1/2"). Dos de los lados deben ser 1/2" más cortos. Use un lapicero para fieltro para marcar los bordes blancos porque los bordes se verán a través de los azulejos. Use la espuma que sobra para rellenar las esquinas. Inserte pequeños clavos para sostener los lados mientras que seca la goma.

Azulejo - quiebre los azulejos en piezas pequeñas usando alicates o tijeras para alambre. Los azulejos deben arreglarse para rellenar los espacios, dando la apariencia de piedras. Empiece por la esquina y use goma caliente (*glue gun*) para adherir los azulejos. Continúe arreglando y pegando nuevas piezas al azulejo de diferentes colores para dar el altar la apariencia de piedra.

Letras - use etiquetas adhesivas y coloque la Ley de los Aventureros, sobre las piedras al fondo del altar. Las palabras necesitarán ser distribuidas en cada otra piedra.

Inducción - Escriba los nombres de los aventureros en etiquetas adhesivas, de este modo los niños podrán colocar sus nombres en el altar en las piedras.

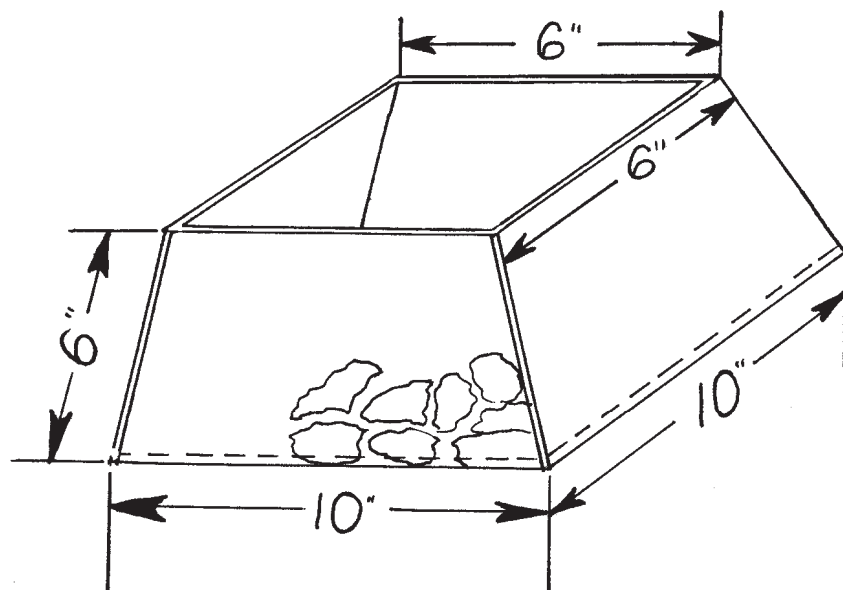

Dimensiones de un altar típico.

La investidura

El servicio de investidura es el momento en el cual los niños reciben las especialidades de los Aventureros e insignias de las clases de los Aventureros que han obtenido durante el año.

Es de vital importancia que este servicio sea dirigido de manera digna y de tal forma que se impregne en cada corazón el deseo de hacer más para fomentar la salvación de nuestros niños y niñas.

Presentamos un programa básico de 20 a 30 minutos para el beneficio de quien necesite una guía.

- Canto
- Voto y Ley de los Aventureros
- Oración
- Música especial
- Trabajo de memorización
- Demostración práctica o drama
- Reconocimiento de padres (pin)
- Dedicación y presentación de especialidades de los Aventureros, certificados, y botones para los padres.
- Canto
- Oración

Opcional: Si existe un club de Conquistadores o escuela cristiana en su iglesia, el servicio de Investidura puede ser tenido, como una opción, en unión con las otras organizaciones. El servicio de adoración del sábado es un momento propicio para tener la investidura.



Abejitas Industriosas

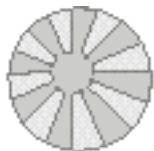

Rayitos de Sol



Constructores



Manitas Ayudadoras



Manitas Ayudadoras Avanzadas



Pin para los padres

Servicio de Bendición Familiar

Con el fin de animar y destacar a las familias de su club de los Aventureros, trate de usar este servicio especial. Este podría ser realizado durante una reunión de padres o un sábado de Aventureros en el transcurso del año.

El servicio de bendición de los Aventureros es una ceremonia especial, la cual da a los padres la oportunidad de bendecir a sus niños confirmándoles su valor, tanto a sus ojos como a los ojos de Dios. Durante este servicio, los padres encomiendan sus vidas al estar con sus hijos en los buenos y malos momentos, y siempre buscar ser modelo y mostrar el grandioso e incomparable amor de Dios para sus hijos.

El servicio de bendición de los Aventureros consiste en:

- Entrada de las familias
- La tradición de la bendición
- Lectura bíblica
- Afirmación del valor
- El voto de la familia
- Canto de bendición
- Oración de dedicación

Entrada de las familias

Padres y niños entran en una procesión informal, cada uno llevando una Biblia. Ellos pueden sentarse al frente en el círculo donde se hayan reservado asientos.

Tenga lista una canción especial o pieza musical para ser tocada en el momento que las familias entren. (Esta puede ser la misma canción usada después como la *Canción de Bendición*).

La tradición de la bendición

Esta sección del programa tiene como el fin inspirar en los participantes el valor que tiene la bendición de la familia como está descrita en las Sagradas Escrituras y recientemente en el culto ortodoxo de las familias judías.

Los patriarcas del Antiguo Testamento frecuentemente bendecían a cada uno de sus hijos, además de la bendición especial para el primogénito. (Vea Génesis 27 y 49). Este tipo de bendición muestra el alto respeto y optimismo que el padre tenía por sus hijos y era pronunciado con la más alta solemnidad.

Los judíos Ortodoxos han continuado esta tradición de bendición hasta la actualidad.

Desde la niñez, los niños son llevados a su padre y madre tanto los sábados como en los Días Santos para recibir bendición. Una bendición semanal en sábado, frecuentemente viene después de encender las velas los viernes de noche, y viene a ser una parte de mucho valor en la vida de una familia judía.

Con el fin de mantener el interés de los niños, haga este ritual corto, sencillo y tenga en cuenta usar dibujos, dramas y otro tipo de actividades no leídas en la presentación. Al momento de hablar hágalo directamente a los Aventureros y a sus padres en vez de dar más atención a la audiencia.

Lecturas bíblicas

Los padres se ponen de pie en círculo (o semicírculo si hay una audiencia) con sus niños directamente frente a ellos.

Los padres leerán al unisonó, Deuteronomio 6:6,7. Luego los aventureros leerán Efesios 6:1-3.

Afirmación del valor

Los niños se voltearán mirando hacia sus padres. Los padres colocarán una mano en el hombro de su niño y leerán a su niño una carta (una o dos páginas) carta de bendición la cual han preparado con anterioridad y la tienen guardada en su Biblia. Use un micrófono si es necesario así los padres pueden ser oídos fácilmente.

La carta podría incluir una descripción de 3 ó 4 de las cualidades que más aprecia de su niño. Al final de la carta, los padres podrían dibujar o pegar un dibujo de un animal o un objeto, el cual representa para ellos las cualidades especiales de su niño(s). (Por ejemplo, un padre podría escoger un rayo del sol, debido a que cuando su niño está presente, todos sienten brillo y alegría).

Una muestra de la carta del padre, describiendo lo qué se necesita, debe ser provista o también puede introducir este concepto en una reunión con los padres varias semanas antes del servicio de bendición de la familia.

Si hay un gran número de Aventureros considere tener varias lecturas al mismo tiempo durante el servicio con el fin de mantener a los niños y a la audiencia despierta y atenta.

Voto familiar

Estando todavía frente a frente, las familias repetirán el voto familiar con la ayuda del líder de los Aventureros. El líder de los Aventureros leerá la parte escrita en negrita, y los padres (o niños) repetirán la parte escrita en itálica. (Sería de mucha ayuda que un padre o un asistente pueda usar un micrófono para ayudar a los padres en su parte al momento de repetir el voto).

¡Aventureros, ustedes han crecido y se han convertido en hermosos niños y niñas!
Ahora que ustedes son lo suficientemente maduros para entender, sus padres quieren que sepan acerca de las bendiciones que ellos quieren brindarles con la ayuda de Dios.

Membrete del club de los Aventureros



(Fecha)

(Nombre)

(Dirección)

(Ciudad, estado, código postal)

Querido padres de los Aventureros,

El (día), (fecha) a las (hora) presentaremos una ceremonia especial de bendición para las familias y los niños que son parte de nuestro club de los Aventureros. En la ceremonia tendremos la oportunidad de reafirmar su amor a su(s) niño(s) Aventureros y su compromiso hacia ellos, y afirmarles por las contribuciones especiales que han traído a su familia.

Como puede ver a través del programa adjunto, se dará una corta reseña acerca de la importancia de la bendición familiar en las Escrituras, luego los padres y niños leerán algunos versículos bíblicos en voz alta juntos. Luego habrá un tiempo para que usted como padre, le diga a su(s) niño(s) aventureros acerca de los atributos especiales que ellos tienen por los que usted los aprecia tanto.

Por favor tome tiempo y venga preparado para esta ceremonia muy especial al:

- Hacer una lista de tres o cuatro cosas que usted aprecia de manera especial en su niño y escribiéndolas en la forma de una carta o en un papel especial y
- En la parte inferior de su carta, dibuje o pegue una foto de un objeto o animal que represente, para usted, las cualidades especiales de su(s) niño. (Por ejemplo, puede escoger un gatito, para representar que su niño es juguetón, curioso y que le gusta aprender).

Además de esta carta especial, traiga su Biblia. Vista a los aventureros con sus uniformes clase A. Nos reuniremos a las (cuando) en (lugar) para prepararnos para la ceremonia. Estamos deseosos de poder ser parte de este servicio de bendición juntamente con usted.

Su amigo y director del club,
(Nombre) (Número Telefónico)

Carta de invitación al Servicio de Bendición familiar Familiar

358

Este es un ejemplar de la carta de invitación para el servicio de bendición familiar. Una copia reproducible puede encontrarse en la sección "Administración" en el Apéndice.

Cada persona necesita saber que es amada. Cuando Dios te entregó a tus padres, Él les entregó una persona muy especial para amarla por el resto de sus vidas.

(nombre de niño), Yo te prometo la bendición de mi amor, siempre, no importa lo que pase.

Para crecer, cada persona necesita alimento y abrigo. Cada persona necesita saber cómo vivir de una manera amorosa y feliz.

(nombre de niño), Yo te prometo la bendición de mi ayuda, en todo momento que te la pueda dar, así puedes crecer fuerte en Jesús.

Cada niño comete errores y necesita saber que es perdonado. Cada padre comete errores también.

(nombre de niño), Yo te prometo la bendición del perdón cuando cometas errores y disculpas cuando yo cometa errores.

Aventureros, ustedes son una parte muy importante de su familia. Ustedes tienen el poder para hacer de su hogar un lugar feliz o un lugar triste. ¿Prometen hacer de su parte para hacer de su familia una familia feliz?

Lo prometemos.

En este momento, invite a cualquier amigo o miembro de la familia quien sea capaz de ayudar o dar apoyo a las familias de los Aventureros en el cumplimiento de sus promesas en el futuro, venir hacia adelante y ponerse de pie detrás de las familias. Luego invite a todos los miembros de la iglesia quienes deseen brindar apoyo en el cumplimiento de las promesas, a que se pongan en pie.

Nosotros no estamos solos en nuestras promesas. Dios nos ha dado a estas personas dentro de la iglesia para que nos apoyen y ayuden cuando buscamos bendiciones para nuestras familias.

Si no hay ninguna audiencia, invite a los padres del Aventurero y a los niños presentes a hacer un círculo y mantenerse tomados de las manos durante el canto y la oración como un símbolo de soporte mutuo.

Canción de bendición

Use una de las canciones listadas a continuación o elija otra canción la cual tanto los padres como las familias (y las personas que los apoyan) puedan cantar para afirmar su bendición.

Himnario Adventista 653, "Guíalos Señor a ti"

He is our song, número 119, "Family"

Oración de dedicación

Pida al pastor que ore pidiendo las bendiciones del Señor sobre las familias de los Aventureros mientras ellos se esfuerzan, en su poder, para cumplir las promesas que han hecho.

Servicio de Bendición Familiar



Entrada de las familias

Tema "La tradición de la bendición"

Lecturas de las Escrituras

Padres: "Grábate en el corazón estas palabras que hoy te mando. Incúlcalas continuamente a tus hijos. Háblales de ellas cuando estés en tu casa y cuando vayas por el camino, cuando te acuestes y cuando te levantes"

—Deuteronomio 6:6-7NVI

Aventureros: "Hijos, obedezcan en el Señor a sus padres, porque esto es justo. Honra a tu padre y a tu madre —que es el primer mandamiento con promesa— para que te vaya bien y disfrutes de una larga vida en la tierra" —Efesios 6:1-3NVI

Afirmación de atributos especiales

Voto familiar

¡Aventureros, ustedes han crecido y se han convertido en hermosos niños y niñas! Ahora que ustedes son lo suficientemente maduros para entender, sus padres quieren que sepan acerca de las bendiciones que ellos quieren brindarles con la ayuda de Dios.

Cada persona necesita saber que es amada. Cuando Dios te entregó a tus padres, Él les entregó una persona muy especial para amar por el resto de sus vidas.

***(nombre de niño)*, Yo te prometo la bendición de mi amor, siempre, no importa lo que pase.**

Para crecer, cada persona necesita alimento y abrigo. Cada persona necesita saber cómo vivir de una manera amorosa y feliz.

***(nombre de niño)*, Yo te prometo la bendición de mi ayuda, en toda momento que te la pueda dar, así puedes crecer fuerte en Jesús.**

Cada niño comete errores y necesita saber que es perdonado. Cada padre comete errores también.

***(nombre del niño)*, Yo te prometo la bendición del perdón cuando cometas errores y disculpas cuando yo cometa errores.**

Aventureros, ustedes son una parte muy importante de su familia. Ustedes tienen el poder para hacer de su hogar un lugar feliz o un lugar triste. ¿Prometen hacer de su parte para hacer de su familia una familia feliz?

Lo prometemos.

Canción de Bendición

Familia, somos familia,	Compartimos juntos los buenos momentos.
Jesús, él es nuestro Dios.	También compartimos los malos momentos.
Y estoy tan contento que Él nos haya unido.	Y todos sabemos que nuestra familia siempre nos amará.
Estoy tan contento que el Padre es nuestro Dios.	Y esto es porque fuimos amados primeramente por ti.

Oración de dedicación

Este es un ejemplar del programa del Servicio de bendición familiar. Una copia reproducible puede encontrarse en la sección "Administración" en el Apéndice.

¿Qué hacer después?

Después del Servicio de bendición de la familia, la iglesia puede elegir celebrar y afirmar las bendiciones que los padres de los Aventureros han elegido otorgar sobre sus niños. Algunas maneras de afirmar a las familias de los Aventureros pueden ser:

- Dar a cada familia una planta para simbolizar el crecimiento que pueden hacer juntos en Jesús;
- Dar a cada familia un certificado de reconocimiento y apoyo, firmado por el pastor de la iglesia; o
- Realizar una cena o una comida en la iglesia para las familias de los Aventureros.

Con anticipación

Prepare a los padres para el servicio reuniéndose con ellos y revisando las partes del servicio en las cuales se requiere su participación. Pida a todos los participantes que traigan Biblias de la Nueva Versión Internacional o copiar los textos requeridos en una tarjeta e insertarlos en sus Biblias. Copie el perfil del programa en un papel bonito, de un tamaño que pueda ser insertado en la Biblia y pueda mantenerse invisible durante el servicio y luego ser guardado como un recuerdo.

Si el servicio de la bendición familiar va a llevarse a cabo en frente de una audiencia, reserve los asientos en las primeras filas para las familias participantes. De otra manera, coloque sillas formando un círculo y reserve este lugar para las familias. Marque un círculo o una media luna en el piso con el fin de ayudar a las familias para saber donde deben pararse durante el servicio de bendición. Use cinta adhesiva de un color similar al color del suelo de esta manera no se reconocerá fácilmente.

Recursos sugeridos

Excelente información y material de apoyo referente a la bendición de la familia puede ser encontrado en "The Blessing" (La bendición) por Gary Smalley y John Trent. Este libro es publicado por Thomas Nelson y puede ser encontrado en varias librerías cristianas.

Eventos especiales

"Día de diversión" de los Aventureros

Este puede ser un evento de toda la asociación o un evento regional. Puede ser dirigido como una feria en la cual los clubes muestran los proyectos y manualidades en las que han trabajado durante el año. Las actividades para el día pueden incluir:

1. Programa de apertura
2. Eventos al aire libre en los cuales tanto los aventureros como sus padres puedan participar
3. Almuerzo
4. Exposición de manualidades
5. Ejercicios de clausura

Dé varios regalos, tal como botones y globos, que los niños puedan llevar a sus hogares. El propósito de este evento es de crear un sentido de compañerismo y evitar la competencia.

Ejemplo de un programa del "Día de diversión"

- ✿ Situar las banderas
- ✿ Canto tema de los Aventureros
- ✿ Voto y Ley
- ✿ Palabras de apertura
- ✿ Oración
- ✿ Bienvenida
- ✿ Presentación especial
- ✿ Actividades:
 - Carrera de costales
 - Carrera de obstáculos
 - Carrera de espaldas
 - Saltar la cuerda
 - Lanzar el disco
 - Caminata en zancos
 - Salto de conejito
 - Lanzar la pelota
 - Patear la pelota
 - Rayuela (*hopscotch*)
- ✿ Manualidades
- ✿ Ejercicios de clausura

Salidas familiares

Este es un fin de semana cuando las familias asisten a la salida. Es imperativo que los aventureros sean acompañados de uno de los padres o un adulto.

El sábado de los Aventureros

El propósito de un sábado de los Aventureros es promover dentro de la

iglesia el conocimiento del Ministerio de los Aventureros.

Esto ilustra que, como iglesia, reconocemos la responsabilidad paternal de "instruir al niño en su camino", (Proverbios 22:6), así como enseñar a los niños a amar a Dios "con todo tu corazón y con toda tu alma y con todas tus fuerzas" (Deuteronomio 6:5).

El sábado de los Aventureros da a los miembros de la iglesia una oportunidad única de reconocer y apoyar a los padres. Esta puede incluir una o más de las siguientes actividades:

- Presentaciones musicales, dramas, cantos infantiles
- Sermón dirigido a los niños o acerca de paternidad positiva
- Los Aventureros participando en diversas actividades como lectura bíblica, narración de historias, ujieres para dar la bienvenida, etc.
- Patrocinando el boletín de la iglesia, las flores, etc.

Esquema del programa

- Tenga una marcha de los Aventureros, portando las banderas y otros artículos del club.
- Repita el voto y la ley de los Aventureros.
- Orador: Elija a un pastor o un invitado quien esté bien relacionado con la edad del grupo.
- Para la lectura bíblica, pida a un padre y a un niño que lean juntos.
- Pida a un niño que ofrezca la oración de apertura, o tenga a un padre y a un niño que ofrezcan la oración juntos.
- Pida ya sea padres o Aventureros que recojan las ofrendas.
(Sugerencia: Haga que los Aventureros se paren en las puertas de la iglesia después del servicio de la reunión para recolectar ofrendas para el club).
- Pida a los Aventureros que tengan una parte musical.
- Seleccione a uno de los padres de los Aventureros para que tenga la historia para los niños, o también puede pedir a un Aventurero que ayude con la historia para los niños.
- Tenga un potluck especial para los Aventureros y sus padres.
- Algunos clubes visitan el asilo de ancianos después del potluck.

Los padres de los Aventureros del Año

1. Tanto el aventurero como su padre deben estar presentes y a tiempo en no menos del 85 por ciento de todas las reuniones y salidas.
2. El aventurero posee un uniforme completo, limpio, y planchado y lo usa cuando es necesario. Sabe el significado de las insignias del uniforme.
3. Tanto el aventurero como sus padres asisten al "Día de diversión".
4. El padre del aventurero toma parte en los proyectos misioneros del club durante el año de los Aventureros.
5. El aventurero es cortés, amable, obediente, y es un ejemplo para los otros en el hogar, escuela, iglesia, y en las reuniones del club.
6. El aventurero y sus padres o guardián han sido miembros activos, por lo menos un año, antes de ser otorgados con el "Premio del Aventurero del año".
7. El aventurero es investido por lo menos en una clase durante el año.
8. El aventurero completa cinco especialidades durante el presente año de Aventureros.
9. El padre del aventurero demuestra su apoyo al asistir a las reuniones de padres.



Un "padre" puede ser definido como el adulto que cuida o patrocina un niño aventurero.

El evangelismo de los Aventureros

Requisitos

1. Ser un Aventurero o un miembro de la directiva.
2. Haber asistido al menos a diez reuniones (reuniones evangelísticas, seminarios de Daniel o Apocalipsis, etc.). Si han asistido a menos de diez reuniones, entonces que el número de asistencias sea por lo menos dos tercios de ellas.
3. Participación activa en cada una de las reuniones asistidas.
4. Usar el uniforme de Aventureros (incluyendo la pañoleta y la banda) mientras están participando de las reuniones.
5. Participar por lo menos en cuatro de las siguientes actividades:
 - a. Como ujier.
 - b. Recogiendo las ofrendas.
 - c. Tener la lectura bíblica o la oración.
 - d. Asistir a la apertura y la clausura de las reuniones.
 - e. Repartir los programas, boletines, etc.
 - f. Dar un testimonio de algo que ha hecho Jesús en su vida recientemente.
 - g. Dar la bienvenida.
 - h. Ayudar a operar un estante de los Aventureros, mostrando de este modo que es lo que la iglesia tiene para la gente joven.
 - i. Contacte por lo menos 10 personas ya sea a través de una llamada telefónica o personalmente, invitándolos para que asistan a las reuniones.
 - j. Invite a algunas personas que no sean Adventistas del Séptimo día para asistir a las reuniones y acompañelos a través la misma.
 - k. Asista a las reuniones de los niños, si están disponibles.

Reconocimiento

1. Los parches serán entregados a cada uno de los Aventureros y miembros de la directiva quienes hayan completado los requisitos. Esto puede ser realizado a una hora apropiada, ya sea:
 - a. Durante la última reunión de evangelización
 - b. El sábado bautismal a continuación
 - c. Cualquier otro momento que encuentre apropiado

2. Durante este tiempo, una invitación podría ser extendida a todos los padres que tengan niños pequeños en edad de Aventureros (grados 1-4) para unirse al club.
3. Los parches pueden ordenarse de AdventSource, 5040 Prescott Avenue, Lincoln, Nebraska 68506. Teléfono: 1-800-328-0525
4. Este no es una especialidad de los Aventureros, pero es un parche especial para los niños que se encuentran en los grados 3 ó 4.

La excelencia en la lectura

El desafío del proyecto es diseñado para animar a las familias para que pasen tiempo de calidad leyendo en voz alta; también para animar al niño para que mejore sus habilidades de lectura; y para desafiar “a los lectores emocionados” - niños que desean sobresalir en la lectura y a completar una especialidad por sí mismos.

Requisitos:

El Aventurero deberá leer dos libros; que no haya leído previamente, en cada uno de las siguientes categorías:

1. La naturaleza
2. La misión o biografía
3. La Biblia
4. Nuevos libros - un tema de elección de la familia (libros publicados en los últimos 2 años).

Ayuda

Los libros pueden ser seleccionados de listas de lectura recomendados publicados o enlistados en el Gateway o en la lista de lectura (para escuelas adventistas), o de la Lista del club de Libros de Primarios/ Aventureros de la DNA.

Los lectores emocionados deberán elegir libros que estén en o ligeramente arriba de su nivel de lectura.

Libros que sean seleccionados para familias para que lean a voz alta, deberán estar en el nivel o levemente arriba del nivel de la capacidad del niño de escuchar o prestar atención. (Usualmente el nivel de comprensión auditiva del niño es 2-3 años arriba del nivel de lectura).



El parche de Evangelismo de los Aventureros.

Uniforme del club

El uniforme hace a la organización real y visible. Viene a ser emblemático y representante de un ideal, una norma. Una de las formas de establecer una norma y elevar a todos los miembros de una organización hacia esa norma es a través del uniforme. Debería estimular lealtad hacia esa norma formando moral y uniendo a los miembros en una comunión muy cercana. Además atrae a aquellos que todavía no son miembros a unirse. El uniforme viene a ser el que forma el espíritu del club.

El uniforme debe estar siempre limpio y ordenado. Debido a que el programa del club de los Aventureros es valioso para cada miembro, el uniforme será adquirido y usado con entusiasmo.

El uniforme debe ser usado

El uniforme debe ser usado en las siguientes ocasiones:

- En reuniones regulares de los Aventureros, cuando sea pertinente.
- En programas especiales (Día del Aventurero, Inducción, Investidura, etc.).
- En servicios de investidura
- En cualquier reunión pública cuando algunos o todos fungen como:
 - Mensajeros
 - Ujieres
 - Guardias de honor
 - Escolta
 - Voluntarios de primeros auxilios
- Mientras se está participando en actividades misioneras, como Recolección, distribuyendo canastas de comida, ramos de flores, literatura, o anuncios de la iglesia, trabajo en grupo, y grupos de canto
- En ocasiones como es especificado por los oficiales del personal de los Aventureros

Tipos de uniforme

1. El uniforme de gala para los niños/niñas Aventureros

Niñas

Jumper color azul marino (sin mangas)
Blusa celeste (blusa con cuello estilo Peter Pan con mangas cortas)
Opcional: blusa blanca

Niños

Pantalón color azul marino
Camisa celeste (camisa recta con mangas cortas y cuello regular)
Opcional: camisa blanca

Niños/Niñas

Zapatos negros: uniforme dentro del club
Calcetines azul marino: uniforme dentro del club

La pañoleta

La pañoleta de los Aventureros es parte del uniforme usada con el tubo de tela de los Aventureros

La banda

La banda es azul marino y es parte del uniforme

2. El uniforme de gala para el personal de los Aventureros

Damas

Falda azul marino
Blusa celeste (camisa tipo blusa con mangas cortas o largas y cuello regular)
Corbata azul marino
Opcional: Camisa blanca, corbata celeste

Caballeros

Pantalón azul marino
Camisa azul con mangas cortas o largas
Corbata azul marino
Opcional: camisa blanca, corbata celeste

Caballeros/Damas

Zapatos negros: uniforme dentro del club
Cinturón negro: uniforme dentro del club

La pañoleta

La pañoleta de los Aventureros es parte del uniforme y se usa con el tubo de los Aventureros. (Disponible en tamaño para niños y para adultos). Oficiales que son Guías Mayores pueden usar su pañoleta, tubo y botón de Guía Mayor.



La banda

La banda es azul marino y usada en momentos apropiados. Las especialidades JA no se deben usar en la banda de los Aventureros; solamente las especialidades de los Aventureros deben usarse en la banda.

3. Insignias del uniforme

Parche de los Aventureros Manga derecha
 Parche del mundo Manga izquierda
 Media luna Manga derecha sobre el parche de los Aventureros
 Especialidades de los Aventureros
 En la banda
 (La tira con el nombre de la clase de Guía Mayor puede ser usada en la banda).

4. El uniforme de campo para los Aventureros y el personal es una camiseta y pantalón de mezclilla. Cada club puede crear su propio diseño para la camiseta y sudadera del uniforme de campo. Algunas ideas para los diseños son:

- a. Logo de los Aventureros
- b. Nombre del club local
- c. Logo de los Aventureros y del club local

Estos artículos los puede ordenar de:

AdventSource
 5040 Prescott Avenue
 Lincoln, NE 68506



Colocación de insignias

Manga derecha

1/2" abajo del hombro coloque la media luna con el nombre del club

2" abajo de la parte de arriba de la media luna coloque el parche de los Aventureros.

El rango del personal va entre el nombre del club y el parche de los Aventureros. Mueva el parche de los Aventureros otra pulgada.

Banda

Especialidades de los Aventureros (Las especialidades JA no deben ser colocadas en la banda de los Aventureros).
 Prendedor de las clases

Parte frontal, izquierda

Botones de los Aventureros deben ir en la bolsa izquierda o en el jumper. La insignia deberá ir sobre la bolsa para los Guías Mayores.

MASTER GUIDE

Manga izquierda

1 1/2" abajo del hombro, coloque el mundo de los Aventureros.

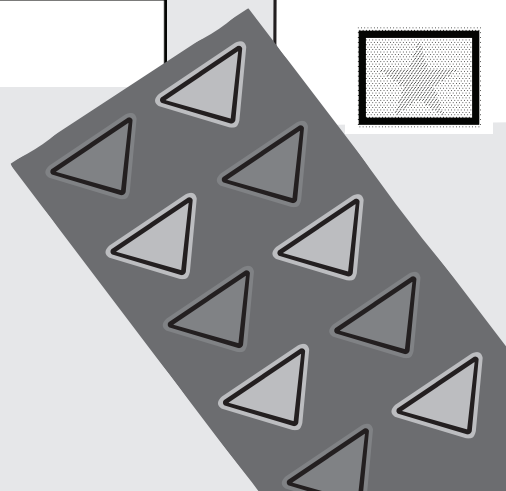
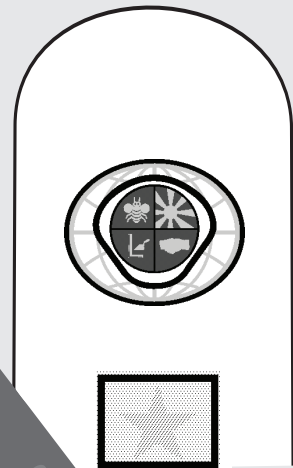

Materiales de los Aventureros

Parches del uniforme y botones

- 002900 Parche del uniforme
- 002910 Parche del mundo
- 002930 Pin del uniforme
- 002940 Distintivo de cargo - Director
- 002945 Distintivo de cargo - Director Asociado
- 002950 Distintivo de cargo - Consejero
- 002955 Distintivo de cargo - Instructor
- 002920 Media luna en blanco para el nombre del club
- 002965 Emblema del logotipo de los Aventureros

La pañoleta y la banda para las especialidades

- 003750 Pañoleta para niño
- 003751 Pañoleta para adulto
- 002190 Tubo de tela bordada
- 003711 Banda - Pequeña (21.5 pulgadas)
- 003712 Banda - Mediana (24.5 pulgadas)
- 003113 Banda - Grande (28 pulgadas)
- 003714 Banda - Extra grande (35 pulgadas)

Uniforme del personal

- 003970 Blusa de dama (manga corta y manga larga)
- 003977 Camisa de caballero (manga corta y manga larga)

Visite www.adventsource.org para ver los diversos tamaños disponibles y uniformes de actividades a su disposición.

Manual del plan de estudios y tarjetas de registro

- 001051 El manual del club de los Aventureros Completo con encuadernado
- 001505 Póster de especialidades de los Aventureros (doblado)
- 001506 Póster de especialidades de los Aventureros (enrollado)
- 001440 Tarjeta de Registro - Abejitas Industriosas
- 001441 Tarjeta de Registro - Rayitos de Sol
- 001442 Tarjeta de Registro - Constructores
- 001443 Tarjeta de Registro - Manitas Ayudadoras

Libro de actividades

- 001401 Abejitas Industriosas
- 001402 Rayitos del Sol
- 001403 Constructores
- 001404 Manitas Ayudadoras

Manual para los padres

- 001420 Abejitas Industriosas
- 001421 Rayitos del Sol
- 001422 Constructores
- 001423 Manitas Ayudadoras

Panfletos y portadas para los boletines

- 001175 Panfleto promocional - inglés
- 001191 Panfleto promocional - español
- 001193 Panfleto promocional - francés
- 001297 Portadas "Aventureros por Jesús"
- 001298 Portada "Porque Jesús me ama"

Banderas y banderines

- 000080 Bandera para uso exterior de Nylon 3'x5'
- 000085 Bandera para usar en la iglesia y desfiles (con borlas) 3'x5'
- 000079 Bandera pequeña para niños (2'x3')
- 000078 Banderas del voto y la ley de los Aventureros (2'x3') con borlas

Estos artículos los puede ordenar de:

AdventSource

5040 Prescott
Lincoln, NE 68506

Teléfono: 1-800-328-0525

1-402-486-2519

Fax: 1-402-486-2572

Compañías que se especializan en materiales para uniformes del club de los Aventureros:

Florida Gulf Coast Signs (Placas de Identificación)

P.O. Box 295
Mango, FL 33550
Teléfono: 813-689-1666

Alex's Engraving (Placas de Identificación)

342 Canyon View Drive
Calamesa, CA 92320
Teléfono: 909-795-6013
Fax: 909-795-8585
Correo electrónico: fgulfcoastsigns@aol.com
Sitio web: www.fgcs.homestead.com

Pathfinder Names (Parche media luna del club)

P.O. Box 2738
Longview WA 98632
Teléfono: 360-414-9484

Ordene de la Asociación

Por favor ordenar estos materiales de la asociación.

Botones de clase de los Aventureros

- 002110 Abejitas Industriosas
- 002111 Rayitos de Sol
- 002112 Constructores
- 002113 Manitas Ayudadoras
- 002114 Manitas Ayudadoras, Avanzada.

Parches de los Aventureros

- 002915 Evangelismo de los Aventureros

Pin de los Padres "Anclados en Cristo"

- 002105 Abejitas Industriosas
- 002106 Rayitos de Sol
- 002107 Constructores
- 002108 Manitas Ayudadoras

Certificados de Lectura

- 001089 Abejitas Industriosas
- 001090 Rayitos de Sol
- 001091 Constructores
- 001092 Manos Ayudadoras

Reconocimiento de Lectura

- 4820 Lectura I
- 4821 Lectura II
- 4822 Lectura III
- 4823 Lectura IV

Especialidades de los Aventureros

- 004526 Abeja
- 004560 Acampante
- 004812 Álbum de fotos
- 004610 Amigo cariñoso
- 004650 Amigo de Jesús
- 004670 Amigo de la naturaleza
- 004660 Amigo de los animales
- 004800 Analista de comunicación
- 004960 Árboles
- 004780 Armar y volar
- 004730 Artesanía
- 004760 Artesanía casera
- 004500 Artista
- 004510 Astrónomo
- 004630 Ayudante de primeros auxilios
- 004750 Ayudante en el hogar
- 004985 Ballenas
- 004534 Bloques
- 004538 Botones
- 004370 Carpintero
- 004520 Canastero

- 004600 Ciclista
- 004590 Cocinero
- 004580 Coleccionista
- 004585 Computadoras
- 004595 Cortesía
- 004890 Costura
- 004710 Cultura física
- 004612 Discípulos
- 004592 Diversión con naciones
- 004957 Diversión con tarros
- 004620 Ecólogo
- 004695 Encolar
- 004860 Especialista de seguridad
- 004740 Especialista en salud
- 004920 Esquiador
- 004530 Estudiante de Biblia I
- 004532 Estudiante de Biblia II
- 004745 Explorador
- 004640 Flores
- 000000 Frutos del Espíritu
- 004690 Geólogo
- 004720 Gimnasta
- 004700 Guía
- 004725 Hábitat
- 004770 Higiene
- 004795 Imán
- 004680 Jardinero
- 004742 Lagartos
- 004895 Lenguaje de señas
- 004535 Mariposas
- 004741 Mariquita
- 004990 Mayordomo sabio
- 000000 Mi iglesia
- 000000 Miel
- 004810 Músico
- 004940 Nadador I
- 004950 Nadador II
- 004930 Observador
- 004743 Olimpiadas
- 004825 Oración
- 004540 Pajaritos
- 004828 Paladín de la oración
- 004935 Pasos a Jesús
- 004910 Patinador
- 004635 Peces
- 004525 Perlas
- 004615 Pioneros adventistas
- 004748 Promesa de arco iris
- 004747 Puertas de perla
- 000000 Realeza bíblica
- 004940 Reportero
- 004850 Seguridad en la carretera
- 004933 Sellado
- 004735 Sombras chinescas
- 004955 Temperancia
- 004970 Trovador

El plan de estudios de los Aventureros



Introducción

El plan de estudios de los Aventureros es el fundamento del programa de los Aventureros. Toma los objetivos del programa de los Aventureros - para que los niños entreguen sus corazones y vidas a Jesucristo y que adquieran los hábitos, destrezas y conocimiento para vivir por Jesús hoy—y los transforma en actividades divertidas y prácticas que los Aventureros disfrutarán.

El plan de estudios de los Aventureros está basado en las preguntas: “¿Con qué cosas se enfrentan los niños en su diario vivir por las cuales sus familias, escuelas o escuelas sabáticas no los hayan preparado?” y “¿Qué cosa es tan importante que vale la pena dedicar tiempo en el club de los Aventureros para asegurarse de que los niños la comprendan y aprecien?”

El plan de estudios de los Aventureros tiene un enfoque de aprendizaje activo. En vez de pedir a los niños que aprendan una gran cantidad de datos de información, los introduce a los conceptos generales. Los niños aprenden a aplicar estos conceptos en sus propias vidas al participar en una variedad de experiencias.

El plan de estudios de los Aventureros está organizado alrededor de las cuatro relaciones básicas en la vida del niño: Mi Dios; Yo mismo, Mi familia; y Mi mundo. En la sección “Mi Dios”, los niños aprenden la emocionante historia de la gran controversia, y cómo desarrollar una relación con el Dios que ha hecho tanto por ellos. En la sección “Yo mismo”, cada niño toma parte en actividades que lo ayudan a apreciar y a desarrollar su propia

singularidad. La sección “Mi familia” ayuda a los niños a comprender y participar en las relaciones familiares positivas. La sección “Mi mundo” guía a los niños a experimentar la emoción del mundo que Dios ha hecho para ellos y su responsabilidad de cuidarlo.

El plan de estudios de los Aventureros está dividido en cuatro niveles: el nivel de Abejitas Industriosas está diseñado para los niños de primer grado; el de Rayitos de Sol, para los de segundo grado; el de Constructores para los de tercer grado; y el de Manitas Ayudadoras para los de cuarto grado. Cada nivel construye sobre los niveles que le precedieron y está diseñado para interesar, desafiar y proveer experiencias exitosas para los niños de ese grado.

VOTO DE LOS AVENTUREROS

Porque Jesús me ama, siempre haré lo mejor.



Un vistazo al plan de estudios de los Aventureros

El plan de estudios de los Aventureros se enfoca en los cuatro aspectos diferentes en la vida del niño como aparecen abajo. Cada uno de estos cuatro cursos está dividido en tres componentes distintos. Además, un curso básico lleva a los niños a aprender el Voto y la Ley de los Aventureros y a leer libros que reafirman lo que están aprendiendo. Los blancos, componentes, conceptos y objetivos también aparecen en esta sección.

Curso y blanco

Componentes, Conceptos y Objetivos

Lo básico

Asegurar que los niños tengan el trasfondo necesario para recibir el mayor beneficio del programa de los Aventureros.

I. Responsabilidad - Dedicación a los blancos comunes del grupo

- Saber: el significado y el propósito del voto y la ley del Aventurero;
- Sentir: un sentimiento de determinación para hacer del voto y la ley parte de sus vidas; y
- Actuar: vivir por esos principios.

II. Énfasis - Introducción y repaso de los conceptos del Aventurero a través de la lectura

- Saber: y comprender más acerca de Dios, ellos mismos, sus familias y su mundo;
- Sentir: el valor y el gozo de la lectura; y
- Actuar: continuar usando libros para obtener conocimiento y por placer.

Mi Dios

Facilitar el desarrollo de una relación creciente y fructífera entre el niño y Jesucristo.

I. Su plan para salvarme - El amor de Dios, el pecado y el perdón, la conversión, la obediencia

- Saber: a grandes rasgos el plan de salvación y como experimentar ese regalo personalmente;
- Sentir: la seguridad del amor de Dios y la salvación que produce alabanza gozosa y una firme determinación de vivir para el Señor;
- Actuar: aceptando el don del perdón de Jesucristo y una nueva vida.

II. Su mensaje para mí - Versículos de memoria, libros de la Biblia, usar y confiar en la Biblia

- Saber: como aprender del amor de Dios y su plan para nosotros a través de la historia y de la Biblia;
- Sentir: el deseo y la confianza de acercarnos a Dios a través del estudio de la Biblia;
- Actuar: estudiar la Biblia regularmente, fácilmente y con comprensión.

III. Su poder en mi vida - Oración, estudio bíblico, testimonio, vivir por Cristo

- Saber: como construir una creciente relación con Dios;
- Sentir: el gozo que proviene de vivir para Él, y una determinación de perseverar; y
- Actuar: pasar un tiempo a solas con Dios y ser más semejante a Él cada día.

Curso y blanco

Componentes, Conceptos y Objetivos

Yo mismo

Fomentar el cuidado de los niños y el aprecio por los individuos que Dios mismo creó.

I. Soy especial - Singularidad y valor de cada persona, responsabilidad de servir, talentos

- Saber: que Dios creó a cada persona de una manera especial con un propósito especial;
- Sentir: la seguridad de su valor especial como hijos y colaboradores de Dios;
- Actuar: descubriendo algunas de sus fuerzas especiales y debilidades y esforzarse por mejorar.

II. Soy capaz de hacer elecciones sabias - Sentimientos, valores, hacer decisiones, medios de comunicación

- Saber: los principios básicos de hacer decisiones;
- Sentir: el valor de determinar su propia felicidad y el éxito al hacer decisiones correctas en Cristo;
- Actuar: al usar sus habilidades para hacer decisiones en la vida diaria.

III. Soy capaz de cuidar mi cuerpo - Salud, buena aptitud física, anatomía, temperancia, higiene

- Saber: las instrucciones divinas para un cuerpo saludable y feliz y por qué es necesario;
- Sentir: la importancia y valor de una buena salud;
- Actuar: eligiendo seguir los principios básicos de una buena salud para que se transformen en hábitos para toda la vida.

Mi familia

Capacitar a los niños para ser miembros felices y productivos de la familia que Dios les ha dado.

I. Tengo una familia - Singularidad de las familias, cambios, funciones y responsabilidades de la familia

- Saber: que Dios hizo a cada familia por una razón especial y que cada miembro tiene un papel que desarrollar;
- Sentir: aprecio por su propia familia y sentirse cómodo con el papel dentro de la misma;
- Actuar: desarrollar su papel en la responsabilidad familiar.

II. En la familia cada uno se preocupa por el otro - Autoridad y respeto, aprecio, actividades familiares

- Saber: que deben de hacer los miembros de la familia para vivir, trabajar y jugar juntos felizmente para la gloria de Dios;
- Sentir: un creciente amor hacia los miembros de la familia y poder comunicarse con facilidad con ellos;
- Actuar: hacer todo lo posible por fomentar relaciones positivas con cada miembro de la familia.

III. Mi familia me ayuda a cuidarme - Seguridad, mayordomía, habilidades de casa, habilidades de campo

- Saber: las habilidades necesarias para la independencia apropiada para su edad;
- Sentir: confianza y satisfacción en su creciente habilidad para administrar sus propias vidas con la ayuda de Jesús;
- Actuar: practicando regularmente sus habilidades de independencia crecientes.

Curso y blanco

Componentes, Conceptos y Objetivos

Mi mundo

Capacitar a los niños a enfrentar el mundo de Dios con confianza y compasión.

I. El mundo de mis amigos - Habilidades sociales, cortesía, prejuicio, presión de compañeros

- Saber: como desarrollar y participar en amistades en una forma positiva;
- Sentir: confianza al enfrentarse a situaciones sociales que le capacitarán para actuar con compasión y valor; y
- Actuar: para gozar amistades satisfactorias al aplicar habilidades sociales cristianas.

II. El mundo de las otras personas - Servir en la iglesia, en la comunidad, en el país, y en el mundo

- Saber: la gran variedad de gente y grupos en el mundo de Dios y como todos encajan perfectamente;
- Sentir: respeto y compasión por cada individuo y grupo; y
- Actuar: sabiamente proveer un modelo del amor de Dios y plan para su pueblo.

III. El mundo de la naturaleza - Dios y la naturaleza, estudio de la naturaleza, recreación en la naturaleza, preocupación por el medio ambiente

- Saber: algunas de las cosas especiales que la creación de Dios tiene que ofrecer;
- Sentir: aprecio y preocupación por el mundo natural; y
- Actuar: sabiamente, gozar y cuidar de la naturaleza.

Requisitos Básicos

Abejitas Industriosas
Grado 1

Rayitos de Sol
Grado 2

Constructores
Grado 3

Manitas Ayudadoras
Grado 4

I. Responsabilidad

Recitar y aceptar el Voto de los Aventureros.

Recitar y aceptar la ley de los Aventureros.

A. Recitar el Voto y la Ley de los Aventureros.

A. Recitar el Voto y la Ley de los Aventureros.

B. Explicar el Voto.

B. Explicar la Ley.

II. Énfasis

Obtener el certificado de lectura de las Abejitas Industriosas.

Obtener el certificado de lectura de los Rayitos de Sol.

Obtener el certificado de lectura de los Constructores.

Obtener el Certificado de lectura de las Manitas Ayudadoras.



Requisitos de "Mi Dios"

Abejitas Industriosas
Grado 1

Rayitos de Sol
Grado 2

Constructores
Grado 3

Manitas Ayudadoras
Grado 4

I. Su plan para salvarme

- A.** En un cartel o en un folleto, crear una historia en orden acerca de cómo estos eventos sucedieron:
- La creación
 - El comienzo del pecado y de la tristeza
 - Jesús se preocupa por mí hoy
 - Jesús vuelve otra vez
 - El cielo
- O** puedes utilizar las historias bíblicas que estás estudiando en tu escuela o en la escuela sabática.
- B.** Utilizar este cartel o folleto para mostrarle a alguien cuanto Jesús se preocupa por ti.

- A.** En un cartel o en un folleto, crear una historia acerca de Jesús donde se muestre:
- El nacimiento de Jesús
 - La vida de Jesús
 - La muerte de Jesús
 - La resurrección de Jesús
- O** puedes utilizar las historias bíblicas que estás estudiando en tu escuela o en la escuela sabática.
- B.** Utilizar este cartel o folleto para mostrarle a alguien, la alegría que sientes porque Jesús te salvó.

- A.** En un cartel o en un folleto, crear una historia donde se muestren en orden las vidas de:
- Pablo
 - Martín Lutero
 - Elena G. de White
 - Tú vida
- O** puedes utilizar las historias bíblicas que estás estudiando en tu escuela o en la escuela sabática.
- B.** Utilizar tu cartel o folleto para mostrarle a alguien cómo entregar su vida a Jesús.

- A.** En un cartel o en un folleto, crear una historia para presentar en orden los siguientes relatos:
- Noé
 - Abrahán
 - Moisés
 - David
 - Daniel
- O** puedes utilizar las historias bíblicas que estás estudiando en tu escuela o en la escuela sabática.
- B.** Utilizar tu cartel o folleto para mostrarle a alguien cómo vivir para Dios.

II. Su mensaje para mí

Obtener la especialidad de Biblia I

- A.** Memorizar y explicar dos versículos que hablen de ser salvos por Jesús.
- Mateo 22:37-39
 - 1 Juan 1:9
 - Isaías 1:18
 - Romanos 6:23
 - Tu elección
- B.** Nombrar las dos secciones principales de la Biblia y los cuatro evangelios.

- A.** Encontrar, memorizar, y explicar tres versículos bíblicos que hablen de cómo entregar tu vida a Jesús.
- Hechos 16:31
 - Juan 1:12
 - Gálatas 3:26
 - 2 Corintios 5:17
 - Salmos 51:10
 - Tu elección
- B.** Nombrar los libros del Nuevo Testamento.

Obtener la especialidad de Biblia II

III. Su poder en mi vida

- A.** Acostúmbrate a tener regularmente un momento tranquilo para hablar con Jesús y aprender de Él.
- B.** Pregúntale a tres personas cuáles son sus motivos de oración.

- A.** Acostúmbrate a tener regularmente un momento tranquilo para hablar con Jesús y aprender de Él.
- B.** Pregúntale a tres personas por qué estudian la Biblia.

- A.** Acostúmbrate a tener regularmente un momento tranquilo para hablar con Jesús y aprender de Él.
- B.** Pregúntale a tres personas por qué están contentos de pertenecer a Jesús.

- A.** Acostúmbrate a tener regularmente un momento tranquilo para hablar con Jesús y aprender de Él.
- B.** Con la ayuda de un adulto elegir una cosa de tu vida que Jesús ha prometido ayudarte a mejorar. Con su ayuda, orar, planear y trabajar juntos para alcanzar tu meta.

Requisitos de "Yo mismo"

Abejitas Industriosas
Grado 1

Rayitos de Sol
Grado 2

Constructores
Grado 3

Manitas Ayudadoras
Grado 4

I. Soy especial

Preparar un folleto donde muestres las diferentes personas que te cuidan.

Hacer un dibujo de ti mismo y adórnala con fotos y palabras que digan algo bueno de tu persona.

Poner en un álbum, poster, o collage, cosas que muestren lo que puedes hacer para servir a Dios y a los demás.

- A.** Enumerar algunas habilidades especiales que Dios te ha dado.
- B.** Compartir tus talentos en una de las siguientes formas:
 - Un programa de talentos
 - Mostrar y decir
 - Obtener una especialidad de los Aventureros

II. Soy capaz de hacer elecciones sabias

Nombrar por lo menos cuatro sentimientos diferentes. Jugar el juego de "los sentimientos".

Jugar el juego "¿Qué pasaría si?"

Obtener la especialidad de Analista de comunicación.

- A.** Aprender cuáles son los pasos para hacer una buena decisión.
- B.** Utilízalos para solucionar dos problemas reales de tu vida.

III. Soy capaz de cuidar mi cuerpo

Obtener la especialidad de Especialista en salud.

Obtener la especialidad de Cultura Física.

Obtener la especialidad de Temperancia.

Obtener la especialidad de Higiene.



Requisitos de "Mi Familia"

Abejitas Industriosas
Grado 1

Rayitos de Sol
Grado 2

Constructores
Grado 3

Manitas Ayudadoras
Grado 4

I. Tengo una familia

Pintar o dibujar un cuadro donde muestres algo de lo que te gusta de cada miembro de tu familia.

Pídele a cada miembro de tu familia que te cuente su recuerdo favorito.

- A.** Compartir una de las formas que tu familia ha cambiado. Explicar cómo te sientes y qué fue lo que hiciste.
- B.** Encontrar en la Biblia la historia de la transformación de una familia.

Hacer una bandera o estandarte de tu familia,
O
Coleccionar historias o fotografías de tu familia.

II. En la familia cada uno se preocupa por el otro

- A.** Descubrir lo que dice el quinto mandamiento (Éxodo 20:12) acerca de las familias.

- B.** Representar tres formas en que puedes honrar a tu familia.

Demostrar la forma en que Jesús te puede ayudar a tratar los desacuerdos.

Utiliza:

- Marionetas
- Dramatización
- Tu elección

Jugar el juego "Me importa". Para que cada miembro de tu familia planee una forma especial de mostrar su aprecio a cada uno de los otros miembros de la familia.

Ayudar a planificar un culto especial de tu familia, una noche familiar, o una salida de toda la familia.

III. Mi familia me ayuda a cuidarme

Completar uno de los requisitos para la especialidad de Especialista de seguridad.

Completar uno de los requisitos para la especialidad de Seguridad en la carretera.

Completar uno de los requisitos para la especialidad de Mayordomo sabio.

Obtener una especialidad de los Aventureros que aun no tienes en una de las siguientes áreas:

- Finanzas
- Seguridad
- Habilidades de casa
- Habilidades de campo

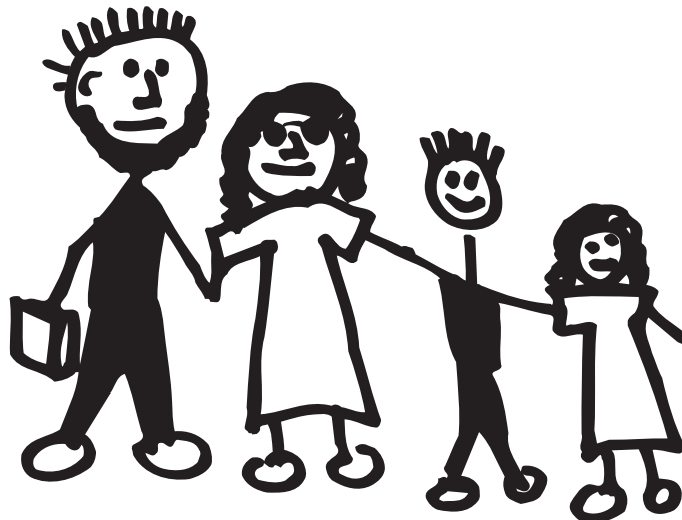

Requisitos de "Mi mundo"

Abejitas Industriosas
Grado 1

Rayitos de Sol
Grado 2

Constructores
Grado 3

Manitas Ayudadoras
Grado 4

I. El mundo de mis amigos

Mencionar las formas en que puedes ser un buen amigo. Utiliza:

- Marionetas
- Dramatización
- Tu elección

Completar los requisitos #1 y #6 de la especialidad de Cortesía.

A. Tratar de hacerte amigo de una persona de otra cultura o generación, o de alguien que es lisiado.

B. Invitar a esta persona a un evento especial de tu familia o de la iglesia.

Obtener la especialidad de Amigo cariñoso.

II. El mundo de las otras personas

A. Comentar acerca del trabajo que las personas hacen por tu iglesia.

B. Ayúdale a alguien a hacer su trabajo y así aprender como lo hace.

A. Explorar a tu vecindario. Enumerar las cosas que están bien y las cosas que podrías ayudar a mejorar.

B. De la lista que preparaste elegir lo que vas a hacer y tomar el tiempo para mejorar tu vecindario.

A. Conocer y explicar el himno nacional y la bandera de tu país.

B. Nombrar la capital y el presidente de tu país.

Elegir una de las culturas del mundo y estudiarla. Descubrir la manera de compartir el amor de Jesús con alguien de esa cultura.

III. El mundo de la naturaleza

Obtener la especialidad de Amigo de los animales.

Obtener la especialidad de Amigo de la naturaleza.

Obtener una especialidad en naturaleza de los Aventureros que aun no tienes.

Obtener la especialidad de Ecológico.



Requisitos de la clase de Abejitas Industriosas

Requisitos Básicos

- I. Responsabilidad**
Recitar y aceptar el voto de los Aventureros.
- II. Énfasis**
Obtener el certificado de lectura de Abejitas Industriosas.

Mi Dios

I. Su plan para salvarme

- A.** En un cartel o en un folleto, crear una historia en orden acerca de cómo estos eventos sucedieron:
 - La creación
 - El comienzo del pecado y de la tristeza
 - Jesús se preocupa por mí hoy
 - Jesús vuelve otra vez
 - El cielo

O puedes utilizar las historias bíblicas que estás estudiando en tu escuela o en la escuela sabática.

- B.** Utilizar este cartel o folleto para mostrarle a alguien cuanto Jesús se preocupa por ti.

II. Su mensaje para mí

- A.** Obtener la especialidad de Biblia I

III. Su poder en mi vida

- A.** Acostúmbrate a tener regularmente un momento tranquilo para hablar con Jesús y aprender de Él.
- B.** Pregúntale a tres personas cuáles son sus motivos de oración.

Hojas reproducibles en (inglés, español y francés) se encuentran en la sección del plan de estudios en el apéndice.

Yo mismo

- I. Soy especial**
Preparar un folleto donde muestres las diferentes personas que te cuidan.
- II. Soy capaz de hacer elecciones sabias**
Nombrar por lo menos cuatro sentimientos diferentes. Jugar el juego de “los sentimientos”.
- III. Soy capaz de cuidar mi cuerpo**
Obtener la especialidad de Especialista en salud.

Mi familia

- I. Tengo una familia**
Pintar o dibujar un cuadro donde muestres algo de lo que te gusta de cada miembro de tu familia.
- II. En la familia cada uno se preocupa por el otro**
 - A.** Descubrir lo que te dice el quinto mandamiento (Éxodo 20:12) acerca de las familias.
 - B.** Representar tres formas en que puedes honrar a tu familia.
- III. Mi familia me ayuda a cuidarme**
Completar uno de los requisitos para la especialidad de Especialista de seguridad.

Mi mundo

- I. El mundo de mis amigos**
Mencionar las formas en que puedes ser un buen amigo.
Utiliza:
 - Marionetas
 - Dramatización
 - Tú elección
- II. El mundo de las otras personas**
 - A.** Comentar acerca del trabajo que las personas hacen por tu iglesia.
 - B.** Ayúdale a alguien a hacer su trabajo y así aprendes cómo él lo hace.
- III. El mundo de la naturaleza**
Obtener la especialidad de Amigo de los animales.

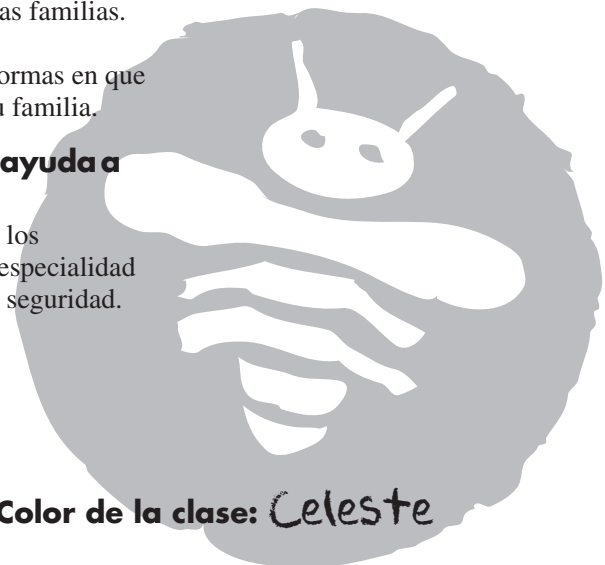

Color de la clase: Celeste

Requisitos de la clase de Rayitos De Sol

Requisitos Básicos

- I. **Responsabilidad**
Recitar y aceptar el voto de los Aventureros.
- II. **Énfasis**
Obtener el certificado de lectura de los Rayitos de Sol.

Mi Dios

- I. **Su plan para salvarme**
 - A. En un cartel o en un folleto, crear una historia acerca de Jesús donde se muestre:
 - Su nacimiento
 - Su vida
 - Su muerte
 - Su resurrección

O puedes utilizar las historias bíblicas que estás estudiando en tu escuela o en la escuela sabática.
 - B. Utilizar tu cartel o folleto para mostrarle a alguien, la alegría que sientes porque Jesús te salvó.
- II. **Su mensaje para mí**
 - A. Memorizar y explicar dos versículos bíblicos que hablen de ser salvos por Jesús
 - Mateo 22:37-39
 - 1 Juan 1:9
 - Isaías 1:18
 - Romanos 6:23
 - Tú elección
 - B. Nombrar las dos secciones principales de la Biblia y los cuatro evangelios.
- III. **Su poder en mi vida**
 - A. Acostúmbrate a tener regularmente un momento tranquilo para hablar con Jesús y aprender de Él.
 - B. Pregúntale a tres personas por qué estudian la Biblia.

Yo mismo

- I. **Soy especial**
Hacer un dibujo de ti mismo y adórnala con fotos y palabras que digan algo bueno de tu persona.
- II. **Soy capaz de hacer elecciones sabias**
Jugar el juego “¿Qué pasaría si?”
- III. **Soy capaz de cuidar mi cuerpo**
Obtener la especialidad de Cultura física.

Mi familia

- I. **Tengo una familia**
Pídele a cada miembro de tu familia que te cuente su recuerdo favorito.
- II. **En la familia cada uno se preocupa por el otro**
 - A. Demostrar la forma en que Jesús te puede ayudar a tratar los desacuerdos.
Utiliza:
 - Marionetas
 - Dramatización
 - Tú elección
- III. **Mi familia me ayuda a cuidarme**
Completar uno de los requisitos para la especialidad de Seguridad en la carretera.

Mi mundo

- I. **El mundo de mis amigos**
Completar los requisitos #1 y #6 de la especialidad de Cortesía.
- II. **El mundo de las otras personas**
 - A. Explorar a tu vecindario.
Enumerar las cosas que están bien y las cosas que podrías ayudar a mejorar.
 - B. De la lista que preparaste elegir lo que vas a hacer y tomar el tiempo para mejorar tu vecindario.
- III. **El mundo de la naturaleza**
Obtener la especialidad de Amigo de la naturaleza.

Color de la clase: **Ana Ranjado**

Hojas reproducibles en (inglés, español y francés) se encuentran en la sección del plan de estudios en el apéndice.

Requisitos de la clase de Constructores

Requisitos Básicos

I. Responsabilidad

- A. Recitar el voto y la ley de los Aventureros.
- B. Explicar el voto.

II. Énfasis

Obtener el certificado de lectura de los Constructores.

Mi Dios

I. Su plan para salvarme

- A. En un cartel o en un folleto crear una historia donde se muestren en orden las vidas de:
 - Pablo
 - Martín Lutero
 - Elena G. de White
 - Tú vida

O puedes utilizar las historias bíblicas que estás estudiando en tu escuela o en la escuela sabática.

- B. Utilizar tu cartel o folleto para mostrarle a alguien cómo entregar su vida a Jesús.

II. Su mensaje para mí

- A. Encontrar, memorizar y explicar tres versículos bíblicos que hablen de cómo entregar tu vida a Jesús.
 - Hechos 16:31
 - Juan 1:12
 - Gálatas 3:26
 - 2 Corintios 5:17
 - Salmos 51:10
 - Tú elección

- B. Nombrar los libros del Nuevo Testamento.

III. Su poder en mi vida

- A. Acostúmbrate a tener regularmente un momento tranquilo para hablar con Jesús y aprender de Él.
- B. Pregúntale a tres personas por qué están contentos de pertenecer a Jesús.

Yo mismo

I. Soy especial

Poner en un álbum, poster, o collage, cosas que muestren lo que puedes hacer para servir a Dios y a los demás.

II. Soy capaz de hacer elecciones sabias

Obtener la especialidad de Analista de comunicación.

III. Soy capaz de cuidar mi cuerpo

Obtener la especialidad de Temperancia.

Mi familia

I. Tengo una familia

- A. Compartir una de las formas en que tu familia ha cambiado. Explicar cómo te sientes y qué fue lo que hiciste.
- B. Encontrar en la Biblia la historia de la transformación de una familia.

II. En la familia cada uno se preocupa por el otro

Jugar el juego “Me importa”. Para que cada miembro de tu familia planee una forma especial de mostrar su aprecio a cada uno de los otros miembros de la familia.

III. Mi familia me ayuda a cuidarme

Completar uno de los requisitos para la especialidad de Mayordomo sabio.

Mi mundo

I. El mundo de mis amigos

- A. Tratar de hacerte amigo de una persona de otra cultura o generación, o de alguien que es lisiado.
- B. Invitar a esta persona a un evento especial de tu familia o de la iglesia.

II. El mundo de las otras personas

- A. Conocer y explicar el himno nacional y la bandera de tu país.
- B. Nombrar la capital y el presidente de tu país.

III. El mundo de la naturaleza

Obtener una especialidad en naturaleza de los Aventureros que aún no tienes.

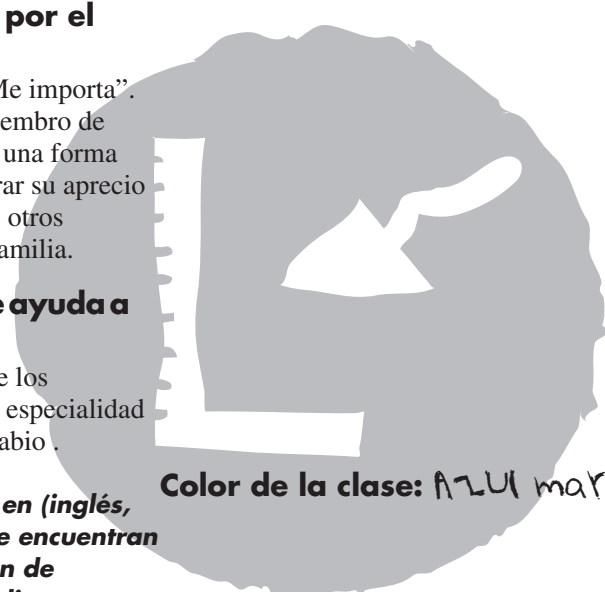

Hojas reproducibles en (inglés, español y francés) se encuentran en la sección del plan de estudios en el apéndice.

Color de la clase: AZUL marino

Requisitos de la clase de Manitas Ayudadoras

Requisitos Básicos

I. Responsabilidad

- A. Recitar el voto y la ley de los Aventureros.
- B. Explicar la ley.

II. Énfasis

Obtener el certificado de lectura de Manitas Ayudadoras.

Mi Dios

I. Su plan para salvarme

- A. En un cartel o en un folleto, crear una historia para presentar en orden los siguientes relatos:
 - Noé
 - Abrahán
 - Moisés
 - David
 - Daniel

O puedes utilizar las historias bíblicas que estás estudiando en tu escuela o en la escuela sabática.

- B. Utilizar tu cartel o folleto para mostrarle a alguien cómo vivir para Dios.

II. Su mensaje para mí

Obtener la especialidad de Biblia II.

III. Su poder en mi vida

- A. Acostúmbrate a tener regularmente un momento tranquilo para hablar con Jesús y aprender de Él.
- B. Con la ayuda de un adulto elegir una cosa de tu vida que Jesús ha prometido ayudarte a mejorar. Con su ayuda, orar, hacer planes y trabajar juntos para alcanzar tu meta.

Yo mismo

I. Soy especial

- A. Enumerar algunas habilidades especiales que Dios te ha dado.
- B. Compartir tus talentos en una de las siguientes formas:
 - Un programa de talentos
 - Mostrar y decir
 - Obtener una especialidad de los Aventureros

II. Soy capaz de hacer elecciones sabias

- A. Aprender cuáles son los pasos para hacer una buena decisión.
- B. Utilízalos para solucionar dos problemas reales de tu vida.

III. Soy capaz de cuidar mi cuerpo

Obtener la especialidad de Higiene.

Mi familia

I. Tengo una familia

Hacer una bandera o un estandarte de tu familia.
O coleccionar historias o fotografías de tu familia.

II. En la familia cada uno se preocupa por el otro

Ayudar a planificar un culto especial de tu familia, una noche familiar o una salida de toda la familia.

III. Mi familia me ayuda a cuidarme

Obtener una especialidad de los Aventureros que aun no tienes en una de las siguientes áreas.

- Finanzas
- Seguridad
- Habilidades de casa
- Habilidades de campo

Mi mundo

I. El mundo de mis amigos

Obtener la especialidad de Amigo cariñoso .

II. El mundo de las otras personas

Elegir una de las culturas del mundo y estudiarla. Descubrir la manera de compartir el amor de Jesús con alguien de esa cultura.

III. El mundo de la naturaleza

Obtener la especialidad de Ecólogo.

Hojas reproducibles en (inglés, español y francés) se encuentran en la sección del plan de estudios en el apéndice.



Color de la clase: *Vino tinto*

Cómo enseñar una clase de los Aventureros

1. Sobretudo inicie con un planeamiento general bueno. Crea un horario anual. Conozca cuanto tiempo está disponible para completar cada requisito.
2. Conozca sus requisitos. Entienda el requisito con lo cual está trabajando y cómo encaja dentro de las metas globales del programa de los Aventureros.
3. Considere a sus niños. Busque la información y las experiencias que los niños necesitarán para completar el requisito. ¿En qué están interesados los niños?
4. Establezca un horario de clase. Revise cuanto tiempo está disponible para cumplir con el requisito. Planee qué información y habilidades quisiera presentar durante cada periodo de clase.

5. Planee el periodo de clase. El tiempo sugerido aquí está hecho a base de una clase con la duración de 30 minutos).
 - Capture su interés - Mantenga a los niños interesados en la información al presentarles un objeto interesante, al demostrar, o al mostrarles un problema para resolver. (2 minutos)
 - Presente la información - Presente la información necesaria de una manera interesante. Use una variedad de métodos, tales como materiales audiovisuales, dibujos, videos, historias, objetos especiales, o visitantes, discusiones, demostraciones, etc. (5 minutos)
 - Practique - Use una variedad de experiencias activas para hacer del aprendizaje divertido, y exitoso para los niños. (20 minutos)
 - Aplíquelo a la vida - Ayude a los niños para que apliquen a la vida lo que han aprendido, de las cosas que hacen cada día. (3 minutos)
 - Evalúe - Revise para ver si cada niño ha completado los requisitos y alcanzado sus objetivos. Enfatique la participación y el mejoramiento en vez de la perfección.
6. Coleccione recursos. Junte la información, útiles, libros, y materiales audiovisuales que necesitará para hacer de las actividades emocionantes y prácticas.
7. Enseñe la clase. Su entusiasmo para el tema y para Cristo Jesús es lo que hará la diferencia en la vida de los niños.
8. Evalúe la clase. Después de la clase pregúntese a sí mismo, ¿Será que éste periodo de clase ayudó a que los niños amen y vivan para Jesús? ¿Qué cosas funcionaron bien? ¿Qué pude haber hecho diferente para mejorarlo? Deje que los niños le digan cómo les gusto la actividad.

Hoja de planificación de clase			
Especialidad o requisito a ser enseñado: _____			
FECHA	HABILIDAD/INFORMACIÓN A PRESENTAR	ACTIVIDAD PARA RECREACIÓN Y APRENDIZAJE	MATERIALES NECESARIOS

Este es un ejemplar de la hoja de planificación. Una copia reproducible está localizada en la sección del “plan de estudios” en el apéndice.

Guía de enseñanza mensual

Este guía mensual ha sido desarrollado para ayudarlo en cuanto al cumplimiento de los requisitos del plan de estudios de los Aventureros. La responsabilidad para ayudar al niño en cumplir con su plan de estudios, está dividida entre el club de los Aventureros y los padres, y está marcado en la columna a la izquierda e indica de quién es la responsabilidad.

Durante la reunión de los padres, es recomendada que pase algunos minutos explicando que es lo que se espera de ellos durante el próximo mes. Asegúrese que los provea con los recursos que necesiten para ayudar a que su niño consiga lo máximo de cada requisito. Una lista de los materiales sugeridos es provista para cada mes.

Notará que una actividad de padre e hijo está en lista para cada mes. Está no es una actividad planeada por el club; sino la actividad es planeada por el padre y el hijo en conjunto. Un mes el niño escogerá la actividad y el siguiente mes el padre escogerá la actividad.

Este plan de estudios ha sido correlacionado con el plan de estudios de la maestra de la escuela de iglesia. Si usted está dirigiendo un club que tiene algunos de los niños en la escuela de iglesia, deberá discutir con la maestra cómo pueden trabajar mejor juntos. La maestra debiera proveerlo con la verificación de que el plan de estudios haya sido completado. Si los maestros están enseñando los requisitos del plan de estudios, usted querrá ofrecer especialidades adicionales en su club. Sin embargo, siempre recomendamos que los padres llenen la hoja de firmas para los padres cada mes.

Si usted elige no enseñar todos los requisitos de las cuatro clases cada año pero alternar entre Abejitas Industriosas/Constructores un año luego Rayitos de Sol/Manitas Ayudadoras el siguiente, deberá alternarlas en armonía con la programación ya establecido en las escuelas de iglesia. La programación deberá ser:

- Años impares (como 2009-2010)
Abejitas Industriosas y Constructores
- Años pares (como 2010-2011)
Rayitos de Sol y Manitas Ayudadoras.



Guía del plan de estudios de los Aventureros

Septiembre

Responsabilidad del club y de los padres

Club	Padre	Actividad
<input type="checkbox"/>	<input type="checkbox"/>	Completar los formularios de la aplicación del club
<input type="checkbox"/>	<input type="checkbox"/>	Inscripción
<input type="checkbox"/>	<input type="checkbox"/>	Entregar los paquetes de inscripción
<input type="checkbox"/>	<input type="checkbox"/>	Explicar la filosofía de los Aventureros, la Red Familiar, la participación del padre, y los libros de actividades
<input type="checkbox"/>	<input type="checkbox"/>	Completar los formularios de la inscripción al club
<input type="checkbox"/>	<input type="checkbox"/>	Discutir con los padres las asignaciones para el mes
<input type="checkbox"/>	<input type="checkbox"/>	Aprender el Voto de los Aventureros
<input type="checkbox"/>	<input type="checkbox"/>	Repetir el Voto al consejero y/o completar la hoja del Voto en el libro de actividades
<input type="checkbox"/>	<input type="checkbox"/>	Leer Génesis 1:1-2:3 y Apocalipsis 21:1-22:5
<i>Especialidad - Biblia 1</i>		
<input type="checkbox"/>	<input type="checkbox"/>	Requisito 1 Tener una Biblia
<input type="checkbox"/>	<input type="checkbox"/>	Requisito 2 Cómo mostrar respeto por la Biblia
<input type="checkbox"/>	<input type="checkbox"/>	Requisito 3 Saber cuál es el primer libro y el último libro de la Biblia
<input type="checkbox"/>	<input type="checkbox"/>	Requisito 6 Usar máscaras, una caja de arena, o fieltros para ilustrar una historia bíblica
<i>Mi Dios I—Su plan para mí</i>		
<input type="checkbox"/>	<input type="checkbox"/>	Requisito A Discutir y colorear “La creación” para el cartel de historias bíblicas
<input type="checkbox"/>	<input type="checkbox"/>	Hacer una actividad de padre/hijo (elección del niño)
<input type="checkbox"/>	<input type="checkbox"/>	Obtener un video sobre seguridad en casa para el uso en el mes de octubre
<input type="checkbox"/>	<input type="checkbox"/>	Iniciar la preparación para la actividad de la asociación en otoño

NOTA
• Este bosquejo no incluye el Desafío del Presidente. Esto debe ser hecho como una actividad al aire libre más que tan solo una reunión regular de los Aventureros, pero debe ser realizada para cumplir con el requisito #9 de la especialidad del Especialista en Salud.

386

Este es un ejemplar del Formulario mensual de firmas para los padres. Copias reproducibles de todos los formularios y los carteles de responsabilidades se encuentran en la sección del “plan de estudios” en el apéndice.

Posibles actividades de verano

Para los clubes que proveen actividades para los Aventureros durante el verano, es recomendado que los requisitos del plan de estudios de los siguientes, sean hechos por todas las cuatro clases.

Yo mismo III – Soy capaz de cuidar mi cuerpo

Abejitas Industriosas	Especialidad de Especialista en salud
Rayitos de Sol	Especialidad de Cultura física
Constructores	Especialidad de Temperancia
Manitas Ayudadoras	Especialidad de Higiene

Mi mundo III - El mundo de la naturaleza

Abejitas Industriosas	Especialidad de Amigo de los animales
Rayitos de Sol	Especialidad de Amigo de la naturaleza
Constructores	Especialidad de Árboles
Manitas Ayudadoras	Especialidad de Ecólogo

Usted querrá tener más de algún otro viaje de campo a la naturaleza sugerida en los requisitos.

Obtenga una especialidad extra en el tema de la naturaleza y/o una actividad física y/o una especialidad en artes.

Especialidades sugeridas de Artes manuales

- ▼ Artista
- ▼ Canastero
- ▼ Armar y volar
- ▼ Cocinero
- ▼ Artesanía
- ▼ Artesanía casera
- ▼ Músico
- ▼ Costura

Especialidades sugeridas de la Naturaleza

- ▼ Astrónomo
- ▼ Pajaritos
- ▼ Flores
- ▼ Geólogo
- ▼ Explorador

Especialidades sugeridas de Actividad Física

- ▼ Acampante
- ▼ Ciclista
- ▼ Jardinero
- ▼ Gimnasta
- ▼ Esquiador
- ▼ Nadador I
- ▼ Nadador II

Membrete del club



(Fecha)

(Nombre)

(Dirección)

(Ciudad, estado, código postal)

Querido (nombre):

Deseamos darle la bienvenida a la más gratificante experiencia como el padre o instructor primario de su muy apreciado niño(a) Aventurero(a).

El programa de los Aventureros ha sido desarrollado con un fuerte énfasis en la participación paternal. La siguiente guía le asistirá en un área muy importante de participación en el programa de los Aventureros: los requisitos de las clases.

La guía ha sido desarrollada para que usted, su(s) hijo(s) y el instructor del plan de estudios del club de los Aventureros estén trabajando unidos para completar los requisitos de la clases específicas para la edad de su(s) niño(s).

El aspecto más importante para desarrollar con sus hijos una relación firme y que dure toda la vida es pasar tiempo de calidad con ellos. Esta guía le proveerá una oportunidad estructurada para pasar tiempo de calidad con la posesión más preciada que jamás tendrá—sus niños.

Notará que cada mes en la "Hoja de firmas para los padres", hace mención de una actividad de padre e hijo. Esta es una actividad que no es planificada por el club, sino más bien es una que usted y su niño puedan escoger juntos. Un mes su niño escogerá la actividad y el próximo mes usted, el padre, escogerá la actividad que usted quiere que el niño realice con usted. Esta debería ser una actividad de adultos, como por ejemplo ayudarle en el hogar, cocina, jardín, etc.

Que Dios le bendiga en sus esfuerzos por su(s) hijo(s).

Su amigo y director del club,
(Nombre) (Número telefónico)

Adjunto:

- Guía de planificación mensual

Carta de información para los padres acerca de la guía mensual

Este es un ejemplar de la carta dirigida a los padres introduciendo el Formulario de las firmas mensuales. Una copia reproducible de esta carta se encuentra en la sección del "plan de estudios" en el apéndice.

El plan de estudios de Abejitas Industriosas



Requisitos Básicos

I. Responsabilidad

Requisito

Recitar y aceptar el Voto de los Aventureros.

Voto de los Aventureros

Porque Jesús me ama, siempre haré lo mejor.

Información preliminar

El voto de los Aventureros servirá como un recordatorio regular de la importancia para alcanzar la excelencia y como un compromiso verbal para trabajar hacia esa meta. Las palabras, "Porque Jesús me ama," proveen a los niños la razón máxima para hacer lo mejor. "Ya seáis ricos o pobres, grandes o pequeños, Dios os llama a servirle activamente. Al hacer voluntariamente lo que os venga a mano, vuestros talentos y aptitudes se desarrollaran para la obra" (*Testimonios para la iglesia*, tomo 9, pág. 105). Lo mejor de cada niño es diferente y valioso para Dios.

Sugerencias para la enseñanza

- ⇒ Introduzca el voto de manera que inspire a los niños a entenderlo y trabajar para cumplirlo. Varias

canciones, historias y versículos bíblicos para discusión son sugeridos en la lista de recursos en la siguiente página.

- ⇒ Las técnicas enumeradas en el apéndice para aprender versículos bíblicos pueden ser útiles en aprender el Voto de los Aventureros.
- ⇒ Repita el Voto de los Aventureros en cada reunión.
- ⇒ Refiérase al Voto en momentos apropiados durante el transcurso de las otras actividades. Por lo tanto será parte no sólo de la memoria de los niños sino de sus pensamientos diarios, acciones y decisiones.

Evaluación

Los niños repetirán el Voto de los Aventureros a un adulto e indicarán su compromiso de cumplirlo.

VOTO DE LOS AVENTUREROS

Porque Jesús me ama, siempre haré lo mejor.

Color de la clase:
Celeste



II. Énfasis

Requisito

Obtener el certificado de lectura de Abejitas Industriosas.

Información preliminar

El certificado de lectura Abejitas Industriosas es dado a niños que leen o escuchan mientras que alguien lee:

1. Génesis 1:1-2:3 o Apocalipsis 21:1-22:5 de una versión de la Biblia moderna y sencilla
2. Un libro de historias bíblicas o un libro acerca de Jesús
3. Un libro sobre la salud o la seguridad
4. Un libro sobre la familia, amigos o sentimientos
5. Un libro sobre historia o misiones
6. Un libro sobre la naturaleza

El requisito de lectura de Abejitas Industriosas está dirigido especialmente hacia tópicos que los niños cubrirán en el plan de estudios de los Aventureros.

Sugerencias para la enseñanza

- ⇒ Un padre, maestro, líder, aventurero mayor, conquistador, o abuelo puede leer a la Abejita Industriosa.
- ⇒ Las listas de lectura pueden ser distribuidas al comienzo del verano para ser completados en los meses de verano.
- ⇒ Hay muchos libros buenos de historias disponibles que tratan los temas antes mencionados en un modo verdadero y comprensivo. Lea cada libro nuevo cuidadosamente para determinar si es apropiado para el grupo de la edad de las Abejitas Industriosas, y si eleva los estándares y creencias cristianas. (Más detalles son provistos en el apéndice).
- ⇒ Un incentivo de lectura sencillo puede ser el añadir un eslabón a la cadena cada vez que se complete un libro. Fotocopie los eslabones en papel de colores con espacios para el nombre del libro, el título y el nombre del niño. Una los eslabones de una manera real, o córtelos en figuras especiales (como caritas sonrientes, etc. con un tema en especial) y péguelos en una pared que se extienda a través del salón. (Vea el apéndice para ejemplares).

LISTA DE RECURSOS

Registro Básico

I. El voto y la ley

A. Historias bíblicas y versículos

- Génesis 39-41: José y Potifar
 Mateo 25:14-30: Parábola de los talentos
 Eclesiastés 9:10: " Y todo lo que te venga a la manos..."
 Lucas 16:10: " El que es honrado en lo poco..."
 Colosenses 3:23: " Hagan lo que hagan, trabajen de buena gana,..."

B. Cantos

1. *Sing for Joy* (Review & Herald)
 "The Wise May Bring Their Learning"148
 "I Want to Be"124
2. *Kids Sing Praise* (Brentwood Publishing)
 "With My Whole Heart"69

C. Citas de Elena G. de White

"Nunca desestiméis la importancia de las cosas pequeñas. Las cosas pequeñas proporcionan la verdadera disciplina de la vida. Mediante ellas el alma es enseñada para que crezca a la semejanza de Cristo, o para que lleve la semejanza del maligno" *Conducción del Niño*, pág. 120

"Haced vuestro trabajo de corazón. No imitéis a los que son perezosos y prestan un servicio a medias. Las acciones repetidas con frecuencia, forman los hábitos; los hábitos forman el carácter. Llevad a cabo pacientemente los pequeños deberes de la vida. Mientras no deis la importancia que corresponde a la fidelidad en los pequeños deberes, no será satisfactoria la edificación de vuestro carácter" *Mensajes para los Jóvenes*, pág. 146.

Evaluación

Los niños entregarán sus listas, firmadas por un adulto, dando el nombre y tema de cada libro leído.

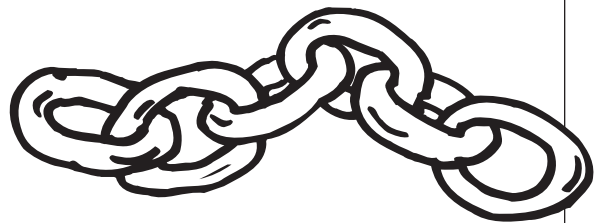

Mi Dios

I. Su plan para salvarme

Requisito

A. En un cartel o en un folleto, crear una historia en orden acerca de cómo estos eventos sucedieron:

- La creación
- El comienzo del pecado y de la tristeza
- Jesús se preocupa por mí hoy
- Jesús vuelve otra vez
- El cielo

O puedes utilizar las historias bíblicas que estás estudiando en tu escuela o en la escuela sabática.

B. Utilizar este cartel o folleto para mostrarle a alguien cuanto Jesús se preocupa por ti.

Información preliminar

Una de las necesidades más grandes de un niño es la necesidad de seguridad y la habilidad de confiar. Esta seguridad y confianza pueden ser reforzadas en Jesús. La meta básica de los requisitos de las Abejitas Industriosas es enseñar a los niños que Jesús los ama y se preocupa por ellos personalmente.

Reconociendo los eventos más importantes en la batalla entre el bien y el mal hará posible para los niños entender como entran ellos en el gran plan de Dios para salvarnos del mal. Este entendimiento ayudará a disminuir el sentimiento de duda y confusión que sienten cuando se encuentran con el egoísmo y el sufrimiento que ven en sí mismos y en el mundo a su alrededor. Necesitan saber que cada persona puede elegir entre las cosas buenas que los hacen felices y el mal que hiere a las personas. Necesitan saber que Dios no permite que pasen cosas malas sino que éstas pasan por Satanás y por las elecciones erróneas que hace la gente. Los niños necesitan saber que a pesar de que cosas malas pasan, Jesús siempre ayudará a los que le aman. (Se pueden usar relatos o el programa de estudio de escuela sabática para enfatizar los mismos conceptos).

El cartel de historias bíblicas o el folleto hacen posible que los niños se familiaricen con el esquema básico del conflicto de los siglos en un modo visual y sensorial.

Aprenderán la secuencia básica de los eventos al escuchar las historias, arreglando los dibujos, y discutiendo e ilustrando las historias. (Durante los próximos tres años de clases de los Aventureros, los niños llenarán más detalles al completar el esquema básico). Compartiendo este nuevo entendimiento del amor de Jesús lo hará más sólido en su mente y reforzará el hábito de hablar a otros de Él.

Sugerencias para la enseñanza

- ⇒ Siga “paso a paso” las instrucciones de cómo hacer el cartel de historias bíblicas. (Un cartel similar acerca de las historias repasadas en la escuela o escuela sabática puede ser hecha al seguir las instrucciones básicas y poniendo dibujos de otra fuentes).
- ⇒ El cartel de historias bíblicas puede ser usada de tres maneras diferentes:

- 1.** Ponga las ilustraciones en un cartel de historias que abarque una pared grande, añadiendo una ilustración cuando cuente la historia. Los niños pueden referirse al cartel al hacer sus propios carteles y mientras aprendan otras historias bíblicas y de la historia.
- 2.** Provea a los niños una actividad práctica al hacer disponible un cartel en blanco y dibujos, historias y etiquetas provistos en las siguientes páginas. Los niños pueden poner un cartel en blanco en el suelo y poner las ilustraciones, historias, y rótulos en el cartel.
- 3.** Los niños pueden colorear las ilustraciones y usar las historias y etiquetas para crear su propio cartel o folleto de los carteles de las historias.

- ⇒ En la primera presentación, use el cartel de historias bíblicas para dar un vistazo de la batalla entre el bien y el mal. Coloque las ilustraciones en el cartel de historias al contar lo siguiente:

- Dios creó un nuevo y hermoso planeta;
- Satanás desobedeció y trajo el mal a nuestro mundo;



- Ahora vivimos en un mundo de maldad bajo la protección de Dios; y
 - Algún día él volverá y hará todo nuevo para aquellos que le aman.
- ⇒ Este requisito puede ser presentado en una o dos lecciones cortas o a través de una serie de lecciones. El impacto será mayor si las lecciones se tratan en un espacio de uno a tres meses. El material puede extenderse para ajustar el tiempo y el período de impacto deseado para cada lección. Si es posible, dedique un período devocional o clase a cada historia.
 - ⇒ El cartel de historias bíblicas puede ser discutido en la devoción diaria de la clase por un mes pasando una semana en la creación; una semana en el origen del mal; una semana en el amor de Jesús y su preocupación por nosotros hoy; y una semana en su venida para destruir el mal y llevarnos a casa para vivir con Él.
 - ⇒ El cartel de historias se puede cubrir en devocionales semanales en tres meses al pasar un mes en la creación y la caída; un mes en Jesús y su cuidado; y un mes en el cielo.
 - ⇒ Además del cartel de historias, se pueden añadir otras actividades. Para enfatizar la emoción y maravilla de la creación, haga actividades especiales para cada día de la creación:

Primer día: Trabajar con prismas, caminatas ciegas, o plantas puestas en la oscuridad para enfatizar la belleza e importancia de la luz.

Segundo día: Poner una vela en un recipiente o infle un globo para demostrar la importancia del aire.

Tercer día: Investigar el origen de las comidas como plantas.

Cuarto día: Estudiar el cielo en la noche, disfrutar un libro o película de planetas y estrellas.

Quinto día: Identificar pájaros o visitar una tienda de mascotas.

Sexto día: Aprender cosas nuevas acerca de un animal en su localidad.

Séptimo día: Tener un picnic de celebración. Tener una búsqueda de tesoros acerca de la creación

con grupos diferentes buscando artículos que representen cada día de la creación.

- ⇒ Los niños pueden hacer proyectos de arte como murales o libros en forma de acordeón para ilustrar cada día de la creación.
- ⇒ La segunda venida de Jesús y el cielo se harán vivos al contar las maravillas del cielo. Discutir y contar lo que los niños quisieran ver en el cielo.
- ⇒ Para enfatizar la importancia de estas actividades, muestre el trabajo de los niños en un sitio especial.
- ⇒ Los niños pueden compartir sus carteles de historias o folletos con otros individuos en el culto, en el club o durante una parte especial de la escuela sabática.

Evaluación

Los niños pondrán sus ilustraciones y etiquetas correctamente en el cartel de historias. Discutirán sus experiencias al usar el cartel para compartir el amor de Jesús con otros.

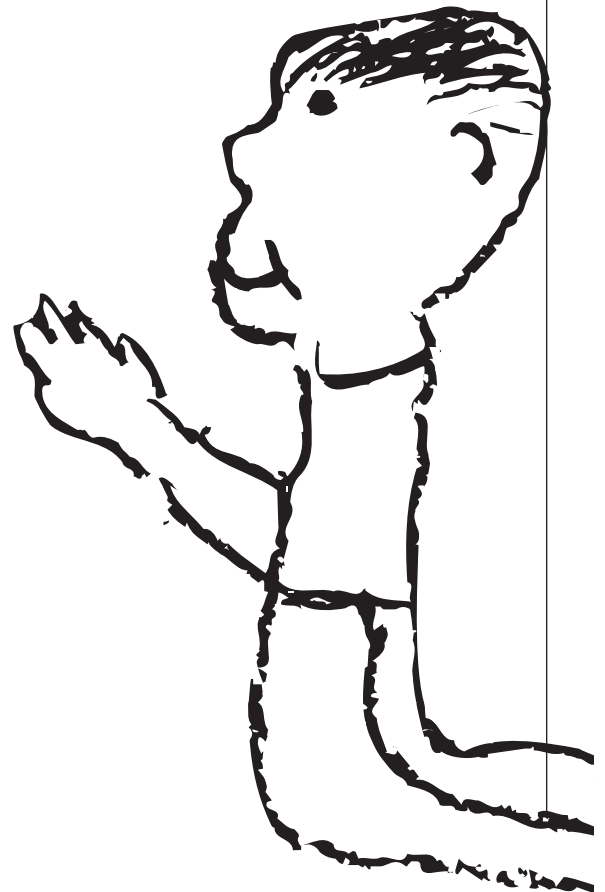

Haciendo un cartel de historias bíblicas

El cartel bíblico ayudará a que los niños comprendan la historia bíblica al experimentarla visualmente y activamente. Un método sencillo para hacer un cartel básico de historias está descrito a continuación. Está diseñado para usarlo con figuras pequeñas y las etiquetas provistos. Las medidas necesitarán ser más grandes si desea utilizar imágenes más grandes.

Materiales

- Seis hojas de 9"x12" de papel construcción morado
- Dos hojas de 9"x12" de papel construcción amarillo
- Pegamento especial para manualidades
- Figuras provistas en las siguientes páginas o que han sido coleccionadas para ilustrar las historias que han estudiado en la escuela o en la escuela sabática.
- Papel "contacto" transparente adhesivo o papel para laminar

Instrucciones

1. Pegar el papel morado junto a los extremos, para formar una tira larga, angosta, como está ilustrado en la siguiente página. Las seis hojas representan los 6,000 años de la historia bíblica. El color oscuro representa al mundo sufriendo a causa del mal y el pecado.
2. Luego, pegue una hoja de papel amarillo a cada extremo del papel morado. El amarillo representa tiempo de gozo y felicidad antes que entrara el pecado, y el tiempo cuando Jesús vendrá otra vez para destruir el pecado y llevarnos al cielo. Corte las hojas amarillas en una línea curva. Esto muestra que el tiempo continúa para siempre en ambas direcciones.
3. Copiar las figuras más pequeñas, etiquetas e historias provistas. Coloréenlas, córtelas, y pónganlas en un papel más grueso.
4. Ahora el cartel podrá ser colgado en la pared o usado para presentar o practicar la historia. El cartel y sus secciones pueden ser laminados o cubiertos con papel "contacto" transparente para que los niños puedan manipularlo sin temor de dañarlos.
5. Los niños pueden hacer sus propios carteles más pequeños de ésta manera. Pueden usar medidas más pequeñas. El diagrama de la siguiente página muestra como las historias de cada año se integran en el cartel de historias para completarlas.
6. Las imágenes grandes están localizadas en la sección del "apéndice" al final de éste manual.

Cartel de pared para cuatro años

Abejitas Industriosas

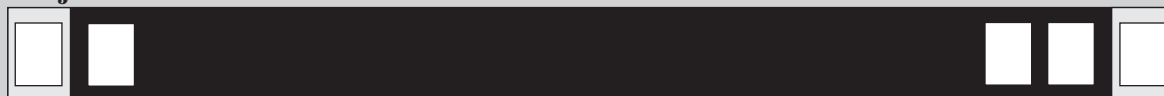

Rayitos del Sol



Constructores



Manitas Ayudadoras





El comienzo del pecado y la tristeza

Adán y Eva eligieron desobedecer a Dios y hacer cosas a su propia manera. Esto causó que pasaran cosas terribles al planeta de Dios y a Su gente.



La creación

Dios creó un planeta nuevo y hermoso para que la gente habitara. El les pidió que se lo cuidaran.

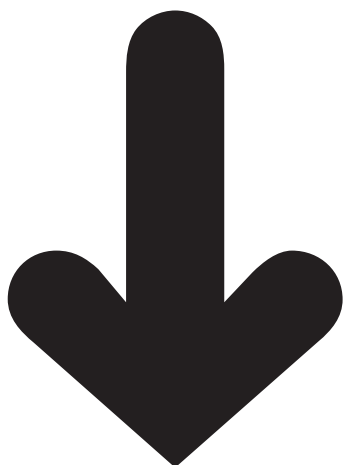

Los niños pueden hacer dibujos de ellos mismos en el cuadro vacío o poner fotos recientes de ellos. Pueden poner su nombre en los espacios vacíos de la historia.

Si estas pequeñas imágenes están siendo usadas por la clase entera, una foto o un dibujo de toda la clase puede ser puesta aquí.

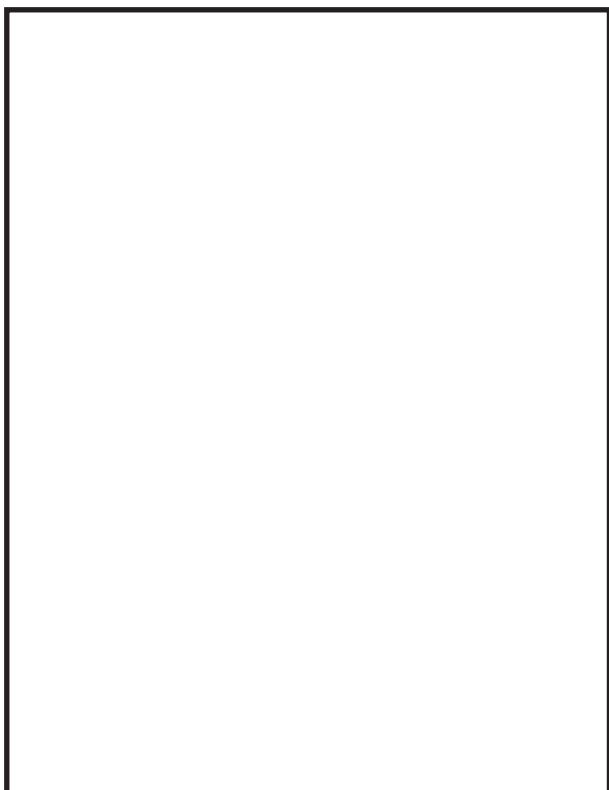

**Jesús se preocupa
por mí hoy**

**Los ángeles de Jesús están con
_____ en este momento. Jesús
me ayudará cuando se lo pida.**



El cielo

Viviremos en el cielo con Jesús para siempre. Habrá muchas cosas divertidas que hacer. Nunca más estaremos dolidos o tristes.

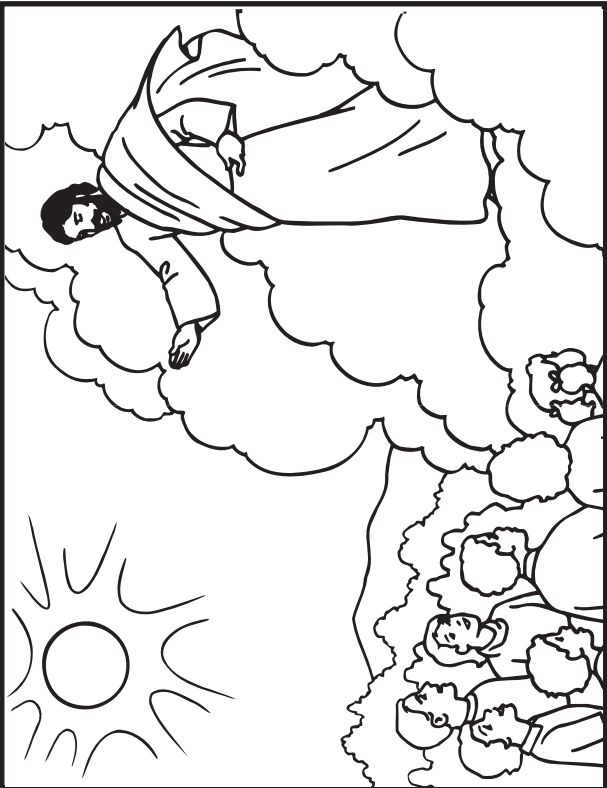

Jesús vuelve otra vez

Muy pronto veremos a Jesús venir del cielo en una nube. Él llevará a todos los que lo amen a vivir con Él en el cielo.

II. Su mensaje para mí

Requisito

Obtener la especialidad de Estudiante de Biblia I

Información preliminar

Para obtener la especialidad de Biblia I, los niños necesitarán completar los requisitos descritos a continuación. Información adicional de la especialidad se encuentra en la sección de especialidades.

Estudiante de Biblia I



1. Tenga una Biblia.
 2. Explique cómo demostrar respeto por la Biblia y como cuidarla.
 3. Nombre el primer y último libro de la Biblia y decir quién los escribió.
 4. Mencione o actúe las siguientes historias:
 - a. La creación
 - b. El comienzo del pecado y la tristeza
 - c. Jesús se preocupa por mí hoy
 - d. Jesús vuelve otra vez
 - e. El cielo
 5. Busque, lea y discuta tres de los siguientes versículos acerca del amor de Jesús por ti:
 - a. Juan 3:16
 - b. Salmos 91:11
 - c. Juan 14:3
 - d. Salmos 23:1
 - e. Tu elección

Memorice y repita dos
 6. Hacer mascararas para ilustrar una historia o parábola bíblica.
- O**
- Crear una historia bíblica en una caja de arena o con fieltros.

Sugerencias para la enseñanza

- ⇒ Los versículos de memoria pueden ser elegidos por el niño con ayuda del líder o por el líder. Escoja los versículos que sean de más ayuda al niño en este punto de su experiencia con Jesús. La meta más importante en aprender el versículo de memoria es que el niño entienda el significado y la aplicación a su vida.

- ⇒ Una gran variedad de técnicas para enseñar el versículo de memoria están detalladas en la sección “Mi Dios” del apéndice.
- ⇒ Los niños se podrán familiarizar con el contenido de los libros de Génesis y Apocalipsis al referirse a ellos frecuentemente al trabajar en el cartel de historias bíblicas (en el requisito I A). Si se hace esto, la memorización de estos dos libros será un proceso de repaso rápido y sencillo.

Evaluación

Los niños repetirán los versículos y nombrarán los libros.

III. Su poder en mi vida

Requisitos

- A. Acostúmbrate a tener regularmente un momento tranquilo para hablar con Jesús y aprender de Él.
- B. Pregúntale a tres personas cuáles son sus motivos de oración.

Información preliminar

Si un niño aprende a una edad temprana a apartar tiempo a diario para sus devociones, y si él/ella es ayudado para que se haga un hábito, le será más fácil evitar la batalla larga y tediosa que muchos cristianos pasan al tratar de hacer un hábito el “encontrar” tiempo para Dios.

Porque las familias tienen horarios y niveles de compromisos variados, y porque los niños tienen diferentes niveles de habilidad e interés, el requisito deja la frecuencia, formato y duración de tiempo “a solas” abierto. Estos factores pueden ser decididos al consultar con el



Continúa en la página 71

LISTA DE RECURSOS

Curso Mi Dios

I. Su plan para salvarme

A. Otras historias bíblicas acerca del amor de Jesús

- 1 Reyes 17:1-6 Elías y los cuervos
- Marcos 4:35-41; Lucas 8:22-25
- Jesús calma la tormenta
- Lucas 15:8-10 La moneda perdida

B. Canciones de las historias asignadas

- 1. *Sing for Joy*
- Creación** “Can You Imagine?”29
- “Can You Count the Stars?”35
- “This Is a Lovely World”52
- Pastor** “The Lord Is My Shepherd”48
- Cielo** “Do Lord”91
- “Jesus Is Coming Again”92
- “When He Cometh”93

C. Libros y materiales de las historias asignadas

- 1. Adultos
- Patriarcas y Profetas, Deseado de Todas las Gentes* de White, Elena G., (Pacific Press).
- Creation Numbers Felt Set*, (Sun World Graphics).
- Second Coming Felt Set*, (AdventSource).
- 23rd Psalm: Teaching Posters* (Marvel).
- The Lord Is Your Shepherd, Be Happy, God Loves You* - (Standard).
- 2. Niños
- Las Bellas Historias de la Biblia* de Maxwell, Arthur, Vols. 1-10 (Pacific Press).

II. Su mensaje para mí

A. Otros versículos bíblicos acerca del amor de Jesús

- Génesis 1:1 “En el principio...”
- Salmos 34:7 “El ángel de Jehová acampa...”
- Mateo 19:14 “Dejad que los niños...”
- Mateo 28:20 “Y les aseguro que estaré con ustedes...”
- Juan 10:27,28 “Mis ovejas oyen mi voz;...”
- Romanos 8:38, 39 “Pues estoy convencido de que ni la muerte...”

B. Canciones acerca del amor de Jesús

- 1. *Sing for Joy*
- “Jesus Loves Me”27
- “O, How He Loves You and Me”28
- “I Am So Glad”30
- “Anywhere With Jesus”45
- “God Knows Me”47
- “All Through the Day”49

- 2. *Kids Sing Praise*
- “He’s Got the Whole World”4
- “Jesus Loves the Little Children”27

C. Citas de Elena G. White

- “Solamente la sensación de la presencia de Dios puede desvanecer el temor que, para el niño tímido, haría de la vida una carga.” *La educación*, pág. 255.
- “Los padres y madres debieran enseñar del amor de Jesús a las criaturas, los niños, y los jóvenes. Sean de Cristo los primeros balbuceos del nene.” *La conducción del niño*, pág. 460

III. Su poder en mi vida

A. Historias bíblicas y versículos

- 1 Reyes 18 Elías en el monte Carmelo
- Hechos 16:19-34 Pablo y Silas liberados
- Mateo 6:9-13 El Padre Nuestro
- Salmos 95:6 “Vengan, postrémonos...”
- Salmos 145:18 “El Señor está cerca de quienes lo invocan...”
- 1 Tesalonicenses 5:17 “Orad sin cesar...”
- Santiago 5:16 “La oración... eficaz”
- Juan 14:14,15 “Lo que pidan en...”

B. Cantos

- 1. *Sing for Joy*
- “Whisper a Prayer”96
- “With Folded Hands”97
- “A Little Talk With Jesus”98
- “The Lord’s Prayer”99
- “The Lord Hears Me”105
- “Into My Heart”125
- 2. *Kids Sing Praise*
- “Standing in the Need of Prayer”64

C. Citas de Elena G. de White

- Enséñales a volverse a Dios en busca de ayuda. Decídeles que El escucha sus oraciones... Conducidlos para que se unan con Dios, y luego tendrán poder para resistir las tentaciones más fuertes” *La conducción del niño*, pág. 158.
- “En cada hogar Cristiano Dios debe ser honrado a través de los sacrificios de la oración matutina y vespertina. Debería enseñársele a los niños a respetar y reverenciar la hora de la oración”

Continúa en la página 71

niño, el padre o líder, empezando por lo ideal de las devociones diarias matutinas y vespertinas a un mínimo de escuela sabática semanal, devocionales y adoración en la escuela o el club para aquellos que no pueden participar de otra manera. Enseñe a los niños como disfrutar el pasar tiempo con Jesús.

El requisito de oración motiva a los niños a reconocer y aprender acerca de la importancia de la oración en la vida del cristiano.

Sugerencias para la enseñanza

- ☞ Presente la importancia de la devoción privada después que el niño se haya familiarizado con el amor de Jesús y Su plan para él/ella. Al establecer un hábito de pasar tiempo con Jesús como un amigo requiere dirección, dedicación y supervisión de los padres y líderes.
- ☞ Ideas para enseñar a los padres acerca del tiempo de quietud para los niños están provistas en la sección “Mi Dios” del apéndice, junto con otras sugerencias para planear los cultos familiares.
- ☞ El líder de los Aventureros puede motivar las devociones a solas al:
 - a. Compartir sus experiencias con las devociones personales;
 - b. Hablar de los beneficios de un tiempo regular a solas;
 - c. Proveer ocasiones frecuentes para que los niños discutan sus experiencias;
 - d. Discutir frecuentemente horarios, lugares y sugerencias para la disfrutar el tiempo a solas;
 - e. Proveer una variedad de lectura devocional;
 - f. Ayudar y motivar a los padres a que ayuden a su niño en las devociones privadas y familiares.
- ☞ Los niños o el líder pueden invitar a varios adultos a hablar de sus experiencias con la oración. Manténgalo corto, de 5 a 10 minutos. Después, discuta las ideas de la persona que habló. Los niños pueden hacer un cartel mostrando lo que aprendieron de cada persona,

LISTA DE RECURSOS

Curso Mi Dios (continuación)

Consejos para los padres y maestros, pág. 110.

“Jesús conoce las necesidades de los niños, y le gusta escuchar sus oraciones. Dejad que los niños se aíslen del mundo y todo lo que podría atraer sus pensamientos de Dios; y dejadles sentir que están a solas con Dios... Entonces, niños, pedidle a Dios que haga por ustedes esas cosas que no podéis hacer por sí mismos. Decidle a Jesús todo... Cuando le habéis pedido por las cosas necesarias para el bien de vuestras almas, creed que ya las recibisteis, y las tendréis”, *El hogar cristiano*, pág. 299

D. Libros y materiales

1. Adultos
 - La Educación* de White, Elena G., pág. 247-254 (Pacific Press)
 - Mensajes para los jóvenes* de White, Elena G., pág. 247-253 (Pacific Press).
2. Niños
 - My Very Best Friend* de Ricchiuti, Paul, (Pacific Press).
 - Quiet Because, Talking to My Friend Jesus* de Groomer, Vera, (Review and Herald).

O

Cada niño puede escribir su pregunta en una tarjeta y presentarla al adulto de su elección.

Evaluación

Los niños presentarán y hablarán acerca de sus tarjetas de compromiso a solas y hablarán de lo que han aprendido acerca de la oración.

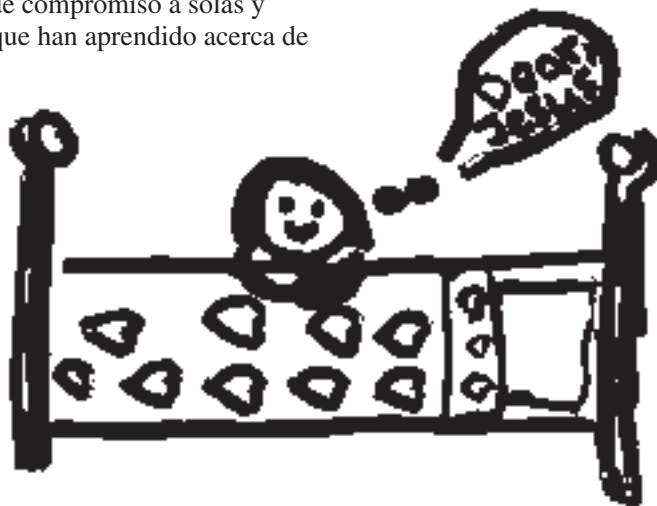

Yo mismo

I. Soy especial

Requisito

Preparar un folleto donde muestres las diferentes personas que te cuidan.

Sugerencias para la enseñanza

- ⇒ Introduzca este requisito al traer "personas que se preocupan" para que le hablen a los niños, O usando dibujos grandes a color y descripciones. Gente que cuida de personas incluyen a:
 - Jesús
 - Maestros (escuela e iglesia)
 - Pastor
 - Amigos
 - Miembros de familia (también discutidos en los requisitos familiares)
 - Personas que brindan servicio comunitario
- ⇒ Se puede hacer un folleto al hacer que los niños dibujen sus propios dibujos de personas que se preocupan o al copiar los dibujos con etiquetas de los ejemplos en la sección "Yo mismo" del apéndice.

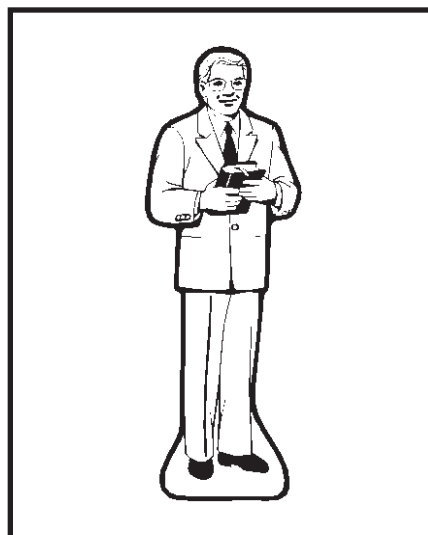

Pastor

"Carteles para los ayudantes comunitarios se encuentran en la sección "Yo mismo" del apéndice".

- ⇒ Sería muy especial si algunas personas que se preocupan escriben notitas en los folletos diciéndoles a los niños porque se preocupan por ellos. Amigos pueden dictar o escribir notas para poner en sus folletos.

Evaluación

Los niños completarán el folleto.

II. Soy capaz de hacer elecciones sabias

Requisito

Nombrar por lo menos cuatro sentimientos diferentes. Jugar el juego de "los sentimientos".

Información preliminar

Los sentimientos de una persona influyen significativamente en sus decisiones y acciones. El reconocer y nombrar estos sentimientos es el primer paso para enfrentarlas con éxito.

Los niños experimentan sentimientos positivos y negativos. Una multitud de palabras describen estos sentimientos.

Algunos sentimientos positivos que los niños pueden expresar son amor, orgullo, confianza, emoción, alegría, felicidad, valor y seguridad. Estos sentimientos positivos pueden ser tratados al estar agradecido por ellos, disfrutarlos y compartirlos con otros.

Algunos sentimientos negativos que los niños reconocerán son la ira, culpabilidad, celos, tristeza, soledad, vergüenza, temor, desilusión, ansiedad, frustración, y mal humor. Se les puede guiar a los siguientes pasos para enfrentar estos sentimientos:

1. Dile a Jesús como te sientes. Pídele ayuda.
2. Pregúntate a ti mismo:
 - ¿Qué estoy sintiendo?
 - ¿Por qué me siento así?
 - ¿Qué voy a hacer al respecto?
 - ¿Es esto una buena opción?
3. Hacer lo que has decidido hacer.

Lastimando a otros y a los demás o a otras cosas, no es una buena manera de tratar con los sentimientos negativos. Tampoco es el mentir, correr del problema, o pensar muchas cosas negativas de sí mismo o de otros. Los sentimientos negativos pueden ser tratados al ver una solución tal como:

- ⇒ Hablar honestamente con alguien sobre sus sentimientos negativos
- ⇒ Descubrir más acerca del problema y trabajar para cambiarlo
- ⇒ Estando solo por un momento
- ⇒ Trabajar con sus sentimientos en una manera no amenazadora, tal como es al llorar, dibujar, o escribir, o salir a patear una pelota; o
- ⇒ Hablar positivamente de sí mismo, sobre cosas que le ayudarán

Obviamente, soluciones diferentes son apropiadas para distintas situaciones, sentimientos y personas.

A una edad temprana, los niños pueden iniciar a reconocer sus sentimientos y hablar con alguien acerca de los sentimientos que tienen y cómo pueden tratar con esos sentimientos. Ellos pueden aprender a comunicar sus sentimientos a las personas adultas que les ayudarán y las personas quienes influyeron esos sentimientos. La comunicación bondadosa de los sentimientos involucra el escoger las palabras cuidadosamente y hablar en una manera bondadosa. Un adulto puede ayudar al niño para que decida cómo comunicar sus sentimientos al ayudarlo escoger las palabras apropiadas así como el tiempo apropiado y el lugar para compartir tales sentimientos.

Sugerencias para la enseñanza

El juego de los sentimientos

1. Con los niños, piensen en diferentes clases de sentimientos y escriban cada uno en un pedazo de tarjeta o pedazo de papel.
2. Ponga las tarjetas de los sentimientos en una bolsa o en una cajita.
3. Divida a los niños en grupos de dos o tres y permita que cada grupo saque una tarjeta de los sentimientos.
4. Instruya a los grupos al practicar mostrándoles cómo se ven cuando

tienen ese sentimiento (lenguaje corporal). Cada grupo deberá estar listo, para decir o actuar una situación en el que se sintieron de esa manera.

5. Después de que cada grupo presente sus sentimientos al grupo entero, hábleles sobre las maneras en que Dios puede ayudarnos al tratar con ese sentimiento. (Podrá utilizar los pasos para tratar con sentimientos negativos sugeridas en la “Información preliminar” juntamente con el cartel que se encuentra en la sección de “Yo Mismo” en el apéndice).



Este es un ejemplar del cartel “Cuando me siento mal puedo...”. Una copia reproducible se encuentra en la sección de “Yo Mismo” en el apéndice.

Otros métodos

- ⇒ Ayude a los niños a construir el hábito de reconocer, nombrar y tratar positivamente con sus sentimientos cuando sea posible al:
 - Reconocer a los niños que aparentan estar enojados
 - Animarlos para que hablen de lo que están sintiendo y por qué
 - Aceptar los sentimientos que ellos expresan sin condenar
 - Ayudándoles a escoger de una manera positiva al tratar con el sentimiento.
- ⇒ Otro tipo de juego de los sentimientos puede ser jugado al discutir, actuar, o escribir acerca de las reacciones del sentimiento y las soluciones a situaciones específicas, tal como al conseguir una “A”, ser burlado, tener un cumpleaños, pelearse con un hermano, o sintiéndose fuera de lugar.
- ⇒ Los niños también pueden disfrutar haciendo una lista y/o discutir acerca de su momento más feliz, o su momento más triste, etc.

Evaluación

Los niños tendrán que nombrar cuatro sentimientos y participar en la actuación y discusión acerca del manejo de los sentimientos.

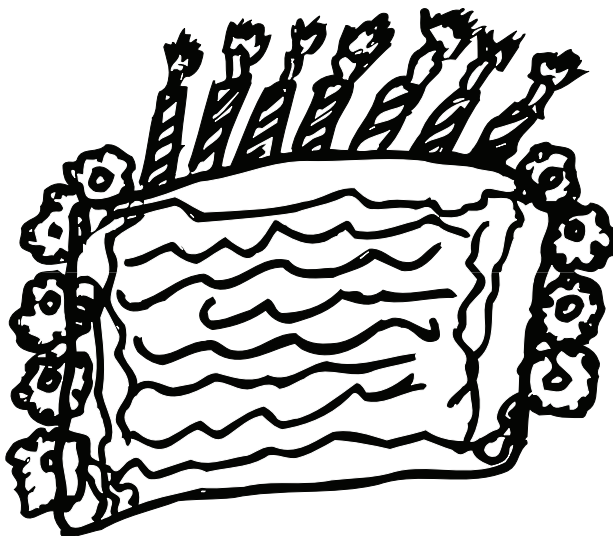

III. Soy capaz de cuidar mi cuerpo

Requisito

Obtener la especialidad de Especialista en salud.

Información preliminar

Para poder obtener la especialidad de Especialista en salud, los niños deberán completar los requisitos enlistados: Puede encontrar información adicional en la sección de especialidades en éste manual.

Especialista en Salud



1. Memorice 1 Corintios 6:19,20
2. Describa una dieta adecuada, y mencione los grupos de alimentos básicos.
3. Explique por qué su cuerpo necesita ejercicio.
4. Tome registro de las horas que duerme, y mencione por qué necesita el descanso.
5. Explique por qué necesita aire fresco y luz solar.
6. Explique por qué el agua es importante para su cuerpo. Mencione cuantos vasos de agua debe tomar cada día.
7. Describa y demuestre una buena higiene dental.
8. Mencione tres cosas que podrían destruir su salud.
9. Participe en una prueba reconocida de aptitud física.
 - a. Desafío del Presidente (*President's Challenge*)
 - b. Un programa equivalente como la “Aptitud física canadiense” (*Canadian Fitness Award*)

LISTA DE RECURSOS

Curso Yo mismo

I. Soy especial

A. Historias bíblicas y versículos

2 Samuel 9	Mefiboset
2 Reyes 4	Elías y el hijo de la viuda
Ester 2:5-7	Ester es adoptada
Proverbios 17:17	“En todo tiempo ama el amigo...”
Juan 15:17	“...que se amen los unos a los otros.”
Filipenses 4:19	“...mi Dios les proveerá de todo lo que necesiten...”

B. Cantos

<i>Sing for Joy</i>	
“Alone We Could Not Learn to Read”31
“God Bless Families”138
“Family of God”139

II. Soy capaz de hacer elecciones sabias

A. Historias bíblicas y versículos

Contento/feliz:	Salmos 144:15; Proverbios 29:18; Juan 13:17
Emoción/gozo:	Miriam en el Mar Rojo; Deuteronomio 12:7
Enojo/odio:	Caín; Amán; Mateo 5:44; Proverbios 14:17; Proverbios 16:32; Efesios 4:26,31
Temor:	David y Goliat; Ester; Gedeón; Salmos 56:3; Josué 1:9
Vergüenza/timidez:	Pedro; 2 Crónicas 7:14; Romanos 1:16
Tristeza:	Job; Salmos 30:5; Salmos 34:14; Salmos 126:5
Envidia/codicia:	Los hermanos de José; Ahab y la Viña; Éxodo 20:17;

Colosenses 3:2; Santiago 3:16
Desánimo: José en la cárcel; Juan en Patmos; Romanos 8:28; Proverbios 24:10
Preocupación: Mateo 11:28; Proverbios 3:5,6
Quejas/murmuraciones: Dios envía a los codornices; Filipenses 2:14; Filipenses 4:11

B. Cantos

1. <i>Sing for Joy</i>	
“Fill Your Heart With Joy”3
“Peace Perfect Peace”44
“Smile”107
“Tengo paz como un rio”108
“I Have the Joy”109
“Trust in the Lord”111
“Dare to Be a Daniel”116
2. <i>Kids Sing Praise</i>	
“Kumbayah”3
(Trate de añadir versos sobre varios sentimientos)	
“Sunshine Mountain”43
“Grumblers”47

C. Citas de Elena G. de White

“No existe tal cosa como seguir a Cristo amenos que rehúses satisfacer las inclinaciones y decidas obedecer a Dios. *Mensajes para los jóvenes*, pág. 152

“Sin la ayuda divina, serán incapaces de dominar las pasiones y apetitos humanos. En Cristo está la ayuda que justamente necesitan...” *Conducción del niño*, pág. 440.

III. Soy capaz de cuidar mi cuerpo

Ver la sección de especialidades, Especialista en Salud, para las sugerencias de recursos.

Mi familia

I. Tengo una familia

Requisito

Pintar o dibujar un cuadro donde muestres algo de lo que te gusta de cada miembro de tu familia.

Información preliminar

Cada niño tiene una familia de algún tipo. El propósito de esta actividad es ayudar al niño a apreciar a su familia. Una familia puede ser definida como un grupo de personas que cuidan del uno al otro y viven juntos en un hogar. Las familias usualmente están relacionadas. Una familia puede ser “natural,” o tener un padrastro o madrastra, ser adoptado, o una familia de cuidado (Foster). No hay familias perfectas. Dios quiere ayudar a cada familia para que sean lo que él quiso que sean—un lugar donde las personas cooperen, compartan y apoyen a cada uno, aún cuando no estén de acuerdo.

Sugerencias para la enseñanza

- ⇒ Anime a cada niño para que comparta algo especial acerca de su familia. Desafíe a los niños al pensar en lo que es una familia y cuantas familias diferentes hay.
- ⇒ Deles un examen, calificando cuánto saben acerca de sus miembros de familia. Las preguntas pueden incluir el color de los ojos, color favorito, comida preferida, materia en la escuela, lugar, pasatiempos, una persona, canto o libro; fecha de nacimiento, meta en el futuro, etc.
- ⇒ Sea sensible a los niños quienes no tienen una familia “feliz” o “normal”. Algunos niños podrán escoger usar familias sustitutas tales como: la “familia” del club de los Aventureros, la “feligresía”, o cualquier otra familia que se preocupan por ellos.
- ⇒ Los proyectos de arte de los niños pueden ser montados como un mural, a lo largo de la pared o en el pasillo. Continúe esta actividad al discutir con ellos cómo las varias familias y miembros de familia son similares o diferentes y cómo son valiosos.

Evaluación

Los niños completarán un dibujo de su familia.

II. En la familia cada uno se preocupa por el otro

Requisitos

1. Descubrir lo que te dice el quinto mandamiento (Éxodo 20:12) acerca de las familias.
2. Representar tres formas en que puedes honrar a tu familia.

Información preliminar

Uno de las formas como los niños honran a sus padres y madres es al obedecerlos. Reglas de la familia son esenciales porque describen cómo las personas pueden vivir sanos y salvos, y felices dentro de su ambiente. Las familias tienen reglas acerca del: uso del espacio (así como dónde comer o jugar); horarios del uso del tiempo (así como cuándo llegar a casa después de la escuela); pertenencias (así como prestar o compartir); trabajo (tales como los quehaceres); juego (tales como qué juegos, y dónde); y hábitos o costumbres de la familia (tal como las formas de hacer las cosas distintas). Los padres son responsables del bienestar de la familia (del cuidado, de la enseñanza, y el ánimo). Ellos tienen la responsabilidad final de establecer las reglas.

Las palabras que hablamos y la manera como lo decimos es una manera de honrar o deshonorar a nuestros padres. Es importante hablar con nuestros padres y miembros de familia en una manera respetuosa, y amable. Los desacuerdos y los sentimientos pueden ser expresadas de una manera razonable, pero las decisiones de los padres deberán ser aceptadas.

Abarcando las cargas personales de la responsabilidad de la familia es otra manera de honrar a su familia. Hay muchas responsabilidades que necesitamos tomar cuidado para el beneficio de toda la familia, y no es realista y justo que esperemos que uno o aún dos personas deban tomar la carga de las tareas para el beneficio de todos. Esta actitud es enfermiza para los no participantes así como para la persona que es abandonada para hacer la tarea.

Algunos tipos de responsabilidades que deberán ser tomados con cuidado dentro de la familia promedio están enlistadas a continuación.

- ☞ Mantener un registro de las finanzas
- ☞ Mantenimiento del auto
- ☞ Ir de compras
- ☞ Mantenimiento del patio
- ☞ Ganancia de fondos monetarios
- ☞ Reparaciones de casa
- ☞ Preparación de alimentos
- ☞ Cuidado infantil
- ☞ Limpieza
- ☞ Cuidado de mascotas

Sugerencias para la enseñanza

- ☞ Ayude a los niños a entender que es lo que significa “honrar” dentro del versículo. Piense en varias cosas juntamente con los niños de cómo podemos honrar a nuestros padres hoy. Divida a sus niños en grupos para que actúen varias de estas sugerencias.
- ☞ Los niños podrán dramatizar:
 - Obediencia a varias de las reglas de la familia específicas, aún cuando fuere difícil;
 - Cómo se comportarán hacia sus padres cuando se sientan miserables, enojados o tristes;
 - Formas para ayudar a los padres con las responsabilidades de la familia;
- ☞ Continúe con las dramatizaciones, con una discusión sobre las cosas que son importantes y cómo pueden planear para ponerlos a práctica en el futuro. Cada niño puede escoger un área que él/ella piensa trabajar.

Evaluación

Los niños compartirán formas en que ellos pueden honrar a sus familias.

III. Mi familia me ayuda a cuidarme

Requisito

Completar uno de los requisitos para la especialidad de Especialista de seguridad.

Información preliminar

Escoja uno de los requisitos enlistados que más satisface la necesidad de los niños. Si desea, los niños pueden completar el resto de los requisitos para poder obtener la especialidad de Especialista de seguridad. Información adicional puede ser encontrada en la sección de especialidades en éste manual.

Especialista de seguridad



1. Vea un video o película acerca de la seguridad en el hogar, y explique lo que aprendió.
2. Con sus padres, desarrolle un plan de seguridad ante incendios para el hogar. Describa dónde están colocados los extintores de fuego y cómo deben usarse.
3. Practique un simulacro de incendio en:
 - a. la casa
 - b. la escuela
 - c. la iglesia (si fuere posible)
4. Cómo fuere posible en su área, practique las siguientes habilidades de seguridad en caso de un:
 - a. huracán
 - b. tornado
 - c. terremoto
 - d. inundación
 - e. erupción de un volcán
 - f. tormenta eléctrica (relámpagos y truenos)
5. Sea un "detective de seguridad" por una semana.
6. Haga un cartel de seguridad mostrando situaciones peligrosas y diga y muestre qué puede hacer al respecto.
7. Participe en un juego que esté relacionado con la seguridad.



LISTA DE RECURSOS

Curso Mi familia

I. Tengo una familia

A. Historia bíblicas y versículos

Génesis 2	La primera familia
Lucas 2	La familia de Jesús
Salmos 68:6	“Dios da un hogar a los desamparados;...”

B. Cantos

1. *Sing for Joy*
“God Bless Families”..... 138
2. *Kids Sing Praise*
“He’s Got the Whole world”.....4

C. Citas de Elena G. de White

“El vínculo de la familia es el más estrecho, el más tierno y sagrado de la tierra” *Ministerio de Curación*, pág. 275.

D. Libros y materiales

1. Adultos
Appreciation, Belonging de Bisignano, Judy, (Good Apple) - hojas de trabajo para los niños.
2. Niños
I’m Glad We’re a Family de Horlacher, Bill and Kathy, (Standard- un juego completo).

II. En la familia cada uno se preocupa por el otro

A. Historias bíblicas y versículos

Jueces 13-16	Sansón
Éxodo 2	Miriam cuida de Moisés
1 Samuel 16	David cuida de sus ovejas
Éxodo 20:12	“Honra a tu padre y a tu madre...”
Efesios 6:1-3	“Hijos, obedezcan en el Señor a sus padres...”
Proverbios 1:8	“escucha las correcciones de tu padre...”
Salmos 19:7	“La ley del Señor es perfecta...”
Hebreos 13:17	“Obedezcan a sus dirigentes...”
Gálatas 6:2	“Ayúdense unos a otros a llevar sus cargas,...”

B. Cantos

1. *Sing for Joy*
“Happy Home” 136
“Join With Us”20
“We Are His Hands” 129
“God Bless Families”..... 138
2. *Kids Sing Praise*
“Grumblers”47
“I’ll Be a Sunbeam”52

C. Citas de Elena G. de White

“Administrad las reglas del hogar con sabiduría y amor, no con vara de hierro. Los niños responderán con obediencia voluntaria a la ley del amor” *Consejos para los maestros, padres y alumnos*, pág. 109.

“Se debería presentar de tal modo al alumno todo principio entrenado en ellas, que se convenza de su justicia. De ese modo se sentirá responsable de que se obedezca las leyes que él mismo ayudó a formar. Las reglas deberían ser pocas y bien consideradas; y una vez hechas, se deberían aplicar” *La Educación* pág. 282.

“El objeto de la disciplina es educar al niño para que se gobierne solo. Se le debería enseñar la confianza en sí mismo y el dominio propio. Por lo tanto, tan pronto como sea capaz de comprender, se debería alistar su razón de parte de la obediencia. Procurad que todo el trato con él muestre que la obediencia es justa y razonable. Ayudadle a ver que todas las cosas están sujetas a leyes y que la desobediencia conduce, al fin, al desastre y el sufrimiento” *Conducción del niño*, pág. 207.

“Se puede enseñar a los niños, cuando están todavía en tierna edad, a llevar diariamente sus ligeras cargas, asignando a cada niño alguna tarea particular de cuyo cumplimiento es responsable ante sus padres o tutores. Aprenderán así a llevar el yugo del deber mientras sean jóvenes;...” *El hogar cristiano*, pág. 259.

“Si se les enseñara a los niños a considerar el humilde ciclo de deberes diarios como la conducta que el Señor les ha trazado, como una escuela en la cual han de prepararse para prestar un servicio fiel y eficiente, ¡Cuánto más agradable y honorable les parecería su trabajo!” *El hogar cristiano*, pág. 260.

“La madre fiel no será, ni puede serlo, una adicta a la moda, ni será una esclava doméstica que soporte los caprichos de sus hijos y los excuse del trabajo” *Conducción del niño*, pág. 328.

D. Libros y materiales

1. Niños
Pip Pip the Naughty Chick. de Hare, Eric B.,

III. Mi familia me ayuda a cuidarme

Use su creatividad al contactar a su Librería Adventista (ABC), tiendas locales de literatura, o la biblioteca pública; hay mucha información valiosa allí.

Mi mundo

I. El mundo de mis amigos

Requisito

Mencionar las formas en que puedes ser un buen amigo. Utiliza:

- ☞ Marionetas
- ☞ Dramatización
- ☞ Tu elección

Información preliminar

Para el niño en primer grado, “un amigo es alguien que gusta de ti, y te gusta”. Al estar ahora consciente de sus amigos, el niño empezará a pensar que un amigo es alguien que hace lo que él/ella quieren que él/ella haga. Al momento que su niño es una Abejita Industriosa, él/ella empezará a entender que un amigo involucra dar y recibir, pero tomará muchos años para ser capaz de comprender a fondo que una amistad es un intercambio mutuo de cuidado, respeto y confianza.

Para facilitar que la Abejita Industriosa desarrolle habilidades necesarias para las buenas relaciones sociales podemos capitalizar sus intereses en cuanto a la igualdad. El niño necesita aprender cómo relacionarse de una manera justa y amigable con todas las personas y formar relaciones fuertes con sus compañeros de juego y amigos cercanos. El niño que no aprenda fácilmente estas habilidades sociales básicas, necesitará guía extra para que él/ella no llegue a ser infeliz o negativo hacia él/ella y a los demás.

Para hacer amigos, los niños pueden ser enseñados a:

1. Recordar que cada persona es especial e importante, así como lo eres tú.
2. Ser amable—haz que otros sepan que te preocupas por ellos.
3. Ser interesado—escuche y haga cosas con la persona que él/ella disfruta.
4. Ser independiente—no todos necesitan ser su amigo íntimo o compañero de juego.
5. Confiar en Dios al ayudarlo a encontrar los amigos correctos.

Para mantener y cultivar una amistad, anime a los niños al:

1. Tratar de entender los sentimientos de su amigo. (No insistir siempre en hacer su propia voluntad).

2. Animar y alabar a su amigo cuando pueda.
3. No molestar o discutir—dile tus sentimientos y escucha los sentimientos de tu amigo.
4. Hacer cosas buenas para su amigo.
5. No trate de guardar a su amigo solo para sí.

Anime a los niños a recordar que Jesús es su mejor y primer amigo. Ellos escogerán tener amigos que los ayudarán a ser amigos de Jesús. Siendo un amigo puede ayudar a otros a conocer cómo es Jesús y querrán ser Su amigo también.

Sugerencias para la enseñanza

- ☞ Introduzca la actividad al contar y discutir una historia bíblica de una amistad. Haga un cartel ilustrando algunos principios en la historia para hacer y mantener amigos. Algunas oraciones inconclusas que pueden ser usadas para facilitar la discusión, incluyen:
 - Para mí, un amigo es...
 - Yo hago amigos fácilmente cuando...
 - Mis amigos me lastiman cuando...
 - Me gusta cuando mi amigo...
 - Puedo ser un mejor amigo al...



Este es un ejemplar del cartel "Haciendo Amigos". Una copia reproducible puede ser encontrada en la sección "Mi mundo" en el apéndice.

- ⇒ Actuar los principios para ser un buen amigo, los niños pueden:
 - Hacer sus propios títeres/ marionetas (de papel o palitos y figuras pre-cortadas)
 - Usar títeres comprados simples
 - Planear pequeñas dramas o actuaciones
- ⇒ Situaciones tales como las descritas debajo, pueden ser escritas en lenguaje sencillo en tarjetas separadas y debe ser leída a los niños.
 - Estás saliendo a un paseo en el campo y no tienes a nadie con quien sentarte.
 - Uno de las niñas de tu salón está teniendo un picnic para varios amigos, y no estás invitado.
 - Te mudaste a una ciudad nueva, y es tu primer día de clases.
 - Tu amigo te muestra su nuevo juguete, y tú tienes uno mejor en la casa.
 - Un amigo te pide las respuestas para que copie de tu hoja.
 - Algunos de los otros niños en tu clase se burlan de ti porque eres de baja estatura.

- Uno de tus amigos quebró tu nuevo juego accidentalmente.
- Uno de tus amigos quebró tu nuevo juego a propósito.

- ⇒ Después que los niños hayan analizado algunas situaciones, ellos querrán inventar algunos suyos para que sus amigos resuelvan. Los niños pueden disfrutar grabando su desempeño en audio o video.

Evaluación

Los niños podrán participar en la discusión y dramatización.

II. El mundo de las otras personas

Requisitos

- A.** Comentar acerca del trabajo que las personas hacen por tu iglesia.
- B.** Ayúdale a alguien a hacer su trabajo y así aprender cómo lo hace.

Información preliminar

Los niños de seis años comienzan a entender el propósito de la iglesia local (adorar a Jesús, amar y cuidar del uno al otro, y contarles a otros de Jesús). Ayúdelos a reconocer la importancia de cada miembro en la obra de la iglesia. Ellos necesitan saber que ellos pueden contribuir a su iglesia aún cuando son niños.

Las tareas en la iglesia local puede ser explicada al dividirlos entre categorías tales como lo son los:

- 1.** Líderes: pastor, ancianos, miembros de la junta de iglesia
- 2.** Cuidadores: diáconos, el tesorero/a, contador, secretario/a
- 3.** Maestros: maestros/as de la escuela sabática
- 4.** Ministerios de la Iglesia: ministerios personales, servicios comunitarios, líder de JA/Conquistadores, líder de los Aventureros, músicos



Este es un ejemplar del cartel "Conservando a tus amigos". Una copia reproducible se encuentra en la sección "Mi mundo" en el apéndice.

Sugerencias para la enseñanza

- ⇒ Pregunte a su pastor y/o al representante de cada categoría de trabajo para que dé brevemente una descripción (5 minutos) de su trabajo y por qué lo hacen.
- ⇒ Los niños pueden aprender activamente acerca de estos trabajos al visitar las áreas distintas de la iglesia. Ellos podrán ver dónde está hecho el trabajo y examinar los materiales usados para realizarlos. Esto también es una oportunidad para enseñar acerca de la reverencia en el templo.
- ⇒ El director de Abejitas Industriosas deseará:
 - Asignar a cada niño a los diferentes trabajos
 - Tener al grupo entero trabajando juntos
 - Tomar turnos en un proyecto único
 - Permitir que los niños se inscriban para un trabajo o ejecutar una
- ⇒ Posibles trabajos incluyen ayudar en:
 - EBV (Escuela Bíblica de Vacaciones) o las divisiones menores de la escuela sabática
 - Visitar a los miembros ausentes
 - Recolección y proyectos de servicio comunitario
 - Embelleciendo la iglesia y el mantenimiento
 - Saludando y siendo ujier
 - Música especial

Evaluación

Los niños hablarán acerca del trabajo en la iglesia local y sobre los trabajos que realizaron.

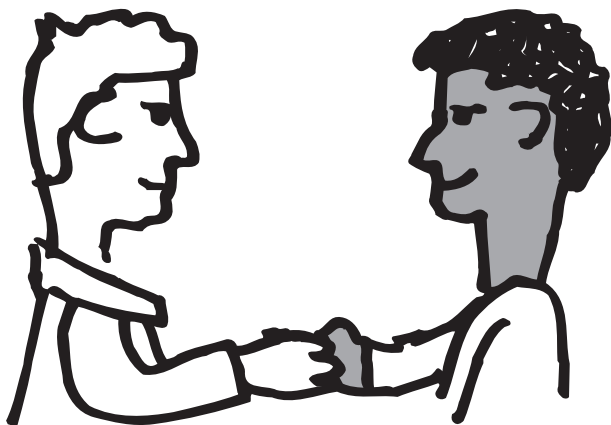

III. El mundo de la naturaleza

Requisito

Obtener la especialidad de Amigo de los animales.

Información preliminar

Para que pueda obtener la especialidad de Amigo de los animales, los niños deberán cumplir todos los requisitos enlistados debajo. Información adicional puede ser encontrada en la sección de especialidades en éste manual.

Amigo de los animales



1. Cuide de una mascota por cuatro semanas.
 - a. Aliméntelo y asegúrese de que tenga agua fresca.
 - b. Cepíllelo, dele un baño, o limpie su lugar dónde duerme,
- O
- Ponga migajas, o semillas para aves o animales en su vecindario o en la escuela.
 - a. Identifique las criaturas que comen estas migajas.
 - b. Dibuje y colorea dibujos de ellos.
2. Haga una lista de las criaturas que viven en su vecindario.
3. Empareje 10 animales con sus casas.
4. Haga una máscara de un animal
5. Juegue un juego de los animales
6. Haga un animal de peluche. Describa cómo debiera cuidarse de este animal si fuese real,
 - O
 - Visite uno de los siguientes:
 - a. Zoológico
 - b. Perrera
 - c. Museo
 - d. Granja
 - e. Aviario
 - f. Tienda de mascotas
7. ¿En qué día de la creación creó Dios al animalito que cuidaste?

LISTA DE RECURSOS

Curso Mi mundo

I. El mundo de mis amigos

A. Historias bíblicas y versículos

- 1 Samuel 18-20 David y Jonatán
 Salmos 1:1 “Dichoso el hombre que no sigue el consejo de los malvados...”
 Proverbios 16:28 “Y el chismoso divide a los buenos amigos...”
 Proverbios 17:17 “En todo tiempo ama el amigo”
 Proverbios 18:24 “El hombre que tiene amigos ha de mostrarse amigo...”

B. Cantos

- Sing for Joy*
 “Smile, Smile, Smile” 107
 “I Would Be True” 117
 “Cross Over the Road” 131
- Kids Sing Praise*
 “Grumbler” 47
 “I’ll Be a Sunbeam” 52

C. Citas de Elena G. de White

“El pueblo de Dios no cultiva bastante la sociabilidad cristiana. Esta rama de la educación no debiera decidirse ni perderse de vista en nuestras escuelas” *Mensajes para los Jóvenes*, pág. 405.

D. Libros y materiales

- Niños
David and Jonathan de Bible in Living Sound: (Chapel Records).
The Giving Tree. de Silverstein, Shel.

II. El mundo de las otras personas

A. Historias bíblicas y versículos

- 1 Samuel 1-3 Samuel
 Salmos 73:16,17 “me resultó una carga insoportable, hasta que entré en el santuario de Dios, ...”
 Isaías 56:7 “Mi casa será casa de oración...”
 Mateo 18:19,20 “Dónde estén dos o tres congregados...”
 Hebreos 10:25 “no dejando de congregarnos...”

B. Cantos

- Sing for Joy*
 “The Family of God” 139
 “Blest Be the Tie That Binds” 140
 “We Are the Church” 141
 “What Joy It Is to Worship Here” 142
 “We Are the Church, Everyone” 143
 “I Was Glad” 144
 “This Is God’s House” 145

C. Citas de Elena G. de White

“El Señor desea que comprendamos que debemos colocar a nuestros hijos en la correcta relación con el mundo, la iglesia y la familia” *Conducción del Niño*, pág. 91.

D. Libros y materiales

Estos recursos solo son sugerencias. Use su creatividad al contactar a su Librería Adventista (ABC), tiendas locales de literatura, o la biblioteca pública; hay mucha información valiosa allí.

El plan de estudios de Rayitos de Sol



Requisitos Básicos

I. Responsabilidad

Requisito

Recitar y aceptar la Ley de los Aventureros.

La Ley de los Aventureros

Jesús me puede ayudar a:

Ser obediente	Ser atento
Ser puro	Ser ayudador
Ser leal	Ser alegre
Ser amable	Ser considerado
Ser respetuoso	Ser reverente

Información preliminar

La Ley de los Aventureros provee a los niños con una serie de principios simples que ellos pueden usar para gobernar sus elecciones y acciones. Puede servir como un punto de referencia, ayudando a los niños a entender maneras en que una persona que ama a Jesús debe actuar. Son el ideal que deberíamos esforzarnos por alcanzar porque amamos a Jesús, no para ganar Su amor. Sólo Su ayuda constante y poder puede ayudar a los niños (o adultos) a guardar la Ley de los Aventureros.

“Ser obediente” es uno de los pocos pasajes en la Biblia dirigido específicamente hacia los niños (Efesios 6:1). Es una de las primeras lecciones que se le debe enseñar a un niño. (Conducción del Niño, pág.82)

“Ser puro” significa que los niños mantendrán sus vidas limpias al poner en sus mentes y cuerpos sólo aquellas ideas y cosas que son buenas, verdaderas, y saludables.

“Ser leal” significa que los niños serán honestos y correctos en el estudio, trabajo, y al jugar y serán leales a sus familias y amigos, a sus prójimos, y a su Dios.

“Ser amable” significa que los niños serán considerados, gentiles, y cariñosos, no sólo con las personas que les agradan sino también con todas las personas y las cosas creadas por Dios.

“Ser respetuoso” significa que los niños mostrarán respeto, primero a las autoridades que Dios ha puesto sobre ellos y también a cada persona que Dios ha creado a su imagen. El respeto involucra reconocer el valor de cada persona y actuar cortésmente hacia él/ella.

LEY DE LOS AVENTUREROS

Jesús me puede ayudar a

Ser obediente	Ser atento
Ser puro	Ser ayudador
Ser leal	Ser alegre
Ser amable	Ser considerado
Ser respetuoso	Ser reverente

Color de la clase: Anaranjado



“**Ser atento**” significa que los niños prestarán atención a lo que está pasando alrededor de ellos, especialmente en relación a obedecer a Dios y a los sentimientos y necesidades de los demás.

“**Ser ayudador**” significa que los niños buscarán oportunidades para ayudar en el hogar y en la escuela. La verdadera ayuda no se hace en forma renuente, sino se hace por el gozo de complacer a otros, agrandar a Jesús y convertirse en una mejor persona.

“**Ser alegre**” significa que los niños cultivarán hábitos de agradecimiento por las cosas y oportunidades que ellos tienen en vez de perder tiempo en las cosas que les desagradan. Significa tener una sonrisa en el rostro y al hablar para que los demás también se sientan felices y agradecidos.

“**Ser considerado**” significa que los niños pensarán antes de actuar y basarán sus acciones en cuidadosa consideración de las consecuencias hacia otros y hacia ellos en vez de reaccionar simplemente por sus sentimientos e impulsos.

“**Ser reverente**” significa que los niños mostrarán su respeto y honor más alto a Dios. Esto incluye hablar y caminar en el santuario silenciosamente, tratar sus Biblias con cuidado como el libro más importante y mejor de todas y cerrar sus ojos, y usar una posición correcta (arrodillarse/de pie) cuando estamos hablando con Dios en oración.

Sugerencias para la enseñanza

- ⇒ Al introducir la Ley, explique qué significa, por qué es importante y cómo se relaciona con el Voto y a las vidas de los niños.
- ⇒ Introduzca la Ley, una sección a la vez, tomando unos minutos al principio o al final de la reunión de los Aventureros para discutir e ilustrarla. Historias bíblicas y cantos apropiados para cada sección de la Ley están descritos en la **lista de recursos** al final de la sección de Requisitos Básicos. (Varias secciones de la Ley se relacionan con otros requisitos de Rayitos del Sol y pueden ser introducidos o repasados en conjunto con esos requisitos).
- ⇒ Las técnicas para memorizar los versículos bíblicos, enumerados en el **apéndice**, son útiles para que los niños

aprendan la ley de los Aventureros.

- ⇒ Repita el Voto y la Ley al principio de cada reunión, juntamente con repasos de vez en cuando de su significado (en formas planeadas o espontáneamente). Esto animará a los niños para que usen estos principios en sus propias decisiones diarias.
- ⇒ Cuelgue la Ley de los Aventureros en un lugar prominente donde los niños puedan verlos varias veces al día.

Evaluación

Los niños repetirán la Ley de Aventureros a un adulto y se comprometerán a guardarla.

II. Énfasis

Requisito

Obtener el certificado de lectura de Rayitos de Sol

Información preliminar

El certificado de lectura de Rayitos de Sol se otorga a los niños que lean:

1. Dos capítulos del libro de Marcos de una versión moderna y sencilla de la Biblia.
2. Una historia bíblica o un libro acerca de Jesús.
3. Un libro acerca de la salud o seguridad
4. Un libro sobre la familia, amigos o sentimientos
5. Un libro acerca de historia o las misiones
6. Un libro acerca de la naturaleza

Los requisitos de lectura de Rayitos de Sol son dirigidos especialmente hacia los temas que los niños cubrirán en el plan de estudios de los Aventureros.

Continúa en la página 86.

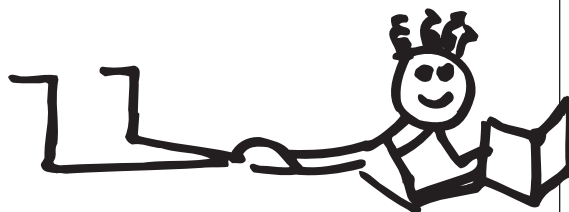

LISTA DE RECURSOS

Curso básico

I. El voto y la ley

“Ser obediente”

A. Historias bíblicas y versículos

- Números 20 Moisés golpea la roca
- 1 Samuel 15 Saúl desobedece
- Jonás Jonás
- Eclesiastés 12:13
- Hechos 5:29

B. Cantos

Sing for Joy

- “Teach Me Lord” 110
- “Trust and Obey” 113
- “A Happy Home” 136

“Ser puro”

A. Historias bíblicas y versículos

- Filipenses 4:8
- Salmo 24:3, 4
- Mateo 5:8

B. Cantos

Sing for Joy

- “Dare to Be a Daniel” 116

“Ser leal”

A. Historias bíblicas y versículos

- Génesis 27 Jacob y Esaú
- Hechos 5 Ananías miente
- Efesios 4:25

B. Cantos

Sing for Joy

- 1. “I would Be True” 117
- 2. *Kids Sing Praise*
- “Truth” 35

“Ser amable”

A. Historias bíblicas y versículos

- Efesios 4:32
- Mateo 5:44
- Romanos 12:10

B. Cantos

Sing for Joy

- “A Happy Home” 136

“Ser respetuoso”

A. Historias bíblicas y versículos

- 1 Samuel 17-31 David y Saúl
- 2 Reyes 2 Eliseo y los osos

“Ser atento”

A. Historias bíblicas y versículos

- 1 Samuel 2 Dios llama a Samuel
- Mateo 25 Las diez vírgenes
- Mateo 26:36-46 Getsemaní

“Ser ayudador”

A. Historias bíblicas y versículos

- Génesis 18 Abraham y los Ángeles
- 1 Samuel 25 Abigail
- Lucas 10:25 El buen samaritano

B. Cantos

Sing for Joy

- “Cross Over the Road” 131

“Ser alegre”

A. Historias bíblicas y versículos

- Éxodo 13 Los israelitas se quejan
- 2 Corintios 9:7

B. Cantos

- 1. *Sing for Joy*
- “Smile” 107
- 2. *Kids Sing Praise*
- “Grumblers” 47
- “I’ll Be a Sunbeam” 52

“Ser considerado”

A. Historias bíblicas y versículos

- Marcos 12:42 La blanca de la viuda

B. Cantos

Sing for Joy

- “Love at Home” 137
- “God Bless Families” 138

“Ser reverente”

A. Historias bíblicas y versículos

- Isaías 6 La visión de Isaías
- Lucas 6:7 Construyendo el Templo
- Juan 2:13 Los vendedores

B. Cantos

Sing for Joy

- “God Is in This Place” 46
- “I was Glad” 144
- “This Is God’s House” 145

Sugerencias para la enseñanza

- ⇒ Un padre, maestro, líder, aventurero mayor, conquistador, o abuelo puede leer al Rayito de Sol.
- ⇒ Las listas de lectura pueden ser distribuidas al comienzo del verano para ser completados en los meses de verano.
- ⇒ Hay muchos libros buenos de historias disponibles que tratan los temas antes mencionados en un modo verdadero y comprensivo. Lea cada libro nuevo cuidadosamente para determinar si es apropiado para el grupo de la edad de los Rayitos de Sol, y si eleva los estandartes y creencias cristianas. (Más detalles son provistos en el apéndice).
- ⇒ Un incentivo de lectura sencillo puede ser el añadir un eslabón a la cadena cada vez que se complete un libro. Fotocopie los eslabones en papel de colores con espacios para el nombre del libro, el título y el nombre del niño. Una los eslabones de una manera real, o córtelos en figuras especiales (como caritas sonrientes, etc. con un tema en especial) y péguelos en una pared que se extienda a través del salón. (Vea el apéndice para ejemplares).

Evaluación

Los niños entregarán sus listas, firmadas por un adulto, dando el nombre y tema de cada libro leído.

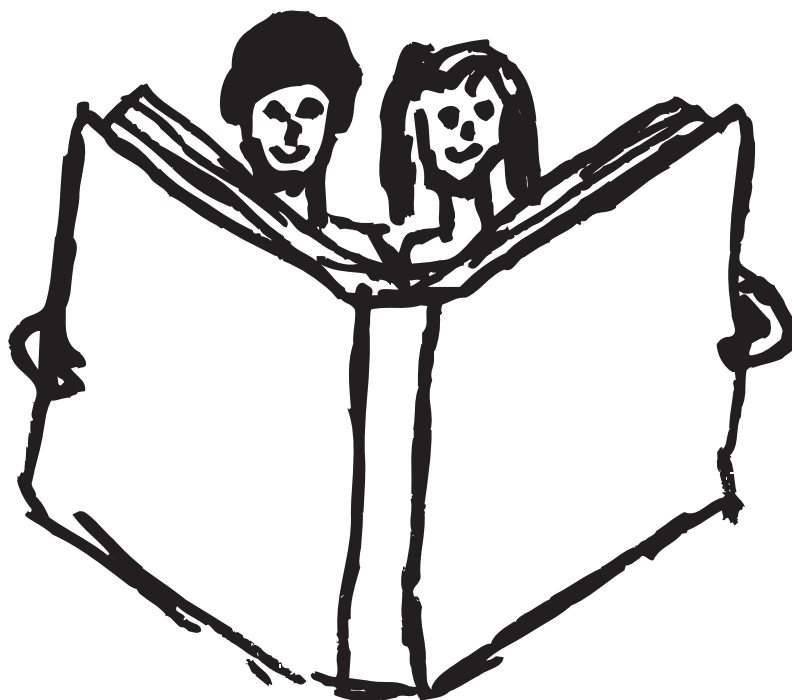

Mi Dios

I. Su plan para salvarme

Requisitos

A. En un cartel o en un folleto, crear una historia acerca de Jesús donde se muestre:

- ⇒ Su nacimiento
- ⇒ Su vida
- ⇒ Su muerte
- ⇒ Su resurrección

O puedes utilizar las historias bíblicas que estás estudiando en tu escuela o en la escuela sabática.

B. Utilizar tu cartel o folleto para mostrarle a alguien, la alegría que sientes porque Jesús te salvó.

Información preliminar

Los requisitos de los Rayitos de Sol se basan sobre el énfasis de las Abejitas Industriosas, en el amor y cuidado de Jesús para ellos y su plan para salvarlos del mal. Los conceptos básicos enfatizados en estos requisitos son lo horrible del pecado y maldad y nuestra necesidad del perdón de Jesús y su ayuda para poder sobrellevarlo.

La venida de Jesús a la tierra es uno de los eventos más maravillosos en la historia del universo. El Hijo de Dios vino como un ser humano y sufrió los efectos horribles del pecado para poder salvar a los pecadores que destruyeron Su mundo al desobedecerle. El escogió nacer como niño de una familia pobre para mostrar cómo era Dios y como cada una de nuestras vidas puede ser si le seguimos. El actuó con amor hacia la gente al alimentarlos o al sanarlos y al contarles la emocionante noticia de Su plan maravilloso para rescatarnos del pecado y hacernos parte de Su reino.

Durante Su vida en la tierra, El demostró su amor y perdón en varias maneras. El ayudó a María Magdalena a comprender Su amor y perdón y la ayudó elegir vivir como una persona buena y feliz. El paralítico se enfermó por las cosas malas que él había

hecho, pero Jesús le dijo que sus pecados eran perdonados. Jesús le dio fuerza para levantarse y vivir una vida buena. Jesús contó la historia del hijo pródigo para enseñarle a sus seguidores que aunque hacemos muchas cosas tontas, Él siempre nos está esperando y está ansioso para perdonarnos y ayudarnos a vivir más felices.

Lo horrible del pecado es demostrado por la voluntad de las personas de dañar y matar a Jesús, El Hijo de Dios, para obtener lo que ellos querían para sí mismos. Su muerte en la cruz le dio el derecho de perdonarnos y nos mostró que verdaderamente nos ama. Cuando el resucitó nos mostró Su poder sobre la muerte y la vida que el traerá a todos aquellos que lo aman cuando vuelva otra vez. (Historias de la escuela o el plan de estudios de la escuela sabática pueden ser escogidos para enfatizar estos conceptos si usted lo prefiere).

Sugerencias para la enseñanza

- ⇒ Revise la descripción de como ensamblar el cartel de historias bíblicas al final de las sugerencias para la enseñanza. (Un cartel similar, relacionado a las historias desarrolladas en la escuela ó escuela sabática puede ser hecho siguiendo las instrucciones básicas y colocando imágenes de otros recursos).
- ⇒ El cartel de historias puede usarse en dos formas diferentes:
 - 1.** El líder puede poner el cartel en una pared, agregando una imagen nueva mientras cuenta la historia. Los niños pueden ver el cartel mientras trabajan en sus propios carteles y mientras aprenden de otras historias bíblicas y de la historia misma.
 - 2.** Los niños también pueden colorear las imágenes y usar las historias y etiquetas para crear sus propios carteles de historias o libretas de historias.

- ⇒ Presente el cartel de historias bíblicas como una actividad de apertura para ayudar a los niños a comprender que la vida de Jesús es el centro de la salvación. Repase los eventos principales de la historia del mundo introducida en el nivel de Abejitas Industriosas: la creación, el comienzo del pecado y la tristeza, Jesús se preocupa por mí hoy, Jesús vuelve otra vez, y el cielo. (Las figuras y etiquetas describiendo estos eventos pueden ser puestos en el cartel de la historia en blanco y negro). Coloree las nuevas imágenes de Rayitos de Sol y agréguelas al cartel de historias mientras usted cuenta la historia de la vida de Jesús.
- ⇒ Historias que cuentan acerca de la vida de Jesús con más detalles pueden ser presentadas a los niños como una serie de pláticas para el devocional. (Esto fácilmente puede entrar en el plan de estudios de la Biblia de los Adventistas del Séptimo día durante esos años que tienen que ver con la vida de Jesús). La historia de María Magdalena, el paralítico y el hijo pródigo son de mucha utilidad para ayudar a los niños a comprender el resultado del pecado y el perdón y la salvación disponible por medio de Cristo.
- ⇒ Haga las historias reales, al aprender más acerca del mundo en que Jesús vivió. Los niños pueden seguir los viajes de Jesús en un mapa, construir modelos de casas típicas o aldeas del tiempo en que vivió Jesús, o probar algunas de las comidas o actividades diarias de ese tiempo. Refuerce su comprensión poniendo a un niño ó un equipo que nombre un lugar en el mapa del mundo de Jesús y un segundo jugador ó equipo que trate de encontrarlo en 30 segundos.
- ⇒ Un mural mostrando la historia de Jesús se puede hacer en una forma sencilla como caricaturas ó una serie de escenas que se vea en una caja de cereal como una pantalla de "televisión" o puede ser pintada ó coloreada en un pliegue de papel que pueda ser puesta en un pasillo.
- ⇒ Los niños pueden compartir sus carteles de historias ó folletos con otros individuos, o ante un grupo durante el devocional del club o de la clase ó en una presentación especial de la escuela sabática.

Evaluación

Los niños pondrán las ilustraciones y etiquetas en el cartel de historias bíblicas. Discutirán sus experiencias del uso del cartel al compartir el gozo de la salvación de Jesús con los demás.

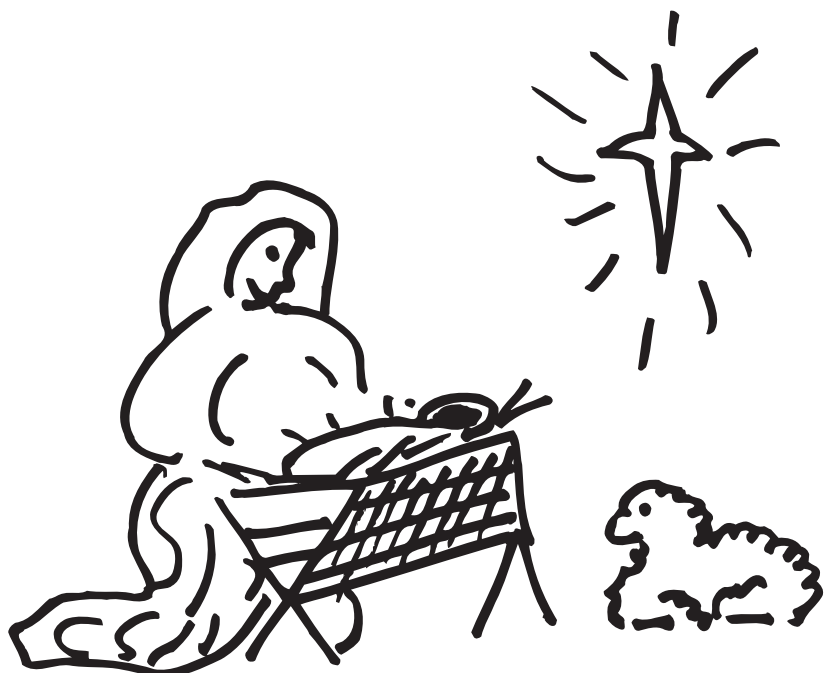

Haciendo un cartel de historias bíblicas

El cartel bíblico ayudará a que los niños comprendan la historia bíblica al experimentarla visualmente y activamente. Un método sencillo para hacer un cartel básico de historias está descrito a continuación. Está diseñado para usarlo con figuras pequeñas y las etiquetas provistos. Las medidas necesitarán ser más grandes si desea utilizar imágenes más grandes.

Materiales

- Ocho hojas de 9"x12" de papel construcción morado
- Dos hojas de 9"x12" de papel construcción amarillo
- Pegamento especial para manualidades
- Figuras provistas en las siguientes páginas o que han sido coleccionadas para ilustrar las historias que han estudiado en la escuela o en la escuela sabática.
- Papel "contacto" transparente adhesivo o papel para laminar

Instrucciones

1. Pegar el papel morado junto a los extremos, para formar una tira larga, angosta, como está ilustrado en la siguiente página. Las seis hojas representan los 6,000 años de la historia bíblica. El color oscuro representa al mundo sufriendo a causa del mal y el pecado.
2. Luego, pegue una hoja de papel amarillo a cada extremo del papel morado. El amarillo representa tiempo de gozo y felicidad antes que entrara el pecado, y el tiempo cuando Jesús vendrá otra vez para destruir el pecado y llevarnos al cielo. Corte las hojas amarillas en una línea curva. Esto muestra que el tiempo continúa para siempre en ambas direcciones.
3. Copiar las figuras más pequeñas, etiquetas e historias provistas. Coloréenlas, córtelas, y pónganlas en un papel más grueso.
4. Ahora el cartel podrá ser colgado en la pared o usado para presentar o practicar la historia. El cartel y sus secciones pueden ser laminados o cubiertos con papel "contacto" transparente para que los niños puedan manipularlo sin temor de dañarlos.
5. Los niños pueden hacer sus propios carteles más pequeños de ésta manera. Pueden usar medidas más pequeñas. El diagrama de la siguiente página muestra como las historias de cada año se integran en el cartel de historias para completarlas.
6. Las imágenes grandes están localizadas en la sección del "apéndice" al final de éste manual.

Cartel de pared para cuatro años

Abejitas Industriosas

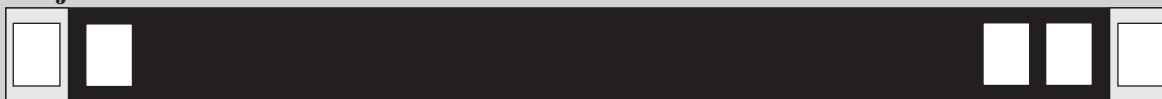

Rayitos del Sol



Constructores



Manitas Ayudadoras



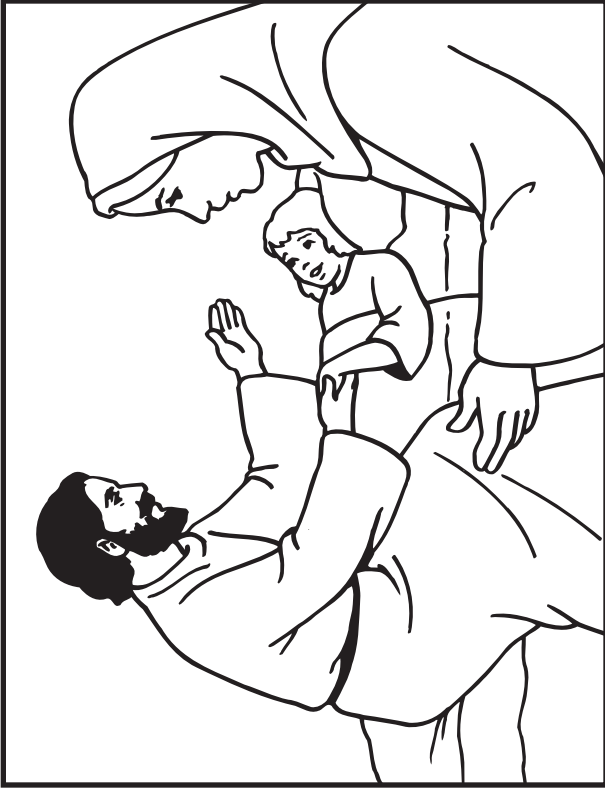

La vida de Jesús

Jesús le mostró a la gente cuanto los amaba. El nos mostró cómo podemos ser felices si le obedecemos.



El Nacimiento de Jesús

Jesús, El Hijo de Dios, vino a la tierra como un bebé para ayudar a la gente.

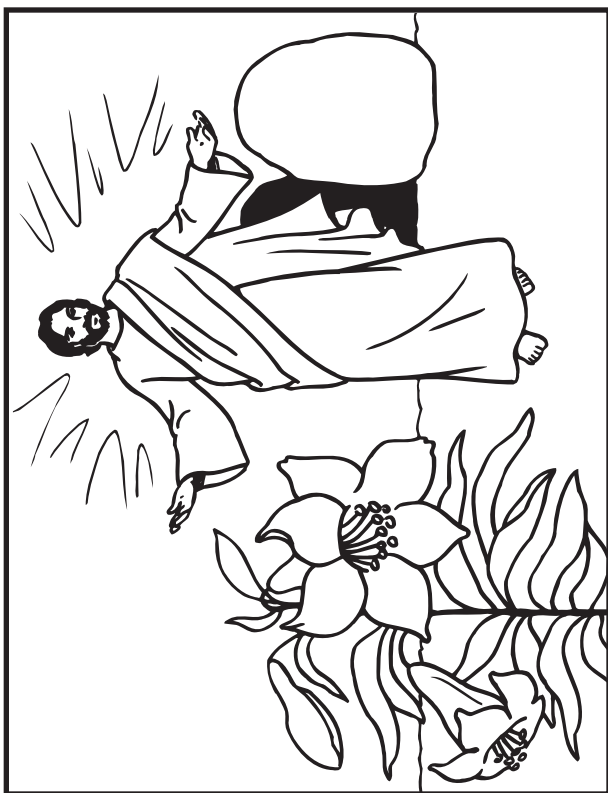

La resurrección de Jesús

Jesús resucitó después de tres días. El está en el cielo ahora, vigilándonos.

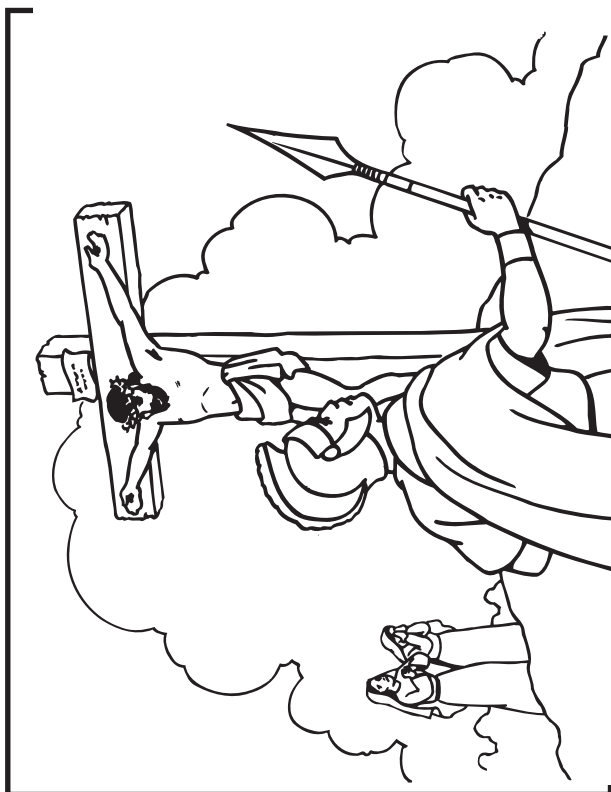

La muerte de Jesús

Jesús dejó que hombres malos lo mataran en la cruz porque Él quiso quitar nuestros pecados.

II. Su mensaje para mí

Requisitos

- A.** Memorizar y explicar dos versículos bíblicos que hablen de ser salvos por Jesús.
- Mateo 22:37-39
 - 1 Juan 1:9
 - Isaías 1:18
 - Romanos 6:23
 - Tú elección
- B.** Nombrar las dos secciones principales de la Biblia y los cuatro evangelios.

Información preliminar

Los versículos de memoria han sido escogidos para enfatizar los conceptos claves de Rayitos de Sol del significado y resultado del pecado y el sacrificio de Jesús para perdonarnos y rescatarnos del pecado. Otros versículos que enseñan estos conceptos pueden ser usados.

El niño de segundo grado está listo para comprender la división de los capítulos y versículos de la Biblia y para aprender a usar la tabla de contenido para buscar los libros de la Biblia. Deben ser animados y ayudados a buscar los versículos por ellos mismos cuando sea posible.

El cartel de historias bíblicas de Rayitos de Sol está basado en la vida de Jesús que se encuentra en los evangelios. Los niños deben saber los nombres de estos cuatro libros y estar familiarizado con ellos mientras trabajan con las historias.

Ellos podrán encontrar los libros en la Biblia más fácilmente cuando sepan sus dos secciones principales, El Antiguo y Nuevo Testamento, y reconocer que el Antiguo Testamento se refiere a cosas que acontecieron antes que Jesús viniera y que el Nuevo Testamento se refiere a lo que pasó durante y después de la vida de Jesús en la tierra. Refuerza este conocimiento al mostrarles el lugar del Antiguo y Nuevo Testamento en el cartel de historias bíblicas.

Sugerencias para la enseñanza

- ⇒ Los versículos de memoria pueden ser elegidos por el niño con ayuda del líder o por el líder. Escoja los versículos que sean de más ayuda al niño en este punto de su experiencia con Jesús. La meta más importante al aprender el versículo de memoria es que el niño entienda el significado y la aplicación a su vida.
- ⇒ Una gran variedad de técnicas para enseñar el versículo de memoria están detalladas en la sección “Mi Dios” del apéndice.
- ⇒ Refiérase a los evangelios y los Testamentos frecuentemente mientras trabaja con el cartel de historias bíblicas. De esta manera la memorización de estos dos libros será un proceso de repaso rápido y sencillo.

Evaluación

Los niños repetirán y explicarán los versículos bíblicos y dirán los nombres de los libros.



LISTA DE RECURSOS

Curso Mi Dios

I. Su plan para salvarme

A. Otras historias bíblicas acerca de salvación

Génesis 6-8	Noé
Mateo 9:1-8	El paralítico es sanado
Juan 3:19-21	La parábola de la luz

B. Cantos acerca de las historias asignadas

1. *Sing for Joy*
La muerte de Jesús y su resurrección:
"God Is So Good" 13
"John 3:16" 24
"For God So Loved the World" 26
"O, How He Loves You and Me" 28
"He's Alive" 84
"This Is the Day" 86
"He Is Lord" 87

C. Libros y materiales acerca de las historias asignadas

1. Adulto
Bible Teaching picture. Varios juegos de la vida de Cristo (Standard)
Giant Bible Visuals: Jesus (Rainbow)
El deseado de todas las gentes de White, Elena G.
2. Niños
Historias de Aventuras de la Vida de Cristo.
Casetes y libro de rompe cabezas (La voz de la profecía)
Jesús, Amigo de los Niños de Maxwell, Arthur S.,
¿Dónde Está Jesús? de Morse, Joyce,
Julie's three special letters de Reece, Colleen,
Baby Jesus de Stump, Gladys Sims,
Jesus coloring book, La vida de Jesús (Standard)

II. Su mensaje para mí

A. Otros versículos bíblicos acerca de la salvación

Salmos 32:5	"Pero te confesé mi pecado,..."
1 Juan 3:4,5	"...el pecado es transgresión de la ley..."
Isaías 44:22	"He disipado tus transgresiones..."
Juan 14:1-3	"Voy pues a preparar un lugar..."
Romanos 3:23	"...pues todos han pecado..."
Gálatas 1:3, 4	"Jesucristo dio su vida por nuestros pecados..."
Santiago 4:17	"...el que sabe hacer el bien..."

B. Cantos acerca de la salvación

1. *Sing for Joy* (Review & Herald)
"Su bandera sobre mi es amor" 25
"I'm So Happy" 65
"Redeemed" 68
"Amigos de Cristo" 69

2. *Kids Sing Praise* (Brentwood)
"Assurance March" 13
"Thank You, Lord" 30
"We'll Call Him Jesus" 55

C. Citas de Elena G. de White

- "Si son debidamente instruidos, los niños, aun los de poca edad, pueden tener opiniones correctas acerca de su estado de pecado y el camino de salvación por Cristo" *Testimonios para la iglesia*, tomo 1, pág. 150.
- "Enseñémosles que el Salvador los llama" *El deseado de todas las gentes*, pág. 477.
- "Aprenderán a odiar el pecado y a rehuirlo, no simplemente por la esperanza de la recompensa o el temor del castigo, sino por un sentido de su vileza inherente, porque degrada las facultades que Dios les ha dado..." *Consejos para los maestros, padres y alumnos*, pág. 21
- "Dios quiere que todo niño de tierna edad sea su hijo, adoptado en su familia... Toda la corriente de sus pensamientos puede cambiarse, de manera que el pecado aparezca, no como cosa que se pueda disfrutar, sino a la cual hay que rehuir y odiar" *La conducción del niño*, pág. 486.

D. Libros y materiales acerca de salvación

1. Niños
God's Perfect Measuring Stick—Historia de los Diez Mandamientos y la necesidad de salvación en franelógrafo (Standard)

III. Su poder en mi vida

A. Historias bíblicas y versículos

2 Reyes 22, 23	Las Escrituras encontradas
Hechos 17:10-13	Los berréanos
Deuteronomio 6:4-9	"Grábate en el corazón estas palabras..."
Salmos 119:9-11, 105	"Lámpara es a mis pies..."
Salmos 19:7-11	"La ley del Señor es perfecta..."
2 Timoteo 2:15	"Esfuézrate por presentarte a Dios aprobado..."

B. Cantos

1. *Sing for Joy*
"The Bible, God, Is Wise And True" 19
"I Am So Glad" 30
"Saints of God" 61

Continúa en siguiente página.

III. Su poder en mi vida

Requisitos

- A. Acostúmbrate a tener regularmente un momento tranquilo para hablar con Jesús y aprender de Él.
- B. Pregúntale a tres personas por qué estudian la Biblia.

Información preliminar

Si un niño aprende a una edad temprana a apartar tiempo a diario para sus devociones, y si él/ella es ayudado para que se haga un hábito, le será más fácil evitar la batalla larga y tediosa que muchos cristianos pasan al tratar de hacer un hábito el “encontrar” tiempo para Dios.

Porque las familias tienen horarios y niveles de compromisos variados, y porque los niños tienen diferentes niveles de habilidad e interés, el requisito deja la frecuencia, formato y duración de tiempo “a solas” abierto. Estos factores pueden ser decididos por el niño al consultar con sus padres o líder, y puede decidir desde las devociones diarias matutinas y vespertinas a un mínimo de sábado semanal, devocionales y adoración en la escuela o el club para aquellos que no pueden participar de otra manera. Al principio, un padre o adulto necesitará estar con el niño en su hora de quietud enseñándole a él/ella como disfrutar el tiempo con Jesús.

Hay muchas maneras diferentes en que los niños aprenden acerca de Jesús. Al escuchar a otros cristianos hablar de sus experiencias con el estudio bíblico, los

LISTA DE RECURSOS

Curso Mi Dios (continuación)

- 2. Kids Sing Praise
 - “The B-I-B-L-E” 16
 - “Thy Word Have I Hid in My Heart” 67
 - “Wonderful Words of Life” 71

C. Citas de Elena G. de White

- “Este Espíritu se deleita en dirigirse a los niños, y en descubrirles los tesoros y las bellezas de la Palabra. Las promesas hechas por el gran Maestro cautivarán los sentidos y animarán el alma del niño con un poder espiritual divino” *Consejos para los padres, maestros, y alumnos*, pág. 165
- “El mejor modo de impedir el desarrollo de este mal consiste en adelantarse en la ocupación del terreno. Es necesario ejercer el mayor cuidado y la mayor vigilancia para cultivar la mente y sembrar en ella las preciosas semillas de la verdad bíblica.” *Mensajes para los jóvenes*, pág. 279-280.
- “Deberíamos estudiar la Biblia con preferencia a cualquier otro libro.” *Ibíd.*, pág. 424.
- “Para despertar y fortalecer el amor hacia el estudio de la Biblia, mucho depende del uso que se haga de la hora del culto” *La educación*, pág. 186
- “En su vasta esfera de estilo y temas, la Biblia tiene algo para interesar a cada mente y atraer cada corazón.” *Conducción del niño*, pág. 477.

D. Libros y materiales

- 1. Adultos
 - White, Elena G.; *La educación* pág. 80-187
 - White, Elena G.; *Consejos para los maestros, padres y alumnos*, pág. 251-262
 - White, Elena G.; *La conducción del niño*, pág. 41-44, 505-515.

niños podrán ver que es importante para las personas y se darán cuenta de algunas de las formas en las que pueden realizar el estudio bíblico.

Sugerencias para la enseñanza

- ⇒ Presente la importancia de los cultos a solas después que el niño se ha familiarizado con el amor de Jesús y su plan para él/ella. Estableciendo un hábito de pasar tiempo con Jesús como su amigo requiere dedicación y supervisión de los padres y los líderes.
- ⇒ Ideas para enseñar a los padres acerca del tiempo de quietud para los niños están provistas en la sección “Mi Dios” del apéndice, junto con otras sugerencias para planear los cultos familiares.
- ⇒ El líder de los Aventureros puede motivar las devociones a solas al:
 - a. compartir sus experiencias con las devociones personales;
 - b. hablar de los beneficios de un tiempo regular a solas;
 - c. proveer ocasiones frecuentes para que los niños discutan sus experiencias;
 - d. discutir frecuentemente horarios, lugares y sugerencias para disfrutar el tiempo a solas;

- e. proveer una variedad de lectura devocional;
- f. ayudar y motivar a los padres para que ayuden a su niño en las devociones privadas y familiares.

- ⇒ Los niños o el líder pueden invitar a varios adultos a hablar de sus experiencias con el estudio bíblico. Manténgalo corto, de 5 a 10 minutos. Después, discuta las ideas de la persona que habló. Los niños pueden hacer un cartel mostrando lo que aprendieron de cada persona,

O

Cada niño puede escribir su pregunta en una tarjeta y presentarla al adulto de su elección.

Evaluación

Los niños presentarán y discutirán acerca de sus tarjetas de compromiso a solas y hablarán de lo que han aprendido del estudio de la Biblia.



Yo mismo

I. Soy especial

Requisito

Hacer un dibujo de ti mismo y adórnala con fotos y palabras que digan algo bueno de tu persona.

Información preliminar

Esta actividad está designada para ayudar a los niños a pensar acerca de sí mismos como individuos y a reconocer algunas de las similitudes y diferencias que comparten con otras personas. Los niños tienen la tendencia de enfocarse en las similitudes y diferencias externas pero también disfrutan hablar acerca de gustos y disgustos favoritos.

Algunas de las similitudes que los niños pueden descubrir mientras trabajan en su dibujo incluye el hecho que todos:

- 1) tenemos cuerpos, con necesidades y habilidades similares;
- 2) tenemos sentimientos, necesidades y deseos;
- 3) algunas veces hacemos decisiones incorrectas y errores;
- 4) somos especiales porque Dios nos hizo y nos ama a cada uno.

Los niños reconocerán muchas diferencias en tamaño, piel, cabello y color de ojos, intereses generales y habilidades especiales. Las diferencias y los impedimentos físicos pueden ser reconocidas como cosas que nos ayudan a ser especiales (no como cosas malas o feas). Las similitudes que compartimos nos hacen parte de la gran familia humana quienes podemos apreciar las diferencias de los demás y cuidarnos los unos a los otros porque todos somos importantes para Dios.

Sugerencias para la enseñanza

- ⇒ El dibujo puede hacerse de dos maneras:
 1. Si cuenta con suficiente papel y espacio, haga que cada niño se coloque en el suelo mientras otro niño traza su cuerpo con un marcador.

2. Esto también se puede hacer usando una luz fuerte y proyectando el perfil de cada niño contra la pared. Otro niño puede trazar la sombra con un lápiz.

⇒ Luego, haga que cada niño se describa a sí mismo utilizando algunas de las siguientes ideas. Esto se puede hacer bajo la dirección del maestro o se pueden escribir varias ideas en tarjetas para que los niños trabajen individualmente. Pueden ser usados dibujos, fotos o palabras y frases.

1. **El nombre del niño**, su significado, y porque lo eligieron sus padres

2. **Características físicas**
 Color de los ojos/cabello
 Tamaño de los pies, manos, brazos, huellas digitales

Ropa
 Edad
 Estatura
 Peso
 Cumpleaños
 Dirección
 Teléfono
 Frecuencia cardíaca (sentado, corriendo)

3. **Gustos y disgustos**
 Comida
 Color
 Animal
 Pasatiempos (solo, con amigos o familia)
 Juegos o deportes
 Libro
 Flor o árbol
 Mes o día
 Número
 Clima
 Día festivo
 Héroe
 Versículo bíblico
 Personas
 Personaje bíblico
 Lugar
 Canción
 Tema
 Manualidades

4. Sentimientos

Me siento _____ cuando _____

Solo/a

Preocupado

Agradecido

Feliz

Molesto

Avergonzado

Triste

Emocionado

Rechazado

Temeroso

Importante

5. Habilidades especiales

La mejor cosa que alguna vez hice

Cosas que puedo hacer muy bien

Estoy orgulloso de mí mismo porque...

6. Ideas y sueños

Sueños al estar despierto

Tres deseos

Cuando crezca voy a ser...

Creo en...

Algún día espero que...

Algo que deseo cambiar acerca de mí mismo es...

En 5-25 años quiero...

- ⇒ Enfatizar la importancia de características “internas” poniendo primero solamente características físicas dentro del dibujo. Preguntar a los niños si pueden decir, basados en esas cosas, si la persona sería un buen amigo o vecino. (Ver 1 Samuel 16:7).
- ⇒ Presentar los dibujos para que los niños puedan conversar acerca de los mismos y disfrutarlo. Un dibujo de Cristo con un letrero “Jesús me hizo especial” puede ser puesto arriba de los dibujos.
- ⇒ Tomar tiempo para considerar las similitudes y diferencias entre los niños y ayudarles a aprender, aceptar y apreciar a cada uno por aquellas cosas que lo hacen especial. Discutir con ellos cualquier tipo de prejuicio o estereotipo que los niños puedan enfrentar y ayúdelos a tratar con ellas.

Evaluación

El niño terminará el trazo de su cuerpo.

II. Soy capaz de hacer elecciones sabias**Requisito**

Jugar el juego “¿Qué pasaría si?”

Información preliminar

Las elecciones que hacemos diariamente están basadas en aquellas cosas que consideramos valiosas. Estos valores tienen una influencia muy potente en nuestros sentimientos y pensamientos. Tienen influencia en nuestras decisiones aunque no nos demos cuenta. Con frecuencia la gente pretende tener algo en alta estima pero sus acciones muestran que hay una diferencia entre lo que **pretenden** valorar y lo que **realmente** valoran. Un ejemplo podría ser una madre que le dice a su hijo que la honestidad es una prioridad en su vida pero se queda con el cambio que le dan por equivocación en la tienda. Un ejemplo drástico es el problema de los fariseos bíblicos. Pretendían amar a Dios mientras al mismo tiempo lo estaban crucificando.

El examinar las cosas que valoramos es uno de los primeros pasos para hacer una decisión sabia. Cuando enfrenten una decisión, los niños de segundo grado pueden aprender a decir por sí mismos: “¿Qué es más importante para mí?” Esta actividad capacita a los niños a practicar ‘hacer decisiones’ basados en su decisión del compromiso de su vida a Jesús.

Sugerencias para la enseñanza

- ⇒ Algunos problemas que los niños pueden considerar en el juego “¿Qué pasaría si?”:
 - ¿Cómo gastarías \$50, si los tuvieras?
 - Si solo tuvieras una semana por vivir, ¿qué harías?
 - Si pudieras escoger solamente a tres personas en el mundo, ¿a quienes escogerías como tus amigos?



Los niños o el líder pueden sugerir otros problemas. El líder puede leer una historia a los niños, deteniéndose donde se presenta el problema para discutir las soluciones.

- ⇒ Repasar uno de los problemas presentados arriba con los niños, indicando como pueden hacer una decisión correcta. Animarles a preguntarse:
 - ¿Qué dice la Biblia de esto?
 - ¿Es tan solo para divertirme ahora o me hará siempre feliz?
 - ¿Es esto realmente importante para mí?
- ⇒ Permitir a los niños trabajar en pares o individualmente en los problemas de su elección. Conforme presentan su solución al grupo, deberían usar las preguntas en el párrafo anterior para explicar por qué piensan que su decisión es buena. Permitir al grupo considerar cada solución. No existe una sola respuesta correcta a este tipo preguntas.

Evaluación

Los niños presentarán y justificarán una solución para los problemas listados previamente.

III. Soy capaz de cuidar mi cuerpo

Requisito

Obtener la especialidad de Cultura física

Información preliminar

Para poder obtener la especialidad de Cultura física, los niños completarán los requisitos que aparecen a continuación. Puede obtener información adicional en la sección de especialidades de este manual. Información del desafío del presidente (*President's Challenge*) y la aptitud física canadiense (*Canadian Physical Fitness*) puede ser encontrada en la sección "Yo mismo" del apéndice.



Cultura física

1. Nombre cuatro cosas que contribuyen a la condición física.
2. Haga tres diferentes tipos de estiramientos. Sosténgalo por lo menos 15 segundos.
 - a. Piernas
 - b. Espalda
 - c. Brazos/hombros
3. Haga tres de los siguientes:
 - a. Correr, trotar o caminar una milla y media
 - b. Saltar alto. Registre el salto más alto de los cuatro.
 - c. Saltar la cuerda por tres minutos.
 - d. Subirse a un poste, una cuerda o un árbol.
4. Participe en dos de los siguientes:
 - a. Curso de obstáculos
 - b. Salto de rana
 - c. Carrera de relevos
5. Demuestre su habilidad de hacer cuatro de los siguientes:
 - a. Rodado de carnero
 - b. Diez abdominales (*sit ups*)
 - c. Volteretas laterales
 - d. Pararse de cabeza o con las manos
 - e. Colgarse de una barra con las manos y con las rodillas
 - f. Puente de espaldas
6. Participe en un juego organizado que requiere ejercicio físico.
7. Participe en un programa de aptitud física reconocida:
 - a. Desafío del Presidente (*President's Challenge*)
 - b. Un programa equivalente como la "Aptitud física canadiense" (*Canadian Fitness Award*)



LISTA DE RECURSOS

Curso Yo mismo**I. Soy especial****A. Historias bíblicos y versículos**

- Génesis 1, 2 La creación
 Salmo 139:14 "...soy una creación admirable..."
 1 Samuel 16:7 "La gente se fija en las apariencias"

B. Cantos

- Sing for Joy*
 "Lord, I Love to Stamp and Shout"56
 "We Grow in Many Different Ways"58
- Kids Sing Praise*
 "He's Still Workin' on Me"26
 "Being Big"54

C. Citas de Elena G. de White

"El conocerse a sí mismo es un gran conocimiento. El verdadero conocimiento propio lleva a una humildad que prepara el camino para que el Señor desarrolle la mente, amolde y discipline el carácter" *Consejos para maestros, padres y alumnos*, pág. 406.

"Mientras que no deberíamos pensar en nosotros mismos muy altamente, la palabra de Dios no condena el respeto propio apropiado. Como hijos e hijas de Dios deberíamos tener una consciente dignidad de carácter en la cual el orgullo y la vanagloria no tienen cabida", *Review y Herald*, Marzo 27, 1888.

"El Señor se chasquea cuando su pueblo se tiene en estima demasiado baja. Desea que su heredad escogida se estime según el valor que él le ha atribuido.", *El deseado de todas las gentes*, pág. 621.

D. Libros y materiales

- Adultos
Developing Your Child's Self-Worth de Kuzma, Kay
- Niños
You Are a Very Special Person (Pacific Press)

II. Soy capaz de hacer elecciones sabias

Tú elección.

III. Soy capaz de cuidar mi cuerpo**A. Citas de Elena G. de White**

"Todo niño y todo joven deben tener algún conocimiento de sí mismos. Deben conocer la habitación física que Dios les ha dado, y las leyes mediante las cuales pueden conservarla sana." *El ministerio de curación*, pág. 312.

"El estudiante de fisiología debería aprender que el objeto de su estudio no consiste solamente en obtener un conocimiento de hechos y principios. ... El gran requisito en la enseñanza de estos principios es impresionar al alumno con su importancia, de modo que los ponga escrupulosamente en práctica" *La Educación*, pág. 200.

"Pocos son los jóvenes que tienen un conocimiento definido de los misterios de la vida. El estudio del maravilloso organismo humano, la relación de dependencia de todas sus partes complicadas, es un estudio en el cual la mayoría de las madres tiene poco o ningún interés. .. Enseñad a vuestros hijos a razonar de causa a efecto. Mostradles que si violan las leyes de su ser, tendrán que pagar la penalidad en sufrimiento" *Consejos para los maestros, padres y alumnos*, pág. 120.

B. Libros y materiales

- Adultos
The Organic Puppet Theatre: Children's Exercises in Health Awareness de Schultz, Terry Louis y Linda M. Sorenson, (Night Owl Press).
My Body de Carratello, Patricia, Hojas para fotocopiar con los órganos del cuerpo (Crachioli/Smith).
American Heart Foundation, National Center, 7320 Greenville Avenue, Dallas, TX 75231. Escribir para solicitar información.
- Niños
Bodywise - Cuaderno de trabajo para niños escolares (Concerned Communications)

Mi familia

I. Tengo una familia

Requisito

Pídele a cada miembro de tu familia que te cuente su recuerdo favorito.

Información preliminar

Cada familia ha gozado de experiencias súper especiales. Éstas pueden haber sido ocasiones que fueron particularmente memorables o significativas o que les ayudaron a sentirse cercanos como familia. Con frecuencia las familias no han considerado cuales de sus actividades han de haber sido significativas para otros miembros de la familia. Muchos miembros de la familia pueden haber tenido experiencias que atesoran pero que los otros miembros no consideran tan especiales.

Sea sensitivo hacia los niños, quienes no tienen familias “normales” o felices. Enfatice que hay varias clases de familias. Algunos niños pueden escoger usar familias sustitutas como la “familia” del club de los Aventureros, la “feligresía”, u otra familia que se preocupa por ellos.

Sugerencias para la enseñanza

- ⇒ Se pueden enviar notas a casa con los niños explicando la actividad y su propósito.
- ⇒ Los niños pueden hablar individualmente con cada miembro de la familia acerca de sus recuerdos favoritos y compartir después lo que descubren con la familia entera. O la actividad puede ser parte del culto familiar, la conversación durante la cena o una actividad familiar del club de los Aventureros.

Evaluación

Los niños compartirán —al narrar, dibujar, o escribir— algunos de los recuerdos favoritos de su familia.

II. En la familia cada uno se preocupa por el otro

Requisito

Demostrar la forma en que Jesús te puede ayudar a tratar los desacuerdos. Utiliza:

- ⇒ Marionetas
- ⇒ Dramatización
- ⇒ Tu elección

Información preliminar

El hogar es el lugar donde los niños aprenden primero como lidiar con los desacuerdos y el conflicto. Raramente se enseña a los niños las técnicas para resolver los conflictos, pero los niños toman los hábitos de sus padres y hermanos al observarlos lidiar con los desacuerdos y conflictos en sus propias vidas. Este ejemplo, ya sea positivo o negativo, tiene más efecto en la forma como los niños lidian con sus problemas que ninguna otra cosa. El niño desarrolla primero sus técnicas personales para lidiar con conflictos durante desacuerdos con sus hermanos o hermanas.

Esta actividad está diseñada para ayudar a cada niño a aprender formas positivas de lidiar con el conflicto y empezar a formar sus propios hábitos para resolver los conflictos.

Una de las primeras cosas que deben ser comprendidas acerca de los desacuerdos es que está bien que exista un desacuerdo y es normal. Un desacuerdo no indica que alguien sea malo, esté equivocado, o sea estúpido. Los desacuerdos pueden ser positivos porque permite que la gente presente sus problemas y sentimientos al descubierto para que puedan ser resueltos. Los problemas o sentimientos que son mantenidos ocultos y no son enfrentados pueden hacer que una persona exprese su frustración en una persona o un objeto inocente (chivo expiatorio), discutir sobre detalles insignificantes, o generar sentimientos negativos que más tarde dañarán a sí mismos o a alguien más. Jesús nunca evitó hablar acerca de aquellas cosas que eran importantes para Él, aunque lo que tenía que decir con frecuencia molestaba a sus oyentes.



Lo que es importante al enfrentarse con el desacuerdo es reconocer cuáles sentimientos e ideas vale la pena compartir y cómo puede hacerse esto de una forma positiva. Muchos conflictos pueden ser evitados y otros pueden ser resueltos siguiendo algunos principios cristianos sencillos. Un cristiano tratará de:

- ⇒ Respetar los sentimientos y opiniones de otras personas, reconociendo que no siempre tenemos que estar de acuerdo pero podemos buscar la manera de llegar a un punto medio o estar de acuerdo en estar en desacuerdo.
- ⇒ Estar de acuerdo con las reglas básicas de conducta (incluyendo la ley de Dios) y evitar a quienes no están dispuestos a seguirlas;
- ⇒ Actuar hacia otros con bondad, apoyo y cooperación;
- ⇒ Mantener el compromiso de no herir a otros o sus pertenencias;
- ⇒ Practicar la honestidad y veracidad con relación a los hechos, sentimientos y objetivos;
- ⇒ Estar dispuesto a admitir cuando estamos equivocados;
- ⇒ Reconocer que nadie es perfecto.

Los niños pueden aprender unos pasos simples para resolver los desacuerdos que pueden usar para resolver la mayoría de sus desacuerdos si lo practican con la ayuda de sus padres y líderes. Estos pasos pueden ser explicados de varias formas, pero la idea básica esta descrita a continuación.

Cuando te sientes molesto con alguien:

Primero: Piensa. Pregúntate a ti mismo:
 ¿Por qué me siento así? ¿De qué se trata el desacuerdo? ¿Por qué está la otra persona actuando de esa forma?
 ¿Es algo que puedo ignorar o resolver yo mismo? ¿Estoy haciendo algo para crear el problema?

Segundo: Habla en privado con la otra persona. Escucha. Escoge un tiempo y lugar apropiado. Di como te sientes y específicamente por qué te sientes de esa manera. Pon atención a los sentimientos de la otra persona y trata de comprender por qué se siente de esa manera. Nunca interrumpas a la otra persona mientras está hablando.

Tercero: Busca una solución. Juntos consideren la forma de resolver el problema. Esto puede incluir hacer lo que tú o la otra persona desea, encontrando un término común, pensando las ideas de la otra persona, o estando de acuerdo en estar en desacuerdo. Escoge una solución y hazlo.

Cuarto: Pide ayuda si la necesitas. Menciona tu problema a algún adulto en quien confíes y pídele su ayuda para encontrar una solución.

Este proceso ayuda a los niños a seguir los pasos para resolver los conflictos que Jesús da en Mateo 18. En lugar de correr inmediatamente a un amigo o adulto con un problema, o evitarlo por completo, los niños aprenden a ir hacia la persona con quien tienen un problema y tratan de resolverlo por ellos mismos. Los padres y los líderes deben ayudar y permitir que los niños usen estas técnicas para resolver sus problemas interpersonales.

Al aprender a lidiar con los pequeños desacuerdos con sus hermanos o amigos desde pequeño, el Rayito de Sol habrá ganado la habilidad básica que necesitará para lidiar con los problemas y conflictos que encontrará cuando crezca y llegue a ser un miembro productivo de la iglesia y del mundo.

Sugerencias para la enseñanza

- ⇒ Hacer un póster presentando los pasos que el niño puede seguir para resolver los desacuerdos. Discutir estos pasos con los niños.
- ⇒ Conforme cada paso es considerado, los niños pueden usar títeres o dramas para mostrar las diferentes formas de seguir esos pasos. Para los niños será más fácil visualizar los pasos si se les presenta una situación específica

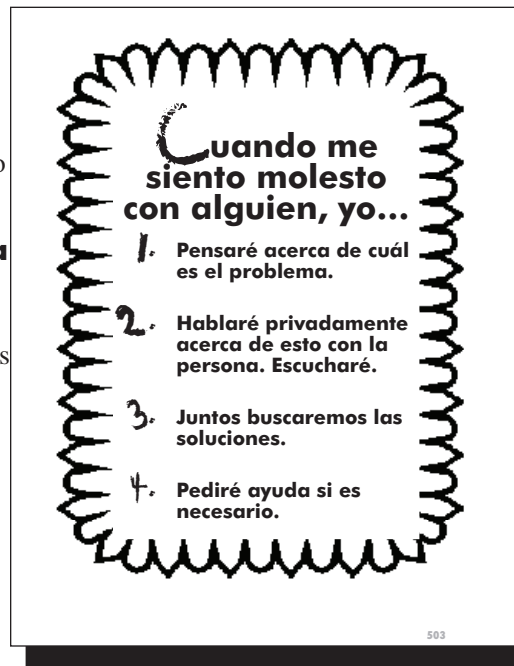

El cartel "Cuando me siento molesto con alguien, yo..." puede ser encontrada en la sección "Mi familia" del apéndice).

para seguir los pasos; p. ej.: alguien se cruza la línea para tomar agua, o tu hermano toma tus crayones sin permiso y las quiebra.

- ⇒ Cuando los niños tienen una comprensión básica de los pasos, deles una variedad de conflictos para que los dramaticen en persona o usando títeres. Cada niño debería tener la oportunidad de ser parte de un grupo que enfrenta un conflicto.
- ⇒ Los niños deben practicar estos pasos en varias ocasiones antes de que el concepto llegue a ser una parte integral de su proceso de pensamientos.
- ⇒ El conocimiento de estos pasos por parte de los niños no tendrá significado hasta que ellos empiecen a practicar los pasos ellos mismos. Para hacer esto:
 1. Rehúse escuchar las quejas de los niños acerca de los demás hasta que hayan tratado de resolver el problema ellos mismos (excepto en situaciones de emergencia).
 2. Si el niño no ha tratado de seguir los pasos para resolver los problemas, debe recordarle como hacerlo y asegurarse que él/ella lo recuerda.
 3. Supervise al niño mientras trata de seguir los pasos, si es necesario. Muchas veces los niños pueden resolver los problemas solos cuando se les recuerda, pero de vez en cuando (especialmente al principio) pueden necesitar algún tipo de supervisión. El líder puede necesitar pedir al niño que espere hasta que pueda sentarse con ellos y supervisar la conversación para resolver el problema, o el líder puede supervisar la discusión al estar de pie cerca y escuchando mientras supervisa al resto del grupo.
- ⇒ El póster “Cuando me siento molesto

con alguien” puede ser enviado a casa con los niños junto con una nota explicando cómo puede ser usado.

Evaluación

El niño demostrará las formas positivas de lidiar con los desacuerdos.

III. Mi familia me ayuda a cuidarme

Requisitos

Completar uno de los requisitos para la especialidad de Seguridad en la carretera.

Información preliminar

Escoger el requisito de los que aparecen a continuación que sea el más apropiado a las necesidades de los niños. Si desea, los niños pueden completar los demás requisitos para obtener la especialidad.

Seguridad en la carretera



1. Identifique y explique 10 señales importantes en la carretera.
2. Diga cuándo y dónde cruzar la calle con seguridad.
3. Indique las reglas de seguridad en la carretera para:
 - a. Caminar al lado de la carretera estando sólo
 - b. Montar tu bicicleta
 - c. Montar a caballo
 - d. Caminar con un grupo
4. Explique porque debe usar el cinturón de seguridad cuando está en un carro.
5. Escuche una presentación de un oficial de patrulla u otro oficial de seguridad al hablar de la seguridad para los niños.
6. Juegue un juego acerca de la seguridad.

LISTADERECURSOS

Curso Mi familia**I. Tengo una familia****II. En la familia cada uno se preocupa por el otro****A. Historias bíblicas y versículos**

1 Samuel 18:31	David y Saúl
Mateo 5:9	“Dichosos los que trabajan por la paz”
Mateo 5:23, 24	“Ve primero y reconcílate con tu hermano”
Mateo 5:43, 44	“Amen a sus enemigos”
Mateo 18:15-20	“ve a solas con él y hazle ver su falta...”
Mateo 18:21-35	“sino hasta setenta y siete veces”
Romanos 12:18	“...vivan en paz con todos”
Santiago 4:11	“...no hablen mal unos de otros”

B. Cantos

1. <i>Sing for Joy</i>	
“I Would Be True”	117
“Blest Be the Tie”	140
2. <i>Kids Sing Praise</i>	
“He’s Still Workin’ on Me”	26
“This Is My Commandment”	29

C. Citas de Elena G. de White

“La palabra de los padres debería ser ley, y excluir toda disculpa o evasiva. Los niños, desde su misma infancia, deberían ser enseñados a obedecer implícitamente a sus padres” *La conducción del niño*, pág. 79.

D. Libros y materiales

- Adultos
Relations, Communicating de Bisignano, Judy,—hojas de trabajo para niños (Good Apple).

III. Mi familia me ayuda a cuidarme

Nota: Estos recursos son solamente sugerencias. Use su creatividad al contactar su Librería Adventista, su librería local o biblioteca pública. Hay mucha información valiosa allí.



Mi mundo

I. El mundo de mis amigos

Requisito

Completar los requisitos #1 y #6 de la especialidad de Cortesía.

Información preliminar

Escoja los requisitos de aquellas descritas a continuación que suplen las necesidades de sus niños. Si desea, los niños pueden completar los demás requisitos para obtener la especialidad de Cortesía.

Cortesía

1. Explique lo que significa "cortesía".
2. Recite y explique la Regla de Oro.
3. Sea capaz de demostrar buenos modales en la mesa.
 - a. Poner la mesa correctamente
 - b. Pedir y pasar los alimentos correctamente
 - c. Pedir permiso para levantarse de la mesa adecuadamente
4. Haga una llamada telefónica usando buenos modales:
 - a. a un adulto
 - b. a un amigo de tu elección
 - c. ser capaz de contestar el teléfono correctamente
O presentar:
 - d. un adulto a un amigo
 - e. tu maestro a tus padres
5. Comparta una experiencia
 - a. Cuando un adulto fue cortés contigo
 - b. Cuando fuiste cortés con otra persona
6. Muestre actos de cortesía al:
 - a. Pedir algo de tomar
 - b. Dar las gracias
 - c. Pedir disculpas
 - d. Saludar a un amigo
 - e. Compartir y tomar turnos



II. El mundo de las otras personas

Requisitos

- A. Explorar a tu vecindario. Enumerar las cosas que están bien y las cosas que podrías ayudar a mejorar.
- B. De la lista que preparaste elegir lo que vas a hacer y tomar el tiempo para mejorar tu vecindario.

Información preliminar

“Los niños deben ser educados de tal manera que simpaticen con los ancianos y afligidos y procuren aliviar los padecimientos de los pobres y angustiados. Se les debe enseñar a ser diligentes en la obra misionera; y desde sus primeros años debe inculcárseles que, a fin de colaborar con Dios, han de ser abnegados y hacer sacrificios para beneficiar a los demás y hacer progresar la causa de Cristo” (*El hogar cristiano*, pág.443).

Los niños, desde una edad muy temprana, necesitan empezar a comprender y gozar de sus responsabilidades cristianas de cuidar a quienes están a su alrededor. Firmes hábitos de servicio pueden ser inculcados desde la temprana infancia al involucrar a los niños en pequeñas responsabilidades de bondad en el hogar. Conforme crecen, pueden incluir su preocupación por las otras personas a su alrededor y pueden aprender a reconocer e interesarse en las necesidades de quienes llegan a conocer. Al hacer que los niños visiten personas y lugares en sus vecindarios, los líderes pueden dirigir los ojos y los corazones de los niños para que vean las necesidades y enfoquen sus mentes en distintas formas sobre cómo pueden ser serviciales a los demás. Un paseo por el vecindario también puede ser una oportunidad para apreciar y aprender acerca de las características especiales de los vecinos y del vecindario y obtendrán una mejor comprensión de cómo es un vecindario y cómo funciona.

Sugerencias para la enseñanza

- ⇒ Para preparar a los niños para esta actividad, repase el viaje especial de Jesús a nuestro planeta para ayudarnos e indicar algunos de los muchos lugares en la Biblia donde se nos pide que ayudemos a nuestro prójimo (Ver la lista de recursos).

- ⇒ Muchos grupos de los Aventureros que se reúnen son de diferentes vecindarios. Escoja un vecindario que sea representativo de los demás y que sea accesible desde el lugar de reunión de los Aventureros.
- ⇒ Familiarícese con el vecindario antes de salir a explorarlo con los niños. Haga una lista de algunas de las cosas que desea que los niños observen.
- ⇒ El paseo de los niños debe ser sin prisa y no debería tomar más de una hora y no debería tratar de cubrir todo el vecindario sino sus secciones más representativas. Parte del paseo se podría completar en carro o en autobús.
- ⇒ Las listas de los niños pueden incluir: servicios de la comunidad, tales como una estación de bomberos o policías o una tienda de abarrotes; un monumento especial, tal como un parque, río, o edificio especial; un hogar o jardín agradablemente mantenido (no lujoso, sino ordenado). Ayude a los niños encontrar tantos de estos como sea posible por ellos mismos para que puedan gozar el sentido de la exploración y el descubrimiento.
- ⇒ La limpieza y el orden son las necesidades físicas más obvias que los niños pueden ayudar a mejorar. Pueden notar la ausencia de lugares donde jugar o la necesidad de plantas y otras cosas agradables para contemplar. Pueden reconocer la falta de iglesias en el vecindario y considerar las necesidades espirituales de sus vecinos. Muchos descubrimientos, como personas con caras de enojo e infelices, serán espontáneas y deberían ser tratados con cuidado para prevenir ofender o avergonzar a alguien.
- ⇒ Después de retornar al lugar de reunión, compartir y hacer una lista de las cosas buenas y las necesidades que los niños han visto. Muchas de las necesidades del vecindario pueden estar fuera del alcance de lo que los Rayitos de Sol puedan resolver. Sin embargo, hay cosas que pueden hacer y el grupo debería reconocer que están sirviendo a Jesús y están impactando esa comunidad con lo que hagan, ya sea pequeña o grande.

- ⇒ Los niños pueden enumerar varios proyectos diferentes para auxiliar las necesidades que han observado. Luego puede dirigirlos a decidir sobre una actividad o proyecto que puedan realizar bien y se sientan satisfechos al terminarlo. Algunas posibilidades son:
 - **Embellecer:** Limpiar una carretera, parque, o lote baldío; plantar flores o árboles.
 - **Visitar a los encerrados:** Presentar programas en asilos de ancianos o de niños; adoptar a un abuelo; limpiar el patio de alguien; lavar ventanas; leer cartas y tarjetas; hacer llamadas por teléfono; crear canastas.
 - **Ayudar a los necesitados:** Recolectar ropa o comida; recaudar fondos para un proyecto especial; enseñar a niños menores.
 - **Asistencia espiritual:** Formar un bando de oración especial; ayudar en la escuela bíblica de vacaciones, estante en la feria, club bíblico del vecindario, distribución de literatura.

Evaluación

El niño participará en el paseo por el vecindario y ayudará en el proyecto de servicio.

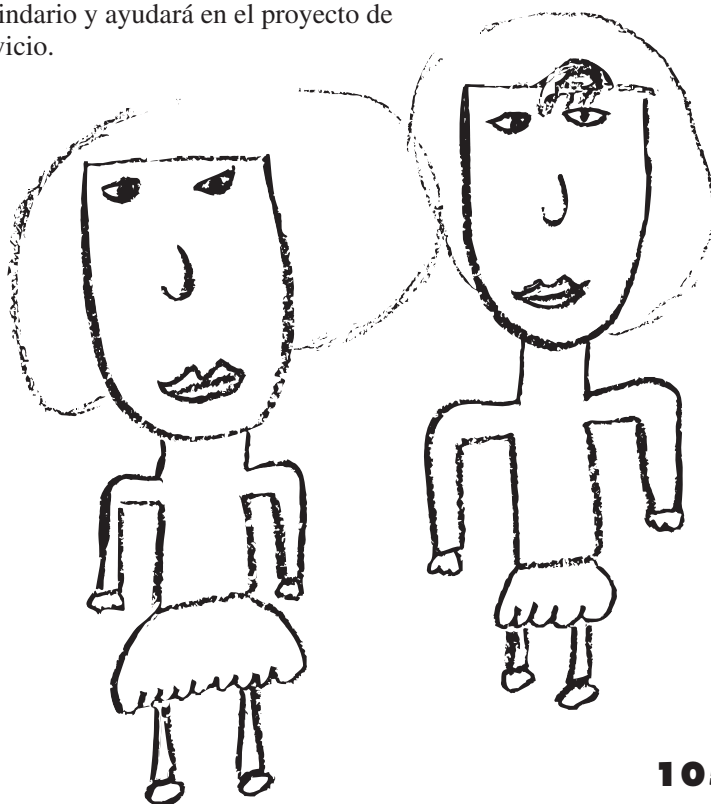

III. El mundo de la naturaleza

Requisito

Obtener la especialidad de Amigo de la naturaleza.

Información preliminar

Para obtener la especialidad de Amigo de la naturaleza, los niños completarán los requisitos que aparecen a continuación. Información adicional puede ser encontrada en la sección de especialidades en este manual.

Amigo de la naturaleza



1. Haga una caminata por la naturaleza y descubra elementos de interés.
 - a. Muestra o cuenta lo que encuentre
 - b. Ponga estos elementos en un collage o en un póster
2. Escriba los nombres de tres diferentes árboles y obtenga un ejemplo de la corteza poniendo un papel en el tronco y coloreando sobre el papel.
3. Coleccione cuatro diferentes clases de hojas y compárelas.
4. Vaya en busca de criaturas pequeñas. Explore (u observe con una lupa) todas las cosas que pueda ver en una área de 10 pies cuadrados.

O
Explore un patio o un parque y hable acerca de lo que vio.
5. Visite uno de los siguientes:
 - a. El zoológico
 - b. El parque
 - c. Un área de vida silvestre
6. Escriba una tarjeta de agradecimiento a las personas quienes los llevaron a los lugares que visitaron en el requisito #5.
7. Explique:
 - a. Como ser amigo de la naturaleza.
 - b. Como cortar una flor cuando es permitido.
 - c. Como proteger los árboles, nidos, etc.

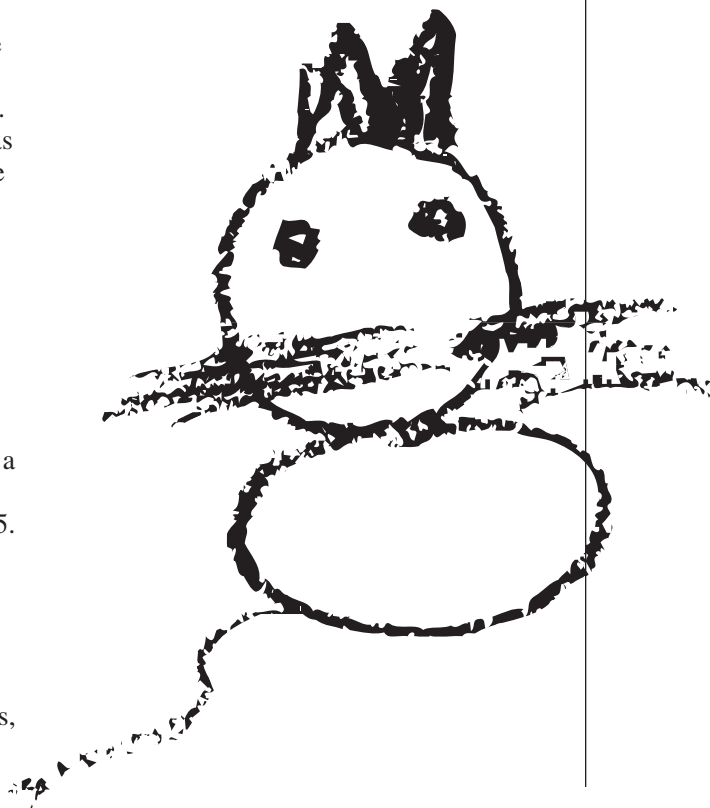

LISTA DE RECURSOS

Curso Mi mundo**I. El mundo de mis amigos****II. El mundo de las otras personas****A. Historias bíblicas y versículos**

- Lucas 10:25-37 El buen samaritano
 Hechos 9:36-42 Dorcas
 Mateo 25:31-46 “Porque tuve hambre, y ustedes me dieron de comer”
 Santiago 1:15, 16 “Supongamos que un hermano o una hermana no tienen con qué vestirse...”

B. Cantos

- Sing for Joy*
 “God Made Our Hands” 57
 “Somos sus manos” 129
 “God Calls Us” 130
 “Cross Over the Road” 131
- Kids Sing Praise*
 “Esta pequeñita luz, la dejare brillar” 40
 “Is There Anything I Can Do” 48
 “Jesus Bids Us Shine” 58

C. Citas de Elena G. de White

- “Hay muchas actividades en las cuales los jóvenes pueden hallar oportunidad de realizar tareas útiles. Organícense en grupos para el servicio cristiano, y la cooperación será para ellos una ayuda y un estímulo” *La educación*, pág. 269.
- “Ninguna recreación que sea útil únicamente para ellos dará por resultado una bendición tan grande para los niños y jóvenes como la que los induzca a ser útiles a los demás. Los jóvenes, que por naturaleza son entusiastas e impresionables, responden rápidamente a la insinuación” *La educación*, pág. 212.
- “Los niños deben ser educados de tal manera que simpatizen con los ancianos y afligidos y procuren aliviar los padecimientos de los pobres y angustiados. Se les debe enseñar a ser diligentes en la obra misionera; y desde sus primeros años debe inculcárseles que, a fin de colaborar con Dios, han de ser abnegados y hacer sacrificios para beneficiar a los demás y hacer progresar la causa de Cristo” *El hogar cristiano*, pág. 444.
- “Emprended la obra que debe ser hecha en vuestro vecindario y de la cual se os hace responsables. No aguardéis a que otros os insten a avanzar” *El hogar cristiano*, pág. 444.

III. El mundo de la naturaleza**A. Historias bíblicas y versículos**

- Las parábolas de Jesús
 Los Salmos

B. Cantos

- Sing for Joy*
 “I See the Love of God” 34
 “Can You Count the Stars” 35
 “God Knows Me” 47
 “Every Flower That Grows” 55
 “The Wise Man and the Foolish Man” 62
 “Water of Life” 66
- Kids Sing Praise*
 “Step Into the Sunshine” 23
 “Wide As the Ocean” 38
 “Praise God” 56

C. Citas de Elena G. de White

- “El corazón que aún no ha sido endurecido por el contacto con el mal, es perspicaz para reconocer la Presencia que penetra todas las cosas creadas” *La educación*, pág. 100.
- “Hasta donde sea posible, colóquese al niño, desde su más tierna edad, en situación tal que se abra ante él este maravilloso libro de texto” *La educación*, pág. 101.
- “...dejad a los pequeñuelos jugar al aire libre; dejadlos escuchar los cantos de las aves, y aprender del amor de Dios según se expresa en sus hermosas obras. Enseñadles lecciones sencillas del libro de la naturaleza...” *Consejos para los maestros, padres y alumnos*, pág. 138.
- Debería animarse a los niños a buscar en la naturaleza los objetos que ilustran las enseñanzas bíblicas y rastrear en la Biblia los símiles sacados de la naturaleza. Deberían buscar, tanto en la naturaleza como en la Sagrada Escritura, todos los objetos que representan a Cristo, como también los que él empleó para ilustrar la verdad.” *La educación*, pág. 120.

D. Libros y materiales

- Adultos
Listen to the Animals: Devotionals for Families with Young Children de Coleman, William L.; (Bethany House)

El plan de estudios de los Constructores



Requisitos Básicos

I. Responsabilidad

Requisitos

- A. Recitar el Voto y la Ley de los Aventureros.
- B. Explicar el Voto.

El Voto de los Aventureros

Porque Jesús me ama, siempre haré lo mejor.

La Ley de los Aventureros

Jesús puede ayudarme a:

- | | |
|----------------|-----------------|
| Ser obediente | Ser atento |
| Ser puro | Ser ayudador |
| Ser leal | Ser alegre |
| Ser amable | Ser considerado |
| Ser respetuoso | Ser reverente |

Información preliminar

El Voto de los Aventureros sirve como un recordatorio regular de la importancia de luchar por la excelencia y una dedicación verbal para esforzarse hacia ese blanco. Las palabras: "Porque Jesús me ama", proveen a los niños con la razón más excelente para hacer lo mejor que puedan. "Ya seáis ricos o pobres, grandes o pequeños, Dios os llama a servirle activamente. Al hacer voluntariamente lo que os venga a mano, vuestros talentos y aptitudes se desarrollaran para la obra" (*Testimonios para la iglesia*, tomo 9, pág. 105). El mejor esfuerzo de cada niño es distinto y además es valioso ante los ojos de Dios.

Al momento que los niños llegan al nivel de los Constructores, estarán completamente familiarizados con el Voto y la Ley de los Aventureros. Deberían haber tenido muchas oportunidades de discutirlos y aplicarlos a sus vidas diarias. Explicar el Voto a otra persona ayudará a los niños a pensar profundamente y claramente acerca del mismo.

Sugerencias para la enseñanza

- ⇒ Repase el Voto y la Ley de una manera que inspire a los niños a comprenderlo y hacer todo lo posible por seguirlos. La lista de recursos al final de la sección sugiere historias bíblicas, cantos y versículos para ser discutidas.

EL VOTO DE LOS AVENTUREROS

Porque Jesús me ama, siempre haré lo mejor.

LA LEY DE LOS AVENTUREROS

Jesús puede ayudarme a:

Ser obediente	Ser atento
Ser puro	Ser ayudador
Ser leal	Ser alegre
Ser amable	Ser considerado
Ser respetuoso	Ser reverente

Color de la clase:
AZUL MARINO



- ⇒ Cada constructor puede escoger a una persona tal como—un líder, un miembro de la familia, un aventurero menor o un amigo— para explicarles el Voto.
- ⇒ Repita el Voto y la Ley en cada reunión de los Aventureros. Refiérase al Voto en ocasiones apropiadas durante el curso de las otras actividades. Así llegará a ser parte no solo de la memoria de los niños sino de sus pensamientos, acciones y elecciones diarias.

Evaluación

Los niños repetirán el Voto y la Ley de los Aventureros y explicarán los pasos.

II. Énfasis

Requisitos

Obtener el certificado de lectura de los Constructores

Información preliminar

El certificado de lectura de los Constructores se otorga a los niños que leen:

1. Tres capítulos del libro de los Hechos en una versión moderna y sencilla
2. Un libro de historias bíblicas o un libro acerca de Jesús
3. Un libro acerca de la salud o seguridad
4. Un libro acerca de la familia, los amigos o los sentimientos
5. Un libro acerca de la historia o las misiones
6. Un libro acerca de la naturaleza

Los requisitos de lectura de los Constructores están dirigidos específicamente hacia los temas que los niños estarán cubriendo en el plan de estudios de los Aventureros.

Sugerencias para la enseñanza

- ⇒ Hay muchos libros buenos de historias disponibles que tratan los temas antes mencionados en un modo verdadero y comprensivo. Lea cada libro nuevo cuidadosamente para determinar si es apropiado para el grupo de la edad de los Constructores, y si eleva los estandartes y creencias cristianas. (Más detalles son provistos en el apéndice).
- ⇒ Un incentivo de lectura sencillo puede ser el añadir un eslabón a la cadena cada vez que se complete un libro. Fotocopie los eslabones en papel de colores con espacios para el nombre del libro, el título y el nombre del niño. Una los eslabones de una manera real, o córtelos en figuras especiales (como caritas sonrientes, etc. con un tema en especial) y péguelos en una pared que se extienda a través del salón. (Vea el apéndice para ejemplares).
- ⇒ Se puede distribuir listas de lectura al principio del verano para que los niños lean durante ese periodo.
- ⇒ Si es necesario, un padre, maestro, líder, aventurero mayor, conquistador, o un abuelo, puede leerle al Constructor.

Evaluación

Los niños entregarán las listas, firmadas por un adulto, con el nombre y el título de cada libro leído.

LISTA DE RECURSOS

Curso Básico

I. El voto y la ley

A. Historias bíblicas y versículos

- Génesis 39-41 José y Potifar
 Mateo 25:14-30 La parábola de los talentos
 Eclesiastés 9:10 "Y todo lo que te venga a la mano..."
 Lucas 16:10: " El que es honrado en lo poco..."
 Colosenses 3:23: " Hagan lo que hagan, trabajen de buena gana,..."

B. Cantos

1. *Sing for Joy* (Review and Herald Publishing Association)
 "The Wise May Bring Their Learning"148
 "I Want to Be"124
2. *Kids Sing Praise* (Brentwood Publishing)
 "With My Whole Heart"69

C. Citas de Elena G. de White

- "Nunca desestiméis la importancia de las cosas pequeñas. Las cosas pequeñas proporcionan la verdadera disciplina de la vida. Mediante ellas el alma es enseñada para que crezca a la semejanza de Cristo, o para que lleve la semejanza del maligno" *Conducción del Niño*, pág. 120.
- "Haced vuestro trabajo de corazón. No imitéis a los que son perezosos y prestan un servicio a medias. Las acciones repetidas con frecuencia, forman los hábitos; los hábitos forman el carácter. Llevad a cabo pacientemente los pequeños deberes de la vida. Mientras no deis la importancia que corresponde a la fidelidad en los pequeños deberes, no será satisfactoria la edificación de vuestro carácter" *Mensajes para los Jóvenes*, pág. 146.

Mi Dios

I. Su plan para salvarme

Requisitos

- A.** En un cartel o en un folleto crear una historia donde se muestren en orden las vidas de:

- Pablo
- Martín Lutero
- Elena G. de White
- Tú vida

O

puedes utilizar las historias bíblicas que estás estudiando en tu escuela o en la escuela sabática.

- B.** Utilizar tu cartel o folleto para mostrarle a alguien cómo entregar su vida a Jesús.

Información preliminar

El requisito del Constructor expande el entendimiento básico de la salvación que fue presentado en el nivel de Rayitos de Sol. En las actividades de clase de los Aventureros, empezando con las Abejitas Industriosas, los niños han sido animados a hacer decisiones por Jesús. Desde los niveles iniciales, los niños fueron instados a ser agradecidos por el cuidado de Jesús y a obedecer sus reglas buenas. Después aprendieron a pedir a Jesús que los rescate del pecado pidiéndole su perdón y aceptando Su ayuda para mejorar.

La mayoría de los Constructores han llegado al nivel donde están listos para aceptar a Jesús como su Salvador personal y dedicar sus vidas a Él. Si lo han hecho o no, necesita repasar los pasos que los llevan a esa decisión. Este requisito enfatiza la importancia central de dar nuestra vida a Jesús y ayudar a los niños a comprender como puede realizarse.

Algunos pasos sencillos pueden ser delineados para que ellos puedan seguir y entregar sus vidas a Jesús.

Los pasos a Jesús

- 1.** Reconocer el AMOR DE DIOS por ellos. (1 Juan 4:8)
- 2.** Admitir SU NECESIDAD; pues todos han pecado y están privados

de la gloria de Dios. (Romanos 3:23; Apocalipsis 21:27; Juan 8:21,24)

- 3.** JESÚS es el CAMINO. El Hijo inocente de Dios murió por nuestros pecados. El es el único camino al cielo. (Juan 3:16; 1 Corintios 15:3,4)
- 4.** Ayudarlos a RECIBIR A JESÚS. Ellos admiten su necesidad y piden perdón. Declaran su creencia en Jesús y lo invitan para morar en sus vidas. (Juan 1:12; Apocalipsis 3:20)
- 5.** Dar la GARANTÍA que son hijos de Dios y que tienen un lugar en el cielo. (Juan 3:36; 3:16; 1:2)

Cada una de las historias usadas en el cartel de historias del Constructor provee un ejemplo de cómo un personaje bíblico ha dedicado su vida a Jesús.

La experiencia de Pablo, su conversión, demuestra cómo puede cambiar nuestra vida dramáticamente cuando la dedicamos a Jesús. Hasta que Pablo descubrió quien era Jesús, estaba dedicado a hacer cosas que eran crueles y destructivas (aunque pensaba que estaba haciendo el bien). Cuando Pablo encontró a Jesús en el camino a Damasco, reconoció su error y estaba arrepentido por lo que había hecho. Pidió ser bautizado para mostrar su decisión de morir a su vida previa y vivir una vida nueva para Jesús. Porque eligió creer en Jesús y vivir por Él, Jesús transformó a Pablo. Pablo llegó a ser uno de sus más grandes testigos.

El carcelero de Filippo vio que Pablo y Silas parecían ser más felices y amables que ninguna otra persona que había conocido. Le impresionó la forma como se comportaron en la cárcel y les preguntó por qué actuaban de esa manera. Le hablaron acerca de Jesús y como les había ayudado a ser felices y hacer el bien. El carcelero decidió que también quería pertenecer a Jesús. Fue bautizado y, en lugar de volver a lastimarlos, curó sus heridas y escuchó atentamente lo que tenían que enseñarle.



Las historias de Martin Lutero y Elena G. de White muestran que el interés de Dios en las personas en esta tierra no terminó con el Nuevo Testamento. Ambos experimentaron una conversión a Jesucristo. Se mantuvieron firmes en Él a pesar de muchas dificultades e hicieron grandes contribuciones a la obra de Dios preparando a otros para Su venida. (Si lo prefiere, puede utilizar las historias de la escuela o la lección de escuela sabática para enfatizar estos mismos conceptos).

La actividad del cartel de historias bíblicas da a los niños una comprensión de como estas historias, y como nuestra historia personal, encajan en el periodo de historia desde que Jesús vivió en esta tierra. Estas historias ilustran la experiencia de: 1) la iglesia del Nuevo Testamento; 2) la iglesia de la Edad Media; 3) los comienzos de la Iglesia Adventista; y 4) el rol del niño en la historia. Esto nos lleva de nuevo a la segunda venida de Jesús, que fue presentada en el nivel de Abejitas Industriosas, que puede ser ahora repasada y apreciada nuevamente.

Sugerencias para la enseñanza

- ⇒ Siga las instrucciones al final de las sugerencias para la enseñanza para obtener información acerca del cartel de historias bíblicas. (Se puede hacer un cartel similar, relacionada a las historias cubiertas en clase o la escuela sabática siguiendo las mismas instrucciones básicas e incluyendo imágenes de otras fuentes).
- ⇒ El cartel de historias puede ser usada en tres formas diferentes:
 1. Ponga las ilustraciones en un cartel de historias que abarque una pared grande, añadiendo una ilustración cuando cuente la historia. Los niños pueden referirse al cartel al hacer sus propios carteles y mientras aprendan otras historias bíblicas y de la historia.
 2. Provea a los niños una actividad práctica al hacer disponible un cartel en blanco y dibujos, historias y etiquetas provistos en las siguientes páginas. Los niños pueden poner un cartel en blanco en el suelo y poner las ilustraciones, historias, y rótulos en el cartel.
 3. Los niños pueden colorear las ilustraciones y usar las historias y etiquetas para crear su propio cartel o folleto de los carteles de las historias.
- ⇒ En la primera presentación, use el cartel de historias bíblicas para dar un vistazo de la batalla entre el bien y el mal y para mostrar como las historias de los Constructores encajan en esa batalla.
 1. Repase la sección de la historia cubierta en Abejitas Industriosas (la creación y la segunda venida de Jesús) y Rayitos de Sol (vida, muerte y resurrección de Jesús). Los dibujos describiendo estos eventos pueden ser colocados en el cartel en blanco y negro.
 2. Coloree los dibujos de los Constructores y añádalos al cartel conforme se describe brevemente como encajan en el plan de salvación. Discutir brevemente las historias y las imágenes de este nivel.
- ⇒ Después de presentar un panorama del cartel bíblico, trate las historias en más detalle dedicando uno o más cultos de adoración o clases a cada historia. Ayude a los niños a identificarse con cada personaje bíblico y comprender los pasos que los personajes atravesaron mientras dedicaban sus vidas a Jesús.
- ⇒ Participar en un drama pueda ayudar a los niños a llegar a involucrarse más en la historia bíblica. Se puede llevar a cabo un drama improvisado dando a los niños la oportunidad de representar a varios personajes actuando y hablando como ellos consideren que lo harían. Presente este drama inmediatamente y practíquelo varias veces. Un drama organizado también puede ser usado en el cual los niños practican la lectura o memorización de su participación. Se puede usar vestimenta y decoración adecuada. Los accesorios pueden ser sencillas o complejas si lo desea.
- ⇒ Los niños pueden también preparar un “periódico” de la época en que se desarrolló la historia. Algunos pueden escribir artículos desde perspectivas diferentes (p. ej. un sacerdote, un soldado, o un cristiano escribiendo

acerca de la conversión de Pablo). Otros pueden preparar dibujos, artículos, comerciales, etc. que encajan con la época y lugar.

- ☞ El enfoque principal de estas historias es ayudar y animar a los niños a entregar sus vidas a Jesús. No todos estarán listos o dispuestos de comprometer sus vidas en este momento, pero los niños deberán comprender qué significa y cómo lo pueden hacer. No los presione a tomar una decisión antes de que estén listos. Para ayudarles haga lo siguiente:

1. Ore para que el Espíritu Santo los guíe.
2. Lleve a los niños a través de *Los pasos a Jesús* en la página 111.
3. Pregunte a los niños si quisieran hacer la decisión de entregar sus vidas a Jesús. Si es así, pídale que permanezcan unos minutos después de la reunión para hablar con ellos.
4. Lleve a los niños individualmente a través de los pasos para aceptar a Jesús. Ayúdeles a orar individualmente, diciéndole a Dios que reconocen su necesidad, pidiendo perdón, profesando su fe e invitando a Jesús en sus vidas.
5. Muchos niños encontrarán más fácil tomar estos pasos si previamente han hecho esta decisión por sí mismos. Lo que ahora están haciendo es una decisión pública —al decir a su padre, líder y su pastor. Pueden planear unirse a una clase bautismal. (Evite apresurarlos a la pila bautismal sin la preparación adecuada).
6. Repase *Los pasos a Jesús* una vez más.

- ☞ Los niños pueden compartir sus dramas o periódicos con otras personas o grupos durante un culto del club o como una parte especial durante la escuela sabática.

Evaluación

Los niños colocarán los dibujos correctamente en el cartel de historias bíblicas. Dirán como usaron su cartel o folleto para mostrar a otros como entregar su vida a Jesús.

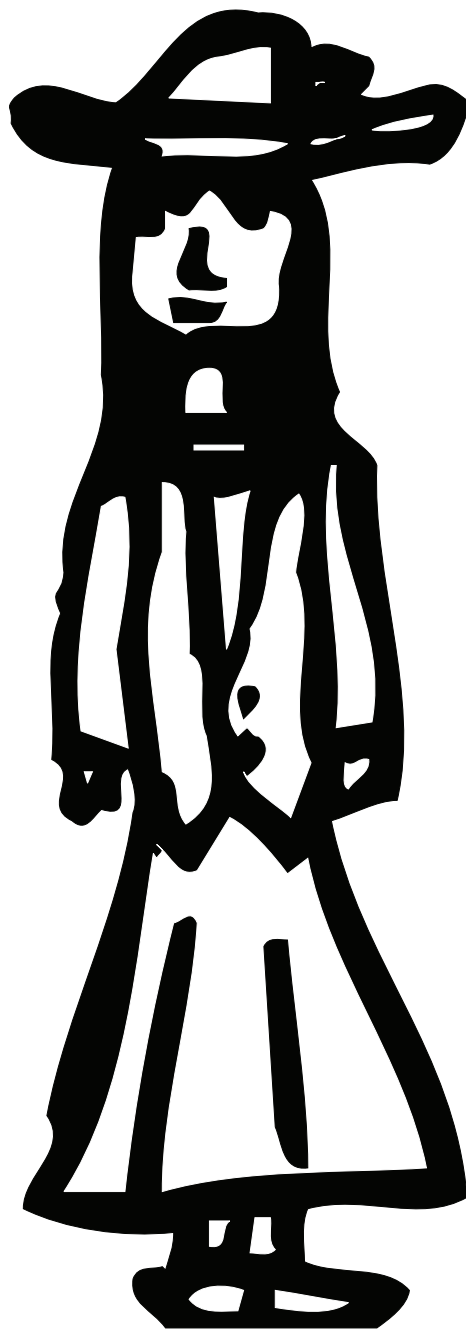

Haciendo un cartel de historias bíblicas

El cartel bíblico ayudará a que los niños comprendan la historia bíblica al experimentarla visualmente y activamente. Un método sencillo para hacer un cartel básico de historias está descrito a continuación. Está diseñado para usarlo con figuras pequeñas y las etiquetas provistos. Las medidas necesitarán ser más grandes si desea utilizar imágenes más grandes.

Materiales

- Ocho hojas de 9"x12" de papel construcción morado
- Dos hojas de 9"x12" de papel construcción amarillo
- Pegamento especial para manualidades
- Figuras provistas en las siguientes páginas o que han sido coleccionadas para ilustrar las historias que han estudiado en la escuela o en la escuela sabática.
- Papel "contacto" transparente adhesivo o papel para laminar

Instrucciones

1. Pegar el papel morado junto a los extremos, para formar una tira larga, angosta, como está ilustrado en la siguiente página. Las seis hojas representan los 6,000 años de la historia bíblica. El color oscuro representa al mundo sufriendo a causa del mal y el pecado.
2. Luego, pegue una hoja de papel amarillo a cada extremo del papel morado. El amarillo representa el tiempo de gozo y felicidad antes que entrara el pecado, y el tiempo cuando Jesús vendrá otra vez para destruir el pecado y llevarnos al cielo. Corte las hojas amarillas en una línea curva. Esto muestra que el tiempo continúa para siempre en ambas direcciones.
3. Copiar las figuras más pequeñas, etiquetas e historias provistas. Coloréenlas, córtelas, y pónganlas en un papel más grueso.
4. Ahora el cartel podrá ser colgado en la pared o usado para presentar o practicar la historia. El cartel y sus secciones pueden ser laminados o cubiertos con papel "contacto" transparente para que los niños puedan manipularlo sin temor de dañarlos.
5. Los niños pueden hacer sus propios carteles más pequeños de ésta manera. Pueden usar medidas más pequeñas. El diagrama de la siguiente página muestra como las historias de cada año se integran en el cartel de historias para completarlas.
6. Las imágenes grandes están localizadas en la sección del "apéndice" al final de éste manual.

Cartel de pared para cuatro años

Abejitas Industriosas

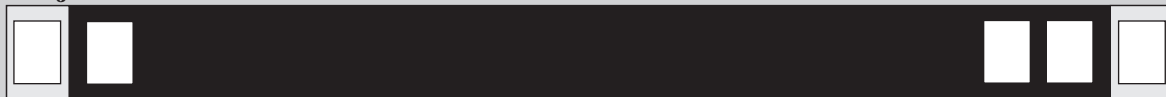

Rayitos del Sol



Constructores



Manitas Ayudadoras





La iglesia de Dios desobedece

Muchas personas comenzaron a desobedecer lo que Jesús había mencionado en la Biblia. Pero Martín Lutero estaba emocionado cuando leyó lo que la Biblia decía acerca del amor y del perdón de Dios.



Los discípulos comparten el amor de Jesús

Los discípulos compartían el amor de Jesús con todos. Porque Pablo y Silas fueron gozosos y bondadosos, el carcelero de Filipo decidió vivir para Jesús, también.



se prepara para recibir a Jesús



La iglesia de Dios se prepara para su venida

Hace unos 150 años, la gente que estaba estudiando sus Biblias se dieron cuenta que Jesús vendría muy pronto. Comenzaron a prepararse para encontrarse con Él. Dios le dio a Elena G. de White sueños especiales para ayudarles.

II. Su mensaje para mí

Requisito

- A.** Encontrar, memorizar y explicar tres versículos bíblicos que hablen de cómo entregar tu vida a Jesús.
- Hechos 16:31
 - Juan 1:12
 - Gálatas 3:26
 - 2 Corintios 5:17
 - Salmos 51:10
 - Tú elección
- B.** Nombrar los libros del Nuevo Testamento.

Información preliminar

Los versículos de memoria de este requisito han sido escogidos para reforzar el entendimiento de los Constructores de los conceptos básicos de la vida cristiana: 1) Quiero obedecer a Dios y escapar del mal; 2) Puedo entregar mi vida a Jesús y Él me perdonará y ayudará; 3) Hago lo mejor que puedo para vivir para Él, y siempre está allí para perdonarme y ayudarme cuando se lo pida; y 4) Estoy llegando a ser la persona que Él quiere que sea. Otros versículos que cubren estos conceptos pueden ser usados para cumplir este requisito. (Vea la lista de recursos al final de ésta sección).

Aprender los libros del Nuevo Testamento completa la memorización de los libros de la Biblia. Los Constructores estarán tratando con estos libros cuando trabajen con sus versículos bíblicos y en el cartel de historias.

Sugerencias para la enseñanza

- ⇒ Los versículos de memoria pueden ser elegidos por el niño con la ayuda del líder. Lea y discuta cada versículo antes de escoger tres que sean de más ayuda para el niño en este momento de su experiencia con Jesús. La meta más importante al aprender los versículos de memoria es que el niño entienda su significado y la aplicación a su vida.
- ⇒ Mientras el niño aprende el versículo, pídale que explique lo que enseña el versículo acerca de cómo vivir para Jesús.

- ⇒ Una variedad de formas para enseñar el versículo de memoria se encuentra en la sección “Mi Dios” en el apéndice.
- ⇒ Cite las Escrituras frecuentemente al usar el cartel de historias bíblicas. Así la memorización del Nuevo Testamento será más fácil y significativa.

Evaluación

Los niños encontrarán, repetirán, y explicarán los versículos de la Biblia y dirán los libros del Nuevo Testamento.

III. Su poder en mi vida

Requisitos

- A.** Acostúmbrate a tener regularmente un momento tranquilo para hablar con Jesús y aprender de Él.
- B.** Pregúntale a tres personas por qué están contentos de pertenecer a Jesús.

Información preliminar

Si un niño aprende a una edad temprana a apartar tiempo a diario para sus devociones, y si él/ella es ayudado para que se haga un hábito, le será más fácil evitar la batalla larga y tediosa que muchos cristianos pasan al tratar de hacer un hábito el “encontrar” tiempo para Dios.

Porque las familias tienen horarios y niveles de compromisos variados, y porque los niños tienen diferentes niveles de habilidad e interés, el requisito deja la frecuencia, formato y duración de tiempo “a solas” abierto. Estos factores pueden ser decididos al consultar con el niño, el padre o líder, empezando por lo ideal de las devociones diarias matutinas y vespertinas a un mínimo de escuela sabática semanal, devocionales y adoración en la escuela o el club para aquellos que no pueden participar de otra manera. Al principio los padres u otro adulto necesitarán pasar el tiempo a solas para sus devociones con el niño, enseñándole a disfrutar de su tiempo con Jesús.

Hay diferentes formas que los niños pueden aprender más acerca de Jesús. Escuchando a otros cristianos hablar acerca de sus experiencias con el estudio de la Biblia, los niños podrán ver que Él es una persona importante para personas reales y aprender algunas maneras de cómo vivir para Él.

Sugerencias para la enseñanza

- ⇒ Presente la importancia de la devoción privada después que el niño se haya familiarizado con el amor de Jesús y Su plan para él/ella. Al establecer un hábito de pasar tiempo con Jesús como un amigo requiere dirección, dedicación y supervisión de los padres y líderes.
- ⇒ Ideas para enseñar a los padres acerca del tiempo de quietud para los niños están provistas en la sección “Mi Dios” del apéndice, junto con otras sugerencias para planear los cultos familiares.

- ⇒ El líder de los Aventureros puede motivar las devociones a solas al:
 - a. Compartir sus experiencias con las devociones personales;
 - b. Hablar de los beneficios de un tiempo regular a solas;
 - c. Proveer ocasiones frecuentes para que los niños discutan sus experiencias;
 - d. Discutir frecuentemente horarios, lugares y sugerencias para disfrutar el tiempo a solas;
 - e. Proveer una variedad de lectura devocional;
 - f. Ayudar y motivar a los padres para que ayuden a su niño en las devociones privadas y familiares.
- ⇒ Los niños o el líder pueden invitar a varios adultos a hablar acerca de porque están agradecidos de ser cristianos. Manténgalo corto, de 5 a 10 minutos. Después, discuta las ideas de la persona que habló. Los niños pueden hacer un cartel mostrando lo que aprendieron de cada persona. O cada niño puede escribir su pregunta en una tarjeta y presentarla al adulto de su elección.

Evaluación

Los niños presentarán y hablarán acerca de sus tarjetas de compromiso a solas y hablarán de lo que han aprendido acerca de la alegría de vivir por Jesús.

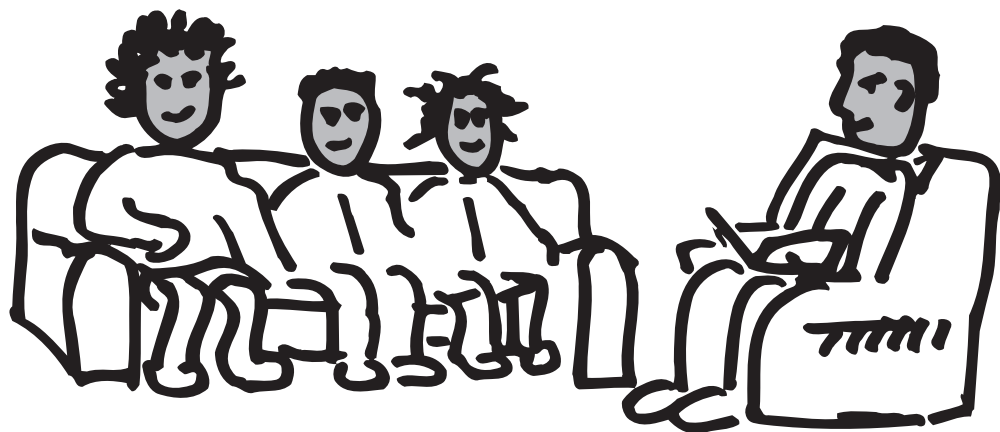

LISTA DE RECURSOS

Curso Mi Dios

I. Su plan para salvarme

A. Otras historias bíblicas acerca de como unirse a la familia de Dios

- Juan 3 Nicodemo
- Hechos 8 Felipe y el etíope
- Ezequiel 37:1-14 Ezequiel y los huesos

B. Cantos acerca de las historias asignadas

- 1. *Sing for Joy*
 "Saints of God"61
- 2. *Kids Sing Praise*
 "Zacchaeus Was a Very Little Man"73

C. Libros y materiales acerca de las historias asignadas

- 1. Adultos
 Children and Conversion de Ingle Clifford,
 (Broadman).
 Children's Bible Lessons. Siete estudios bíblicos
 básicos (*General Conference Church Ministries*)
 New Testament Maps and Charts (Standard).
- 2. Niños
 *The Day Betty Was Born, The Only Way Out, Sam
 and the Scarecrow. Historias de franelógrafo
 de los pasos hacia la salvación* (Bible Club
 Ministries).

II. Su mensaje para mí

A. Otros versículos acerca de como unirse a la familia de Dios

- Ezequiel 36:26, 27 "Les daré un nuevo corazón..."
- Juan 1:12,13 "Mas a cuantos lo recibieron,
 a los que creen en su nombre,
 les dio el derecho de ser hijos
 de Dios..."
- Hebreos 10:16- 17 "Pondré mis leyes en su
 corazón..."
- Apocalipsis 3:20 "Mira que estoy a la puerta y
 llamo..."

B. Cantos acerca de como unirse a la familia de Dios

- 1. *Sing for Joy*
 "From the Darkness Came Light"53
 "Redeemed!"68
 "Give Your Heart to Jesus"118
 "I Have Decided"119
 "Right Now"123
 "Into My Heart"125
 "You Must Open the Door"128
- 2. *Kids Sing Praise*
 "Grace Is Bigger"60
 "Amazing Grace"62

C. Citas de Elena G. de White

- "[Los niños] debe ayudárseles a comprender
 distintamente lo que tienen que hacer para ser
 salvos", *Consejos para los maestros, padres y
 alumnos*, pág. 160.
- "...los niños, aun los de poca edad, pueden tener
 opiniones correctas acerca de su estado de
 pecado y el camino de salvación por Cristo"
 La conducción del niño, pág. 464.
- "Enseñemosles que el Salvador los llama" *El
 deseado de todas las gentes*, pág. 477.

III. Su poder en mi vida

A. Historias bíblicas y versículos

- Juan 17:13 "...para que tengan mi alegría en
 plenitud".
- 1 Juan 5:11-13 "El que tiene al Hijo, tiene la
 vida..."

B. Cantos

- 1. *Sing for Joy*
 "Think of a World Without Any Flowers" ..60
 "I'm So Happy"65
 "Soon and Very Soon"89
- 2. *Kids Sing Praise*
 "Climb, Climb Up Sunshine Mountain"43
 "Standing in the Need of Prayer"64

C. Citas de Elena G. de White

- "Enseñadles a volverse a Dios en busca de
 ayuda. Decidles que él escucha sus oraciones.
 .. Conducidlos para que se unan con Dios,
 y luego tendrán poder para resistir las
 tentaciones más fuertes" *Conducción del niño*,
 pág. 157.
- "Dios debe ser honrado en todo hogar cristiano
 con los sacrificios matutinos y vespertinos
 de oración y alabanza. Debe enseñarse a los
 niños a respetar y a reverenciar la hora de
 oración" *Consejos para los maestros, padres y
 alumnos*, pág.110.
- "Jesús conoce las necesidades de sus hijos, y se
 deleita en escuchar sus oraciones. Los niños
 deben aislarse del mundo y de cuanto apartaría
 de Dios sus pensamientos. Considérense como
 estando a solas con Dios,... Luego, niños,
 pedid a Dios que haga en vuestro favor lo que
 no podéis hacer vosotros mismos. Decídselo
 todo a Jesús... Cuando le hayáis pedido las
 cosas necesarias para el bien de vuestra alma,
 creed que las recibís, y las tendréis" *El hogar
 cristiano*, pág. 270.

Continúa en la página 120

LISTA DE RECURSOS

Curso Mi Dios (continuación)

D. Libros y materiales

1. Adulto

La Educación pág. 253-261 y *Mensajes para los Jóvenes*, pág. 247-253 (*Pacific Press*) de White, Elena G.



Yo mismo

I. Soy especial

Requisito

Poner en un álbum, póster, o collage, cosas que muestren lo que puedes hacer para servir a Dios y a los demás.

Información preliminar

Los niños adquieren un sentido de amor propio y significado en la vida cuando saben que son importantes y necesitados. Cada niño tiene una contribución que hacer a este mundo. Una analogía puede ser hecha acerca de las partes del cuerpo humano o las notas de una composición musical. Cada parte es de vital importancia. Sin la contribución de cada parte, el “todo” estaría incompleto y no podría funcionar correctamente.

Dios da a cada niño la habilidad de actuar de una manera amorosa y bondadosa. Algunos tipos de servicio como la cortesía, palabras de consuelo, disposición de ayudar con tareas, una sonrisa sencilla o defender el bien, están disponibles para todos nosotros. Otros tipos de servicio son hechos de la mejor manera por los que tienen talentos específicos como ayudar con las matemáticas, arreglar un juguete, o crear una obra de arte. Pensar en maneras de como servir a otros puede ser de mucho valor para los niños, amoldando sus mentes para pensar como Jesús lo hizo.

Sugerencias para la enseñanza

- ⇒ La “lista de recursos” al final de la sección de los Constructores contiene historias, cantos, y versículos que pueden ser usados para motivar a los niños a reconocer la importancia del servicio cristiano.
- ⇒ Juntos, hagan una lista de las varias maneras de servir a Dios y a los demás. Anime a los niños a buscar nuevas maneras de participar en el servicio. Déjelos escoger varias maneras para ilustrar sus proyectos. Ellos querrán crear una demostración para la clase o trabajar individualmente en sus proyectos.

- ⇒ Los niños pueden usar una cámara sencilla para aumentar la emoción al “sorprenderse” unos a otros en actos de servicio. O pueden trabajar juntos para armar escenas fotográficas de varias maneras en que pueden dar servicio.
- ⇒ Provea papel para que los niños escriban “feliz-gramas” o notas de aprecio por actos de ayuda y servicio que hayan observado entre ellos mismos. Estos pueden ser escritos durante el día y leídos juntos al final del tiempo de reunión de los Aventureros o hecho en grupo con cada niño escribiendo una nota a los otros niños y después siendo intercambiadas.
- ⇒ Un libro de recortes, un collage, o póster puede contener fotos, notas de aprecio, dibujos y descripciones escritas de maneras en que los niños pueden servir. Si está bien hecho, los niños atesorarán estos proyectos por muchos años en el futuro.

Evaluación

El niño hará un álbum de recortes.



II. Soy capaz de hacer elecciones sabias

Requisito

Obtener la especialidad de Analista de comunicación.

Información preliminar

Para obtener la especialidad de Analista de comunicación, los niños completarán los requisitos mencionados a continuación. Información adicional puede ser encontrada en la sección de especialidades de este manual.

Analista de comunicación

1. Explique lo que significa los “medios de comunicación”. Citar cuatro ejemplos.
2. Memorice Filipenses 4:8. Recite y discuta tres principios que nos ayudan a formar buenos hábitos de leer, observar, y escuchar.
3. Mantenga un registro diario del tiempo que pasa con los diferentes tipos de la media. Anote si estos medios de comunicación son Cristo-céntricos o seculares. Hágalo por dos semanas.
4. Haga uno de los siguientes con un adulto:
 - a. Ver televisión
 - b. Leer una historia
 - c. Escuchar una grabación
 Conviértase en un “crítico de los medios de comunicación” y discuta los méritos de cada una de las mencionadas anteriormente.
5. Con un adulto, use la guía televisiva, lista del club de libros, etc., para escoger lo que verá o leerá la próxima semana.
6. Después que su maestro/a lea el comienzo de una historia corta, invente su propio final.



III. Soy capaz de cuidar mi cuerpo

Requisito

Obtener la especialidad de Temperancia.

Información preliminar

Para obtener la especialidad de Temperancia, los niños completarán los requisitos mencionados a continuación. Información adicional puede ser encontrada en la sección de especialidades de este manual. Información del desafío del presidente (*President's Challenge*) y la aptitud física canadiense (*Canadian Physical Fitness*) puede encontrada en la sección “Yo mismo” del apéndice.

Temperancia

1. Lea y hable acerca de 1 Corintios 6:19, 20 y 1 Corintios 3:17.
2. ¿Qué significa el abuso de “drogas” y temperancia?
3. Hable con un médico, enfermero/a o con un adulto acerca del uso y los efectos del tabaco, el alcohol, y las drogas,

O

 Mire y discuta acerca de un video o película sobre el peligro de usar cualquiera de lo anterior.
4. Diga por qué algunas personas eligen fumar, tomar alcohol o usar drogas. Explique cómo podemos escoger no utilizarlos.
5. Planifique un pequeño drama u obra para animar a otros a decir “NO” y preséntelo con su grupo.
6. Prepare un diseño contra el cigarrillo, las drogas, o el alcohol y transfírela a una camiseta,

O

 Haga un póster, cartel, o ilustración mostrando los peligros del abuso de las drogas.



- 7.** Identifique dos personas famosas o atletas que son los mejores en su campo y diga por qué ellos no usan tabaco, drogas, o alcohol,
O
 Entreviste a dos personas que conozca que viven feliz y sanamente sin usar tabaco, drogas, o alcohol, y discuta con ellos sus razones de ser temperantes.

- 8.** Participe en un examen de aptitud física reconocida:
a. Desafío del Presidente
(President's Challenge)
b. Un programa equivalente como la "Aptitud física canadiense"
(Canadian Fitness Award)



LISTA DE RECURSOS

Curso Yo mismo

I. Soy especial

A. Historias bíblicas y versículos

2 Reyes 5	La sierva de Naamán
2 Samuel 1, 2	El niño Samuel
Jeremías 1:1-10	El joven Jeremías
Isaías 58:6-12	"El ayuno que he escogido..."
Mateo 10:42	"Y quien dé siquiera un vaso de agua fresca a uno de estos pequeños..."

B. Cantos

1. *Sing for Joy*

"God Made Our Hands"	57
"We Are His Hands"	129
"God Calls Us"	130
"Cross Over the Road"	131
"A Happy Home"	136

C. Citas de Elena G. de White

"Estúdiese para aprender a enseñar a los niños a ser serviciales. Los jóvenes deben acostumbrarse desde temprano a la sumisión, a la abnegación y a la consideración de la felicidad ajena", *Consejos para los maestros*, padres y alumnos, pág. 118.

"El servicio cordial y voluntario que se rinda a Jesús produce una religión alegre" *El hogar cristiano*, pág. 391.

"El propósito de Dios para con los niños que crecen en nuestros hogares es más amplio, más profundo, y más elevado de lo que ha comprendido nuestra restringida visión. En lo pasado, Dios ha llamado a personas de origen humilde a las cuales ha visto fieles para que diesen testimonio de él en los sitios más encumbrados del mundo." *El hogar cristiano*, pág. 440.

"Los que, en la medida de lo posible, se ocupan en la obra de hacer bien a otros, dándoles evidencias prácticas de su interés por ellos, no sólo están aliviando los males de la vida humana al ayudarles a llevar sus cargas, sino al mismo tiempo están contribuyendo en extenso grado a su propia salud de alma y cuerpo"
Mensajes para los jóvenes, pág. 207.

II. Soy capaz de hacer elecciones sabias

A. Historias bíblicas y versículos

2 Reyes 5	Giezi
Daniel 3	Los amigos de Daniel
Mateo 13:44-46	La parábola de la perla
Mateo 6:33	"Más bien, busquen primeramente el reino de Dios..."
Marcos 9:35	"Si alguno quiere ser el primero, que sea el último de todos..."
1 Timoteo 6:10	"Porque el amor al dinero es la raíz de toda clase de males".

B. Cantos

1. *Sing for Joy*

"Seek Ye First"	67
"I Would Be True"	117
"I Have Decided"	119

2. *Kids Sing Praise*

"Boys and Girls for Jesus"	13
"Jesus in the Morning"	52
"Only One Way"	63

C. Citas de Elena G. de White

"Cristo invita a todos a reflexionar. Haced cálculos honrados. Poned en un platillo de la balanza a Jesús, que significa tesoro eterno, vida, verdad, cielo, y gozo de Cristo en las almas redimidas; poned en el otro todas las atracciones que el mundo pueda ofrecer." *Mensajes para los jóvenes*, pág. 128

Mi familia

I. Tengo una familia

Requisitos

- A.** Compartir una de las formas en que tu familia ha cambiado. Explicar cómo te sientes y qué fue lo que hiciste.
- B.** Encontrar en la Biblia la historia de la transformación de una familia.

Información preliminar

Nada en la vida es estático. Cada familia pasa por algunos cambios. Algunos de estos cambios son buenos y otros son dolorosos, pero todos requieren ajustes para el niño. El ayudar a los niños a hablar de sus sentimientos y pensamientos es el primer paso para tratar con el estrés causado por el cambio. Algunas de las cosas que pueden ayudar a los niños a enfrentar el cambio—

1. Aceptar el hecho que el cambio ya ha sucedido.
2. Averiguar si ayudaron a causarlo (los niños a menudo se culpan por problemas y necesitan saber que no es su culpa).
3. Hacer todo lo que pueda por ayudar (la acción nos hace sentir efectivos y ayuda a aliviar el dolor).
4. Hablar de sus pensamientos y sentimientos con alguien de confianza.



5. Llorar si desea.
6. Compartir amor con los demás.

Cambios grandes son causados por aumentos en la familia. Historias bíblicas que ilustran estos cambios incluyen:

- ⇒ Nuevos hermanos: el bebé Moisés
- ⇒ Niños adoptados: Samuel, Moisés, Ester
- ⇒ Familias combinadas: Jesús
- ⇒ Otros agregados a la familia: la abuela de Timoteo

Otros cambios dramáticos en la familia son causados por la separación o la pérdida. Historias bíblicas que tratan de estos cambios incluyen:

- ⇒ Muerte: Isaac, Lázaro, Jesús
- ⇒ Divorcio: David y Mical
- ⇒ Rebelión: Caín, Jacob, José y sus hermanos
- ⇒ Enfermedad: La gente que Jesús sanó
- ⇒ Mudanza: Adán y Eva, Abrahán y Sara

Otro cambio feliz que sucede en algunas familias es la conversión a Jesucristo y el unirse a la iglesia. La historia del carcelero de Filipo, la cual los Constructores están estudiando este año, provee un ejemplo excelente de esto.

Sugerencias para la enseñanza

- ⇒ Esta actividad puede ser presentada al contar una historia sencilla acerca del cambio que sucedió en su familia y como reaccionó. Esto ayudará a los niños a entender el propósito de la actividad y a sentirse más cómodos al hablar de sus sentimientos.
- ⇒ Pídale a cada niño que piense en un cambio que ha sucedido en su familia recientemente. Después ayúdelo a escoger una historia bíblica similar a la suya.
- ⇒ El niño luego puede leer acerca de esa familia bíblica y decir o escribir lo que aprendió de esa familia.

Evaluación

El niño dirá o escribirá acerca de una familia bíblica similar a la suya.

II. En la familia cada uno se preocupa por el otro

Requisito

Jugar el juego “Me importa”. Para que cada miembro de tu familia planee una forma especial de mostrar su aprecio a cada uno de los otros miembros de la familia.

Información preliminar

La familia es una bendición especial que Dios nos ha dado a cada uno. Esta actividad puede ayudar a los niños a recordar lo especial y el valor de cada miembro de su familia y practicar el aprecio por la contribución de cada persona.

Sugerencias para la enseñanza

- ⇒ Presente esta actividad repasando con los niños algunas razones por la cual apreciar a sus padres, hermanos, y otros miembros de la familia. Discuta con ellos las diferentes maneras de demostrar su aprecio. Envíe una nota a casa con los niños explicando a los padres como jugar el juego “Me importa” en casa. Un ejemplar de la carta es provista en el apéndice.
- ⇒ Esta actividad deberá ser presentada a la familia en una noche de reunión para los padres de los Aventureros. Utilice historias, discusión o una película para ayudar a las familias a enfocarse en razones para apreciar a cada uno de sus miembros. Luego provea tiempo al final de la reunión para planear e iniciar sus formas de demostrar apreciación.



- ⇒ Haga que los niños hagan un reporte a la clase de las cosas que ellos les gustó de jugar el juego “Me importa” con su familia. De esta manera, el maestro/a puede mantener un registro de la participación de cada familia.
- ⇒ Sea sensitivo hacia los niños que no tienen familias “normales” o felices. Enfatice las diferentes clases de familias y, si es necesario, deje que los niños usen familias sustitutas. Ejemplos de familias sustitutas incluyen: la “familia” del club de los Aventureros, la “feligresía”, o alguna otra familia que se preocupa por ellos.

Evaluación

Los niños jugarán “Me importa” con su familia y compartirán sus resultados.



Fecha

Querido padre,

Uno de los requisitos que su niño debe completar este año para ganarse el pin de Constructores en el club de los Aventureros involucra que participe en una actividad especial con la familia. Esta actividad está diseñada para ayudar a que los miembros de la familia reconozcan y expresen su apreciación el uno por el otro.

El juego “me importa” funciona mejor cuando todos los miembros de la familia juegan juntos. Puede ser jugado en el tiempo del culto familiar, reunión familiar, un sábado de tarde, o como una noche familiar especial. Sientense juntos y hagan una lista de algunas de las razones especiales por las que aprecian a cada miembro de su familia. Luego permita a cada miembro que planifique una forma especial en las que pueda mostrar su apreciación a cada uno de los otros miembros de la familia. Algunas formas de mostrar apreciación a los miembros de familia incluyen escribir notas que expresan lo que realmente se aprecia del otro o planificando una actividad especial, un favor, o regalo para cada miembro de la familia.

Estos pueden ser dados a cada uno en forma de un cupón especialmente diseñado que puede ser redimido en una ocasión posterior.

Cuando se han completado todas las notas y cupones, es divertido sentarse con la familia completa y leerlos. Usted disfrutará los sentimientos de orgullo y apreciación. Puede ser que desee discutir como los atributos especiales de cada persona contribuye a la felicidad de la familia.

Espero que encuentre el juego “me importa” una experiencia valiosa para su familia. Por favor hágame saber si tiene alguna pregunta.

Sinceramente,

(Director del club)

Carta “me importa”

504

Una copia reproducible de “Me importa” puede ser encontrada en la sección de “Mi familia” en la sección del apéndice.

LISTA DE RECURSOS

Curso Mi familia

I. Tengo una familia

A. Historias bíblicas y versículos

Adiciones:

Adopción/padres adoptivos: Samuel, Moisés, Ester

Hermanos: Moisés, Caín

Familias mixtas: Jesús, Isaac e Ismael

Separación y pérdida:

Muerte: Jesús

Miembros extraviados: Jacob y Esaú, José, Absalón

Salida: Adán y Eva, Abraham, Lot

Enfermedad: La viuda de Zarepta

B. Libros y materiales

1. Niños

Annie's Secret de Earnhardt, Crystal, acerca de un padre alcohólico.

A Father for Jason de Leaf, VaDonna Jean. Augsburg Fortress, Minneapolis, MN, 1994.

II. En la familia cada uno se preocupa por el otro

A. Historias bíblicas y versículos

Éxodo 20:12 "Honra a tu padre y a tu madre..."

B. Cantos

1. *Sing for Joy*

"A Happy Home"136

"Love at Home"137

2. *Kids Sing Praise*

"This is My Commandment"29

C. Citas de Elena G. de White

Quienes cultiven el espíritu de Cristo manifestarán cortesía en la casa y un espíritu de benevolencia aun en las cosas pequeñas. Constantemente procurarán hacer felices a cuantos los rodeen, olvidándose de sí mismos mientras hacen a los demás objeto de sus bondadosas atenciones" *El hogar cristiano*, pág. 383.

"Niños y jóvenes, vosotros podéis ser una bendición en el hogar durante vuestros primeros años" *Mensajes para los jóvenes*, pág. 331.

"La vida de Cristo les enseña, niños, que el estudio de su vida debería ser hacer felices a sus padres. Es su privilegio ser un consuelo y un gozo..." *Youth Instructor*, Septiembre 1873.(parafraseado)

D. Libros y materiales

1. Adultos

Siblings without Rivalry de Faber, Adele y Elaine Mazlish.

III. Mi familia me ayuda a cuidarme

Requisito

Completar uno de los requisitos para la especialidad de Mayordomo sabio.

Información preliminar

Escoger el requisito de la lista a continuación que sea más adecuado para las necesidades de los niños. Si desea, los niños pueden completar el resto de los requisitos para obtener la especialidad de Mayordomo sabio. Información adicional puede ser encontrada en la sección de especialidades de este manual.



Mayordomo sabio

1. Encuentre un versículo que diga quién es el dueño de toda la tierra.
2. Describe a un mayordomo sabio
3. Encuentre, lea y explique Malaquías 3:8-10.
4. Llene su propio sobre de diezmo con la cantidad correspondiente y deposítalo en el platillo de las ofrendas.
5. Haga y decore un lugar donde puedes colocar el:
 - a. Dinero para gastar
 - b. Ahorros
 - c. Diezmos
6. Haga un póster demostrando algunas de las cosas que se realizan con la ofrenda de escuela sabática.
7. Escuche la historia de la viuda con su pequeña ofrenda de dos blancas.
8. Diga cómo y por qué los mayordomos sabios se preocupan por sus posesiones.

Mi mundo

I. El mundo de mis amigos

Requisitos

- A.** Tratar de hacerte amigo de una persona de otra cultura o generación, o de alguien que es lisiado.
- B.** Invitar a esta persona a un evento especial de tu familia o de la iglesia.

Información preliminar

Los niños aprenden el prejuicio hacia los demás, de las personas y los lugares a su alrededor. Su experiencia o falta de experiencias con diferentes tipos de personas les puede llevar a estereotipar erróneamente acerca de cómo son todo un grupo de personas. Es al aprender y asociarnos con una gran variedad de personas que los prejuicios pueden ser quebrantados. De esta manera se desarrolla una comprensión más precisa de la gente y su valor como individuos.

Tener prejuicios contra una persona significa haberla juzgado de antemano y tratarla de una manera diferente. El problema con los prejuicios es que con frecuencia son falsos y nos llevan a tratar a la gente injustamente. El prejuicio puede involucrar estereotipos de la edad, la raza, el país de origen, la religión, la apariencia, la inteligencia, el sexo, las creencias políticas, la cultura o la condición económica de otros.

Los niños pueden aprender acerca del prejuicio y aprender a evitarlo al:

1. Reconocer que todos tienen los mismos sentimientos y necesidades básicas y que todos desean ser amados, confiados y respetados.
2. Aprender a distinguir entre un hecho y una opinión.
3. Mantener una mente abierta acerca de cada persona que conocen.
4. Pasar tiempo con gente que son diferentes a ellos.

Sugerencias para la enseñanza

- ⇒ Usar una historia o ejemplo personal para ayudar a que los niños comprendan

lo que es el prejuicio y por qué es tan dañino. Para más sugerencias vea la lista de recursos al final de la sección de los **Constructores**.

- ⇒ Trabajar con los niños individualmente o como grupo para elegir a una persona o grupo de personas con quien amistarse. Debe usarse tacto al ayudar a los niños a darse cuenta que están haciendo esta actividad para aprender más acerca de alguna persona muy especial y no para humillar a nadie de alguna manera.
- ⇒ Los niños pueden involucrarse con:
 - Un asilo de ancianos
 - Una escuela para videntes, sordos o mentalmente desafiados
 - El club de una iglesia, una clase de escuela sabática, una escuela de otra raza, etc.
 - Su propio vecindario.
- ⇒ Después de pasar tiempo con otra persona y fomentar una amistad, los niños pueden invitarlos a un programa especial en la iglesia, la escuela, su hogar o pueden invitarlos a unirse al club de los Aventureros o la escuela sabática. La sección del “mundo de mis amigos” de Abejitas Industriosas contiene información acerca de cómo hacer nuevos amigos.

Evaluación

Los niños compartirán acerca de sus amistades nuevas y de la actividad que realizaron juntos.

Tierra



II. El mundo de las otras personas

Requisitos

- A.** Conocer y explicar el himno nacional y la bandera de tu país.
- B.** Nombrar la capital y el presidente de tu país.

Información preliminar

Los constructores necesitan tener conocimiento del comienzo de su país y lo que representa.

Sugerencias para la enseñanza

- ⇒ Los niños pueden preparar un folleto o un tablero de anuncios acerca de su país. El folleto puede incluir:
 - Una copia del himno nacional
 - Un dibujo de la bandera, con etiquetas para cada sección y símbolos
 - Un mapa del país mostrando la capital
 - Un dibujo o descripción del líder del país
 - Imágenes de lugares interesantes
 - Información adicional interesante

Evaluación

El niño demostrará conocimiento de su bandera, himno nacional, capital y líder de su país.

III. El mundo de la naturaleza

Requisito

Obtener una especialidad en naturaleza de los Aventureros que aún no tienes.

Información preliminar

Las especialidades de los Aventureros acerca de la naturaleza que son apropiados para la edad del Constructor incluyen:

- Acampante
- Árboles
- Armar y volar
- Astrónomo
- Ciclista
- Esquiador
- Explorador
- Flores
- Geólogo
- Jardinero
- Pajaritos

Los requisitos para estas especialidades pueden ser encontrados en la sección de especialidades de éste manual.



LISTA DE RECURSOS

Curso Mi mundo**I. El mundo de mis amigos****A. Historias bíblicas y versículos**

- 2 Samuel 9 Mefiboset
 Gálatas 3:28 “Ya no hay judío ni griego...”

B. Cantos

1. *Sing for Joy*
 “We Grow in Many Different Ways”58, 59
 “We Are the Church”141

C. Citas de Elena G. de White

“Se debe enseñar a los alumnos la manera de demostrar, como Cristo, un amable interés y una disposición sociable para con aquellos que se hallan en la mayor necesidad, aun cuando los tales no sean sus compañeros preferidos”
Mensajes para los jóvenes, pág. 404.

“En nuestro trato con otros, pongámonos en su lugar. Comprendamos sus sentimientos, sus dificultades, sus chascos, sus gozos y sus pesares” *Mensajes para los jóvenes*, pág. 418.

“Y Dios ha mandado especialmente que se manifieste tierno respeto hacia los ancianos... Ayúdese a los niños a pensar en esto, y entonces allanarán el camino de los ancianos mediante su cortesía y su respeto, y añadirán gracia y belleza a sus jóvenes vidas si prestan atención a este mandato...” *La educación*, pág. 244.

“Aquellos que pelean la batalla de la vida con grandes desventajas, pueden ser animados y fortalecidos por medio de pequeñas atenciones que no cuestan nada” *El hogar cristiano*, pág. 441.

D. Libros y materiales

1. Niños
I Can't Always Hear You de Zelonky, Joy (David C. Cook).

II. El mundo de las otras personas**A. Historias bíblicas y versículos**

- Marcos 12:17 “Denle, pues, al César lo que es del César, y a Dios lo que es de Dios”
 Romanos 13:1-7 “Todos deben someterse a las autoridades...”
 Hechos 5:29 “¡Es necesario obedecer a Dios antes que a los hombres!”

B. Cantos

1. *Sing for Joy*
 “All Nations of the Earth”22
 2. *Kids Sing Praise*
 “America the Beautiful”78

El plan de estudios de Manitas Ayudadoras



Requisitos Básicos

I. Responsabilidad

Requisitos

- A. Recitar el Voto y la Ley del Aventurero
- B. Explicar la Ley.

El Voto de los Aventureros

Porque Jesús me ama, siempre haré lo mejor.

La Ley de los Aventureros

Jesús puede ayudarme a:

- | | |
|----------------|-----------------|
| Ser obediente | Ser atento |
| Ser puro | Ser ayudador |
| Ser leal | Ser alegre |
| Ser amable | Ser considerado |
| Ser respetuoso | Ser reverente |

Información preliminar

La Ley del Aventurero provee a los niños una serie de principios para regir sus elecciones y acciones. Estos principios ayudarán a los niños a comprender alguna de las maneras en que una persona que ama a Jesús podrá escoger actuar. Son el ideal que debemos aspirar porque amamos a Jesús, no para ganar su amor. Sólo su ayuda constante y poder podrán capacitar a cualquiera para guardar la Ley de los Aventureros.

Para el momento en que los niños lleguen al nivel de Manitas Ayudadoras, estarán bien familiarizados con el Voto y la Ley de los Aventureros. Deberán haber

tenido muchas oportunidades para comentar y aplicar la Ley en sus vidas diarias. Ellos aprenderán a pensar profundamente y claramente acerca de la ley explicándolo a otra persona.

“Ser obediente” es uno de los pocos pasajes bíblicos dirigidos específicamente hacia los niños. (Efesios 6:1). Es una de las primeras lecciones que debiera enseñarse al niño (*Conducción del niño*, pág. 76). La obediencia se refiere a la disposición a obedecer, o someterse a las decisiones de las autoridades debidas, así como lo hizo Jesús.

“Ser puro” significa que los niños mantendrán sus vidas limpias poniendo en sus mentes y cuerpos

EL VOTO DE LOS AVENTUREROS

Porque Jesús me ama, siempre haré lo mejor.

LA LEY DE LOS AVENTUREROS

Jesús puede ayudarme a:

Ser obediente	Ser atento
Ser puro	Ser ayudador
Ser leal	Ser alegre
Ser amable	Ser considerado
Ser respetuoso	Ser reverente

Color de la clase:
Vino tinto



sólo aquellas ideas y cosas que son buenas, verdaderas y saludables.

“**Ser leal**” significa que los niños serán honestos y correctos en el estudio, trabajo, y juego, y serán leales a sus familias y amigos, a las demás personas y a Dios.

“**Ser amable**” significa que los niños serán considerados, gentiles y afectuosos, no sólo con las personas que les caen bien sino con toda persona y toda la creación de Dios.

“**Ser respetuoso**” significa que los niños mostrarán respeto, primero hacia las autoridades que Dios ha colocado sobre ellos y también a cada persona que Dios ha creado a su imagen. Respeto incluye reconocer el valor de cada persona y actuar en forma cortés hacia él o ella.

“**Ser atento**” significa que los niños prestarán atención cuidadosa a lo que está ocurriendo a su alrededor, especialmente en relación a obedecer a Dios y a los sentimientos y necesidades de los demás.

“**Ser ayudador**” significa que los niños buscarán oportunidades de ayudar en el hogar y la escuela. La verdadera ayuda no

se da en forma renuente, sino por el gozo de agradar a otra persona, agradando a Jesús, y convirtiéndose en una mejor persona.

“**Ser alegre**” significa que los niños cultivarán el hábito de la gratitud por las cosas y oportunidades que tienen antes que quedarse con aquellas cosas que puedan desagradarles. Significa poner una sonrisa en el rostro y en la voz de modo que los demás también se sientan alegres y agradecidos.

“**Ser considerado**” significa que los niños escogerán pensar antes que actuar y a basar sus acciones considerando cuidadosamente las consecuencias hacia los demás y hacia ellos mismos antes que simplemente reaccionar ante los sentimientos e impulsos.

“**Ser reverente**” significa que los niños mostrarán el mayor respeto y honor a Dios. Esto incluye hablar y caminar silenciosamente en el santuario, tratar la Biblia con cuidado y como el mejor y más importante de todos los libros, y cerrar los ojos y usar una posición correcta cuando estamos hablando con Dios en oración.

Sugerencias para la enseñanza

- ⇒ Repasar la Ley de una manera que inspire a los niños a comprenderla y esforzarse por cumplirla. En la lista de recursos al final de la sección de Manitas Ayudadoras se sugieren varias historias bíblicas, cantos, y versículos relacionados para la discusión.
- ⇒ Cada Manita Ayudadora podrá escoger una persona tal como un líder, familiar o Aventurero menor o amigo para explicarle la Ley.
- ⇒ Repetir el Voto y la Ley en cada reunión de los Aventureros. Cuélgala en un lugar prominente para poder recurrir a ella con facilidad.
- ⇒ En momentos apropiados, durante el curso de otras actividades, mencionar el Voto. De esta manera se volverá parte no sólo de la memoria de los niños sino también de sus pensamientos, acciones y elecciones diarias.

Evaluación

Los niños repetirán el Voto y la Ley de los Aventureros y explicarán la Ley.



LISTA DE **RECURSOS**

Curso básico

I. El voto y la ley

“Ser obediente”

A. Historias bíblicas y versículos

- Números 20 Moisés golpea la roca
- 1 Samuel 15 Saúl desobedece
- Jonás Jonás
- Eclesiastés 12:13
- Hechos 5:29

B. Cantos

- 1. *Sing for Joy*
- “Teach Me Lord” 110
- “Trust and Obey” 113
- “A Happy Home” 136

“Ser puro”

A. Historias bíblicas y versículos

- Filipenses 4:8
- Salmos 24:3, 4
- Mateo 5:8

B. Cantos

- 1. *Sing for Joy*
- “Dare to Be a Daniel” 116

“Ser leal”

A. Historias bíblicas y versículos

- Génesis 27 Jacob y Esaú
- Hechos 5 Ananías miente
- Efesios 4:25

B. Cantos

- 1. *Sing for Joy*
- “I Would Be True” 117
- 2. *Kids Sing Praise*
- “Truth” 35

“Ser amable”

A. Historias bíblicas y versículos

- Efesios 4:32
- Mateo 5:44
- Romanos 12:10

B. Cantos

- 1. *Sing for Joy*
- “A Happy Home” 136

“Ser respetuoso”

A. Historias bíblicas y versículos

- 1 Samuel 17-31 David y Saúl
- 2 Reyes 2 Eliseo y los osos

“Ser atento”

A. Historias bíblicas y versículos

- 1 Samuel 2 Dios llama a Samuel
- Mateo 25 Las diez vírgenes
- Mateo 26:36-46 Getsemaní

“Ser ayudador”

A. Historias bíblicas y versículos

- Génesis 18 Abraham y los ángeles
- 1 Samuel 25 Abigail
- Lucas 10:25 El buen samaritano

B. Cantos

- 1. *Sing for Joy*
- “Cross Over the Road” 131

“Ser alegre”

A. Historias bíblicas y versículos

- Éxodo 13 Los israelitas se quejan
- 2 Corintios 9:7

B. Cantos

- 1. *Sing for Joy*
- “Smile” 107
- 2. *Kids Sing Praise*
- “Grumblers” 47
- “I’ll Be a Sunbeam” 52

“Ser considerado”

A. Historias bíblicas y versículos

- Marcos 12:42 La blanca de la viuda

B. Cantos

- 1. *Sing for Joy*
- “Love at Home” 137
- “God Bless Families” 138

“Ser reverente”

A. Historias bíblicas y versículos

- Isaías 6 La visión de Isaías
- Lucas 6:7 Edificando el templo
- Juan 2:13 Los cambistas

B. Songs

- 1. *Sing for Joy*
- “God Is in This Place” 46
- “I was Glad” 144
- “This Is God’s House” 145

II. Énfasis

Requisito

Obtener el certificado de lectura de Manitas Ayudadoras.

Información preliminar

Se otorga la especialidad de lectura de Manitas Ayudadoras a los niños que lean:

1. 1 Samuel 1-3 de una traducción moderna de la Biblia
2. Un libro de historias de la Biblia o un libro acerca de Jesús
3. Un libro acerca de la salud o seguridad
4. Un libro acerca de la familia, amigos o sentimientos
5. Un libro acerca de historia o las misiones
6. Un libro acerca de la naturaleza

Los requisitos de lectura de Manitas Ayudadoras están dirigidos específicamente hacia los temas que los niños cubrirán en el plan de estudios de los Aventureros.

Sugerencias para la enseñanza

- ⇒ Hay disponibles muchos libros buenos de historias que tienen que ver con los temas enumerados previamente en una forma verdadera y compasiva. Lea cualquier libro nuevo cuidadosamente para determinar si es apropiado

para el grupo de la edad de Manitas Ayudadoras y que mantiene los estandartes y creencias cristianas. (Para criterios más detallados vea la sección del **apéndice**).

- ⇒ Un incentivo de lectura sencillo puede ser el añadir un eslabón a la cadena cada vez que se complete un libro. Fotocopie los eslabones en papel de colores con espacios para el nombre del libro, el título y el nombre del niño. Una los eslabones de una manera real, o córtelos en figuras especiales (como caritas sonrientes, etc. con un tema en especial) y péguelos en una pared que se extienda a través del salón. (Vea el **apéndice** para ejemplares).
- ⇒ Las listas de lectura pueden ser distribuidas al comienzo del verano para ser completados en los meses de verano.
- ⇒ Un padre, maestro, líder, aventurero mayor, conquistador o abuelo pueden leer, si es necesario, a las Manitas Ayudadoras.

Evaluación

Los niños entregarán sus listas, firmadas por un adulto, dando el título y tema de cada libro leído.



Mi Dios

I. Su plan para salvarme

Requisitos

A. En un cartel o en un folleto, crear una historia para presentar en orden los siguientes relatos:

- Noé
- Abrahán
- Moisés
- David
- Daniel

O puedes utilizar las historias bíblicas que estás estudiando en tu escuela o en la escuela sabática.

B. Utilizar tu cartel o folleto para mostrarle a alguien cómo vivir para Dios.

Información preliminar

El plan de estudios de los Aventureros trata de ayudar a los niños a formar una comprensión progresivamente madura de los gozos y responsabilidades de ser un hijo de Dios. Comenzando con el reconocimiento del amor y el cuidado de Dios en el nivel de Abejitas Industriosas, los Aventureros han aprendido a reconocer la presencia del mal en el mundo y en sus propias vidas. Están aprendiendo a escaparse del mal recibiendo perdón y poder a través de Jesucristo. El objetivo de los requisitos de las Manitas Ayudadoras es de recordar a los niños los pasos iniciales de la salvación y animarlos a continuar en la vida cristiana aún cuando a menudo sea difícil.

Los siguientes conceptos básicos se encuentran en cada una de las historias y versículos:

- 1. Yo quiero obedecer a Dios y escaparme del mal.** Reconozco lo destructivo que es el mal y estoy arrepentido por la parte que tuve en él.
- 2. Yo le puedo dar mi vida a Jesús, y Él me dará un corazón limpio y nuevo.** Cuando le doy mi vida, me hace parte de su familia de redimidos y me ayuda a obedecerle.

- 3. Hago lo mejor para vivir por Él, y está siempre allí para perdonarme y ayudarme cuando se lo pido.** Lo amo porque me ha dado la vida eterna. Quiero que continúe perdonándome y ayudándome.
- 4. Estoy convirtiéndome en la persona que Él quiere que yo sea.** Persistiré permitiendo que Jesús me ayude a crecer como mi Padre. Lo prometo si confío en Él y le obedezco.

Cada una de estas historias sugeridas, escogidas del Antiguo Testamento, refuerzan estos conceptos de maneras un poco diferentes. Algunas Manitas Ayudadoras ya habrán aceptado a Jesús como su salvador personal. Otros tal vez no han dado este paso. Estos conceptos y los relatos repasan los pasos iniciales de la salvación y proveen instrucción y ánimo para el cristiano en crecimiento.

Por ejemplo, la Biblia nos dice que David era “un hombre conforme el corazón de Dios”. La vida de David fue una vida claramente entregada a Dios, sin embargo también lo fueron los errores evidentes y los pecados en su vida. La Manita Ayudadora que estudia la vida de David podrá reconocer que la vida cristiana no es un camino largo y fácil hacia la perfección; más bien está compuesto de muchas luchas y dificultades a lo largo del camino. A pesar de todas las imperfecciones de David, Dios estaba con él. Lo bendijo convirtiéndolo en uno de los más grandes reyes que conoció Israel. Dios pudo hacerlo porque David consistentemente escogió vivir su vida para el Señor.

Otro ejemplo de cómo las historias de las Manitas Ayudadoras refuerzan los conceptos de la salvación y vivir por Jesús puede ser hallado en la liberación de Egipto que Dios proveyó a Israel a través de Moisés. Los servicios del santuario fueron diseñados específicamente para ayudar a los israelitas a mirar adelante hacia el tiempo cuando Jesucristo estaría en la tierra. Se les ordenó que obedecieran los diez mandamientos dados en el monte Sinaí. Sin embargo Dios proveyó un símbolo de su perdón a través del servicio de los sacrificios. El sacrificio requerido por cada pecado ayudaba a los israelitas a recordar la seriedad del pecado. Este sacrificio señalaba hacia la

muerte de Jesús en la cruz para perdonar todos nuestros pecados. El santuario y los servicios que lo rodeaban guardan una riqueza de conocimiento para las Manitas Ayudadoras mientras él/ella busca crecer en su comprensión de cómo vivir para Dios. (Se pueden escoger historias del aula o del plan de estudios de la escuela sabática para enfatizar estos conceptos, si lo prefiere).

Las actividades del cartel de historias bíblicas para las Manitas Ayudadoras completan el vistazo a la historia provisto en el plan de estudios de los Aventureros. Los eventos que señalan los diferentes períodos en la historia del Antiguo Testamento son: 1) Noé y el diluvio, 2) Abrahán y Sara, 3) Moisés y el éxodo, 4) David, y 5) el cautiverio babilónico.

Sugerencias para la enseñanza

- ⇒ Siga las instrucciones al final de las sugerencias para la enseñanza para obtener información acerca de cómo realizar el cartel de historias bíblicas. (Se puede hacer un cartel similar, relacionada a las historias cubiertas en clase o la escuela sabática siguiendo las mismas instrucciones básicas e incluyendo imágenes de otras fuentes).
 - ⇒ El cartel de historias puede ser usada en tres formas diferentes:
 1. Ponga las ilustraciones en un cartel de historias que abarque una pared grande, añadiendo una ilustración cuando cuente la historia. Los niños pueden referirse al cartel al hacer sus propios carteles y mientras aprendan otras historias bíblicas y de la historia.
 2. Provea a los niños una actividad práctica al hacer disponible un cartel en blanco y dibujos, historias y etiquetas provistos en las siguientes páginas. Los niños pueden poner un cartel en blanco en el suelo y poner las ilustraciones, historias, y etiquetas en el cartel.
 3. Los niños pueden colorear las ilustraciones y usar las historias
- y etiquetas para crear su propio cartel o folleto de los carteles de las historias.
- ⇒ En la primera presentación, use el cartel de historias bíblicas para dar un vistazo de la batalla entre el bien y el mal y para mostrar como las historias de las Manitas Ayudadoras encajan en esa batalla.
 1. Repase la sección de la historia cubiertas previamente: la creación y la caída de la humanidad, la vida, y muerte de Jesús, la iglesia cristiana, y la segunda venida de Jesús y el cielo. Los dibujos describiendo estos eventos pueden ser colocados en el cartel en blanco y negro.
 2. Coloree los dibujos de las Manitas Ayudadoras y añádalos al cartel conforme se describe brevemente como encajan en el plan de salvación. Discutir brevemente las historias y las imágenes de este nivel.
 - ⇒ Después de dar a los niños un vistazo del cartel de relatos bíblicos, cuente las historias con más detalles dedicando uno o más cultos o períodos de clase a cada historia. Ayude a los niños a identificarse con cada personaje bíblico y a resaltar las partes de la lección que enseñan a los niños cómo vivir por Dios. Las Manitas Ayudadoras son suficientemente maduras como para hacer gran parte de su investigación.

Ellos pueden participar en la presentación de la historia leyendo de la Biblia o haciendo mapas o dibujos que muestran los lugares mencionados.

- ☞ Los niños con orientación verbal pueden disfrutar de la oportunidad de escribir un poema. Se pueden usar muchos estilos de poesía, incluyendo los versos libres, haiku, o rimas.
- ☞ Se pueden “escribir” cantos de una manera sencilla usando una melodía existente (o verso) y componiendo un verso (o melodía) que vaya con ella.
- ☞ Los niños con orientación espacial pueden crear un diorama del santuario, el campamento de Abrahán o una escena de la vida de David.
- ☞ Los niños pueden compartir sus dioramas, poesías, o cantos con otros individuos o grupos durante un culto del club, la clase o una presentación especial en la escuela sabática.

Evaluación

Los niños colocarán sus figuras y etiquetas correctamente en el cartel de historias bíblicas. Explicarán cómo usaron el cartel de historias o el folleto para mostrar a otros cómo vivir por Jesús.



Haciendo un cartel de historias bíblicas

El cartel bíblico ayudará a que los niños comprendan la historia bíblica al experimentarla visualmente y activamente. Un método sencillo para hacer un cartel básico de historias está descrito a continuación. Está diseñado para usarlo con figuras pequeñas y las etiquetas provistos. Las medidas necesitarán ser más grandes si desea utilizar imágenes más grandes.

Materiales

- Ocho hojas de 9"x12" de papel construcción morado
- Dos hojas de 9"x12" de papel construcción amarillo
- Pegamento especial para manualidades
- Figuras provistas en las siguientes páginas o que han sido coleccionadas para ilustrar las historias que han estudiado en la escuela o en la escuela sabática.
- Papel "contacto" transparente adhesivo o papel para laminar

Instrucciones

1. Pegar el papel morado junto a los extremos, para formar una tira larga, angosta, como está ilustrado en la siguiente página. Las seis hojas representan los 6,000 años de la historia bíblica. El color oscuro representa al mundo sufriendo a causa del mal y el pecado.
2. Luego, pegue una hoja de papel amarillo a cada extremo del papel morado. El amarillo representa tiempo de gozo y felicidad antes que entrara el pecado, y el tiempo cuando Jesús vendrá otra vez para destruir el pecado y llevarnos al cielo. Corte las hojas amarillas en una línea curva. Esto muestra que el tiempo continúa para siempre en ambas direcciones.
3. Copiar las figuras más pequeñas, etiquetas e historias provistas. Coloréenlas, córtelas, y pónganlas en un papel más grueso.
4. Ahora el cartel podrá ser colgado en la pared o usado para presentar o practicar la historia. El cartel y sus secciones pueden ser laminados o cubiertos con papel "contacto" transparente para que los niños puedan manipularlo sin temor de dañarlos.
5. Los niños pueden hacer sus propios carteles más pequeños de ésta manera. Pueden usar medidas más pequeñas. El diagrama de la siguiente página muestra como las historias de cada año se integran en el cartel de historias para completarlas.
6. Las imágenes grandes están localizadas en la sección del "apéndice" al final de éste manual.

Cartel de pared para cuatro años

Abejitas Industriosas

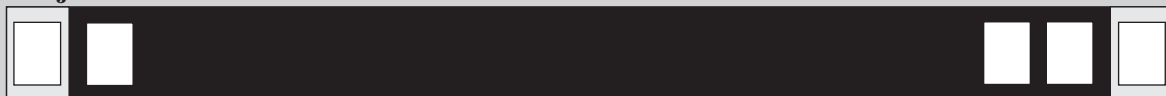

Rayitos del Sol



Constructores



Manitas Ayudadoras





Dios llama a un pueblo

Dios decidió escoger a un grupo especial de personas para enseñar al mundo acerca de Él. Llamó a Abrahán y Sara a un nuevo país y los hizo el "padre" y la "madre" de Su nueva nación.

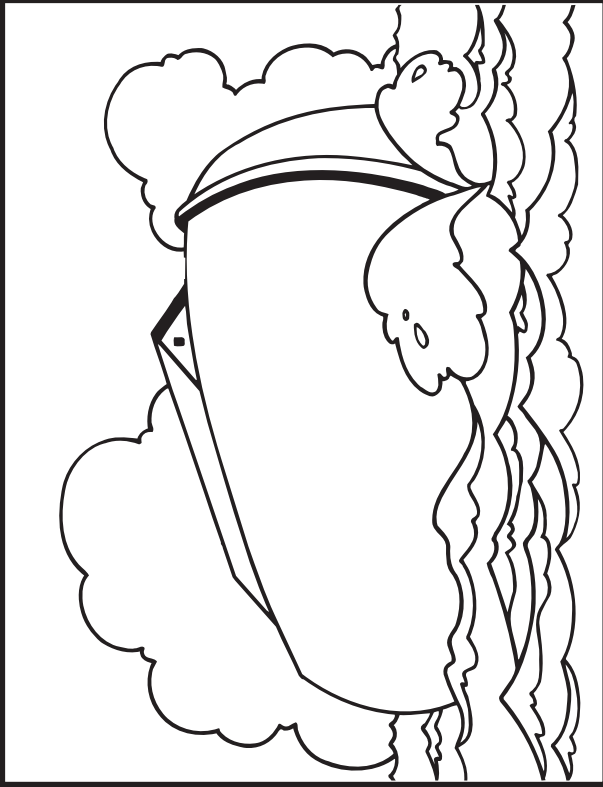

El agua limpia la tierra

Las personas se volvieron tan desobedientes y estaban destruyendo todo. Dios decidió limpiar todo el pecado y el mal y volver a intentar. El salvó a aquellos que estaban dispuestos a escuchar pidiendo a Noé que construyera un arca especial para ellos.

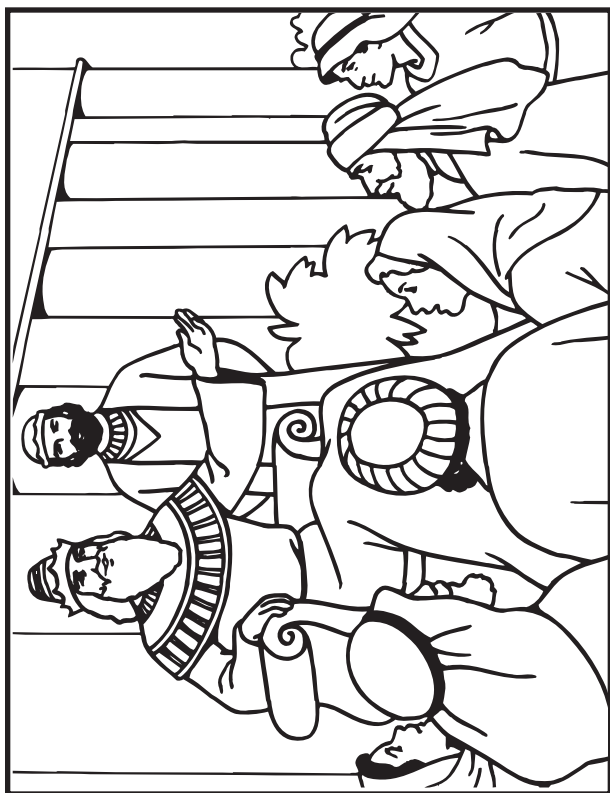

Dios trabaja con Su pueblo

El pueblo de Dios, Israel, no siempre fue obediente, pero Dios continuó ayudando a los que lo escuchaban.

David y Salomón fueron buenos reyes que trataron de seguir a Dios. Muchos de los reyes escogían ser malvados y crueles.

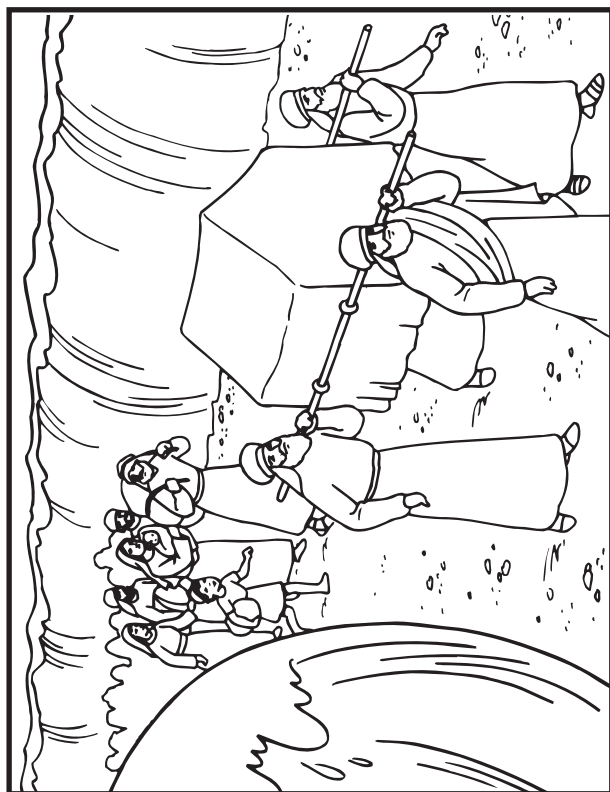

Una tierra prometida para el pueblo de Dios

Dios rescató a Su pueblo de la esclavitud tal como lo había prometido. Él los trajo a una hermosa "tierra prometida." Él les dijo cómo debían vivir para que fuesen felices y saludables.



El pueblo de Dios desobedece

Israel rehusó obedecer a Dios. Dios finalmente permitió que los llevaran cautivos, con la esperanza que se dieran cuenta de su error. Algunos escucharon a Dios y regresaron a Israel, pero nunca llegaron a ser lo que Dios había planeado.

II. Su mensaje para mí

Requisito

Obtener la especialidad de Estudiante de Biblia II

Información preliminar

Para poder obtener la especialidad Estudiante de Biblia II, los niños completarán los requisitos enumerados a continuación. En la sección de especialidades de los Aventureros de este manual se encuentra información adicional.

Estudiante de Biblia II



1. Obtenga la especialidad de Biblia I.
2. Recite en orden los libros del Antiguo Testamento.
3. Narre o represente las siguientes historias bíblicas:
 - a. Noé
 - b. Abrahán
 - c. Moisés
 - d. David
 - e. Daniel
4. Lea o escuche un relato bíblico.
5. Memorice y explique tres de los siguientes versículos relacionados con vivir por Jesús:
 - a. Éxodo 20:11-17
 - b. Filipenses 4:13
 - c. Filipenses 2:13
 - d. 1 Juan 2:1,2
 - e. Judas 24
 - f. Tu elección
6. Haga juegos para ayudar a los niños a disfrutar y recordar los relatos bíblicos.

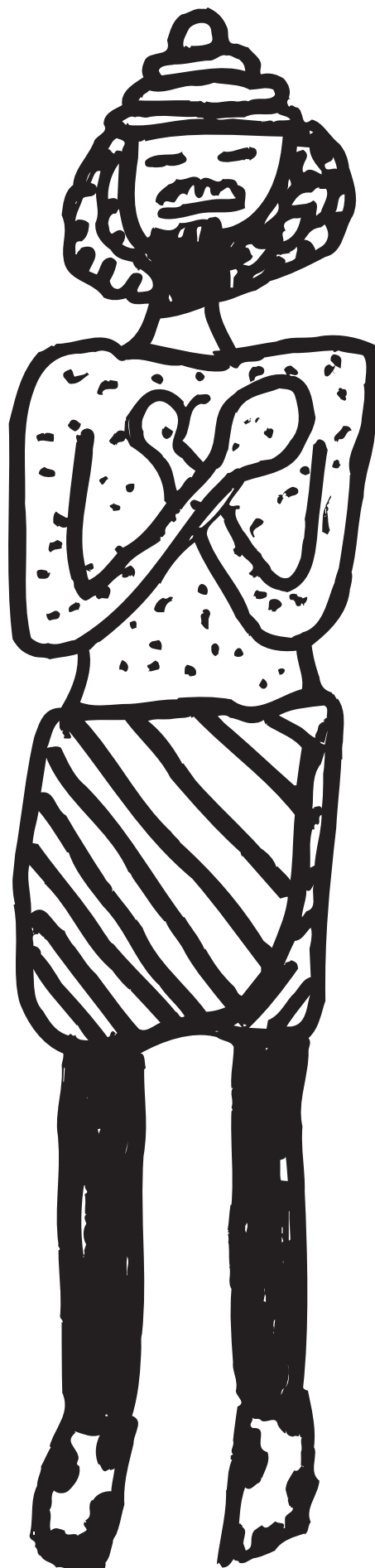

III. Su poder en mi vida

Requisitos

- A.** Acostúmbrate a tener regularmente un momento tranquilo para hablar con Jesús y aprender de Él.
- B.** Con la ayuda de un adulto elegir una cosa de tu vida que Jesús ha prometido ayudarte a mejorar. Con su ayuda, orar, hacer planes y trabajar juntos para alcanzar tu meta.

Información preliminar

Si un niño aprende a una edad temprana a apartar tiempo a diario para sus devociones, y si él/ella es ayudado para que se haga un hábito, le será más fácil evitar la batalla larga y tediosa que muchos cristianos pasan al tratar de hacer un hábito el “encontrar” tiempo para Dios.

Porque las familias tienen horarios y niveles de compromisos variados, y porque los niños tienen diferentes niveles de habilidad e interés, el requisito deja la frecuencia, formato y duración de tiempo “a solas” abierto. Estos factores pueden ser decididos al consultar con el niño, el padre o líder, empezando por lo ideal de las devociones diarias matutinas y vespertinas a un mínimo de escuela sabática semanal, devocionales y adoración en la escuela o el club para aquellos que no pueden participar de otra manera. Al principio los padres u otro adulto necesitarán pasar el tiempo a solas para sus devociones con el niño, enseñándole a disfrutar de su tiempo con Jesús.

Uno de los mayores desafíos de la vida cristiana es aprender a cambiar patrones de conducta improductivos y construir positivos. Esta responsabilidad a menudo parece abrumadora para un cristiano joven. La presencia de un cristiano de más edad y mayor experiencia provee mucha ayuda y ánimo.

Sugerencias para la enseñanza

- ⇒ Presente la importancia de la devoción privada después que el niño se haya familiarizado con el amor de Jesús y Su plan para él/ella. Al establecer un hábito de pasar tiempo con Jesús como un amigo requiere dirección, dedicación y supervisión de los padres y líderes.
- ⇒ Ideas para enseñar a los padres acerca del tiempo de quietud para los niños están provistas en la sección “Mi Dios” del apéndice, junto con otras sugerencias para planear los cultos familiares.

Ideas para enseñar a los padres acerca del tiempo de quietud

Ya que los niños por lo general estarán teniendo su tiempo de quietud en sus hogares es muy importante fomentar el entusiasmo de parte de los padres y cooperación en ayudar a los niños a escoger y alcanzar sus metas. Una carta puede ser escrita y enviada a los hogares, pero un mejor método para fomentar el entusiasmo sería planificar una reunión que esté enfocada completamente en ayudar a los niños a construir un hábito de tiempo regular de estudio personal de la Biblia y de oración. Esta reunión debería incluir un tiempo de compartir y para discusión que recordará a los padres de la importancia central del estudio bíblico y de la oración en la vida de un cristiano. Los padres o líderes pueden compartir ideas o sugerencias de cómo este tiempo puede ser apartado para la familia y para el culto personal y qué actividades serán más significativas para el grupo de la edad de los Aventureros. El culto familiar con el niño aventurero debería ser activo y divertido. Los niños deberían pasar su tiempo personal de quietud en un lugar en el que se sientan cómodos, pero no distraídos. Los tiempos de quietud se pueden enfocar en la lección de escuela sabática, un libro de historias bíblicas o pasajes simples de las Escrituras de una versión moderna de la Biblia. Los niños disfrutan hacer dibujos, cantar canciones, escribir versículos, salir a caminatas, u otras actividades creativas que se aplican a las lecturas bíblicas. Estos tiempos de quietud deberían empezar con una oración de agradecimiento y de petición, y terminar con una consideración de como el material cubierto durante el tiempo de quietud debería afectar la forma en la que el niño decide portarse ese día. Inicialmente, un padre o adulto necesitará unirse al niño durante el tiempo de quietud para ayudarlo a leer el pasaje bíblico o la historia modelando y entrenando al niño en como debiera disfrutar un tiempo significativo con Dios. A medida que el niño se hace más independiente y establece hábitos positivos de estudio bíblico y de oración, el padre puede disminuir su participación a un paso en que ambos el padre y el niño se sientan cómodos. Las sugerencias dadas a los padres a continuación se obtuvieron de “Teaching

Children to Worship and Pray” (Enseñando a los niños a adorar y orar)” por Eleonor Hance (in Clark, Robert et al, Childhood Education in the Church, Chicago, Moody Press, 1986)

1. Haga del culto una parte del estilo de vida de la familia compartiendo momentos espontáneos de adoración y también cultos familiares programados.
2. Aparte un tiempo para sus propias devociones personales y ayude a su niño a conocer el gozo y fuerza con el que estos momentos le suplen.
3. Ayude al niño a establecer un tiempo diario para la oración desde sus primeros años. El tiempo de acostarse es el más común. Es particularmente valioso que un padre tome algunos momentos para hablar con sus niños acerca de las experiencias del día y animar a los niños a compartir estas experiencias con el Señor personalmente.
4. Guíe a su niño en la lectura de material devocional a su nivel de lectura de modo que sea fácil y placentero. Una Biblia de lenguaje moderno puede animar un programa sistemático de lectura de la Biblia. Existe un creciente número de materiales devocionales de lectura disponibles en las librerías cristianas.
5. Intente comenzar los rituales del tiempo de acostarse lo suficientemente temprano para permitir una cálida, íntima y amigable orientación en las devociones sin molestar al niño para que se apure.



485

“Ideas para enseñar a los padres acerca del tiempo de quietud” está localizada en la sección “Mi Dios” en el apéndice.

- ⇒ El líder de los Aventureros puede motivar las devociones a solas al:
 - (a) Compartir sus experiencias con las devociones personales;
 - (b) Hablar de los beneficios de un tiempo regular a solas;
 - (c) Proveer ocasiones frecuentes para que los niños discutan sus experiencias;
 - (d) Discutir frecuentemente horarios, lugares y sugerencias para disfrutar el tiempo a solas;
 - (e) Proveer una variedad de lectura devocional;
 - (f) Ayudar y motivar a los padres a que ayuden a su niño en las devociones privadas y familiares.

- ⇒ Para introducir el requisito **B**, discuta acerca del poder de los hábitos y contar un relato verídico acerca de cómo usted u otra persona trabajaron con Jesús para cambiar un hábito.
- ⇒ Ayudar a cada Manita Ayudadora en la elección de un adulto maduro que él /ella se sienta cómodo de hablarle. Si los padres no reúnen los requisitos mencionados se pueden sugerir otras personas tales como el pastor, maestro de escuela sabática, líder o consejero de los Aventureros, director de la escuela o amigo de la familia. El niño y el adulto deberían reunirse varias veces para compartir sentimientos e ideas, evaluar el éxito del proyecto y hacer los cambios necesarios en el plan. Las reuniones pueden ser terminadas cuando el niño y el adulto concuerdan que el objetivo ha sido alcanzado y ha sido llevado a cabo exitosamente por un período de tiempo razonable.
- ⇒ La hoja de proyecto mostrada en ésta página puede ser usada por las Manitas Ayudadoras y sus ayudantes adultos para guiarlos al trabajar en este proyecto. El ayudante adulto debería ayudar al niño para escoger una meta individual significativa y alcanzable. Quizá querrán planear una forma en la cual el niño se pueda recompensar a sí mismo por haber progresado en dirección a la meta escogida.
- ⇒ El líder de los Aventureros podrá tener una o más sesiones de “preguntas” permitiendo que los niños hablen acerca de los sentimientos y experiencias que han tenido al trabajar en sus proyectos.

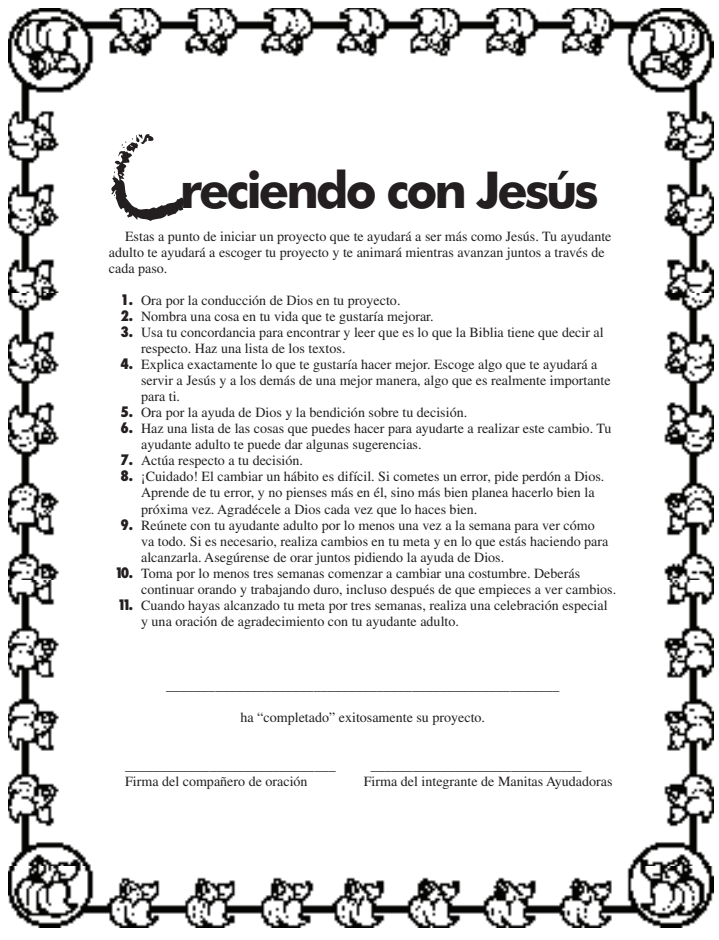

Creciendo con Jesús

Estas a punto de iniciar un proyecto que te ayudará a ser más como Jesús. Tu ayudante adulto te ayudará a escoger tu proyecto y te animará mientras avanzan juntos a través de cada paso.

1. Ora por la conducción de Dios en tu proyecto.
2. Nombra una cosa en tu vida que te gustaría mejorar.
3. Usa tu concordancia para encontrar y leer que es lo que la Biblia tiene que decir al respecto. Haz una lista de los textos.
4. Explica exactamente lo que te gustaría hacer mejor. Escoge algo que te ayudará a servir a Jesús y a los demás de una mejor manera, algo que es realmente importante para ti.
5. Ora por la ayuda de Dios y la bendición sobre tu decisión.
6. Haz una lista de las cosas que puedes hacer para ayudarte a realizar este cambio. Tu ayudante adulto te puede dar algunas sugerencias.
7. Actúa respecto a tu decisión.
8. ¡Cuidado! El cambiar un hábito es difícil. Si cometes un error, pide perdón a Dios. Aprende de tu error, y no pienses más en él, sino más bien planea hacerlo bien la próxima vez. Agradécele a Dios cada vez que lo haces bien.
9. Reúnete con tu ayudante adulto por lo menos una vez a la semana para ver cómo va todo. Si es necesario, realiza cambios en tu meta y en lo que estás haciendo para alcanzarla. Asegúrense de orar juntos pidiendo la ayuda de Dios.
10. Toma por lo menos tres semanas comenzar a cambiar una costumbre. Deberás continuar orando y trabajando duro, incluso después de que empieces a ver cambios.
11. Cuando hayas alcanzado tu meta por tres semanas, realiza una celebración especial y una oración de agradecimiento con tu ayudante adulto.

ha “completado” exitosamente su proyecto.

Firma del compañero de oración Firma del integrante de Manitas Ayudadoras

486

Evaluación

Los niños presentarán y hablarán acerca de sus tarjetas de compromiso para los momentos de quietud y sus hojas de proyecto completadas.

Ejemplar de la hoja “Creciendo con Jesús”. Copias reproducibles están localizadas en la sección “Mi Dios” del apéndice.

LISTA DE RECURSOS

Curso Mi Dios

I. Su plan para salvarme

A. Otras historias bíblicas acerca de cómo vivir para Dios

Génesis 25-50	Jacob
Éxodo-Deuteronomio	Moisés
Éxodo 2, 15; Números 12,20	Miriam
Josué (especialmente 7)	Josué
Lucas 10, Juan 11,12	Marta

B. Cantos acerca de los relatos asignados

- Sing for Joy*
 - “Saints of God” 61
 - “The Lord Hears Me” 105
 - “Samuel” 112
 - “Dare to Be a Daniel” 116
- Kids Sing Praise (Brentwood Publishing)*
 - “Little David”
 - “Joshua Fit the Battle of Jericho” 8
 - “Noah” 11
 - “Only a Boy Named David” 18
 - “Being Big” 54
 - “Solomon” 66

C. Libros y materiales acerca de los relatos asignados

- Adultos
Old Testament Maps and Charts (Standard)
- Niños
Pilgrim’s Progress in Today’s English de Bunyan, John, (Moody).

II. Su mensaje para mí

A. Otros textos bíblicos acerca de cómo vivir para Dios

Eclesiastés 12:1	“Acuérdate de tu Creador...”
Isaías 55:6,7	“Busquen al Señor mientras se deje encontrar...”
Miqueas 6:8	“¡Ya se te ha declarado lo que es bueno!”
Lucas 2:52	“Jesús siguió creciendo en sabiduría y estatura...”
2 Corintios 3:18	“...somos transformados a su semejanza...”
Gálatas 5:22,23	“En cambio, el fruto del Espíritu es amor...”
Filipenses 1:6	“...el que comenzó tan buena obra...”
Filipenses 4:13	“Todo lo puedo en Cristo...”
Judas 1:24,25	“¡Al único Dios, nuestro Salvador, que puede guardarlos!...”

B. Cantos acerca de cómo vivir para Dios

- Sing for Joy*
 - “In His Time” 42
 - “He’s Everything to Me” 43
 - “I Want to Love You, Lord” 106
 - “Teach Me, Lord” 110
 - “Trust and Obey” 113
 - “Be Like Jesus” 115
 - “The Journey of Life” 122
- Kids Sing Praise*
 - “Boys and Girls Medley” 13
 - “He’s Still Working on Me” 26
 - “That Is the Reason” 70

C. Libros y materiales acerca de cómo vivir para Dios

- Adultos
Following Jesus Object Talks, Books of the Bible.
Materiales en fieltro (Standard).
- Niños
My First Book on Communion de Bothwell, Roger, (Review and Herald).

III. Su poder en mi vida

A. Historias bíblicas y versículos

Ver las historias y textos enumerados arriba. También usar:

- Salmos 146:3-5 “No pongan su confianza en gente poderosa...”
1 Corintios 10:13 “Ustedes no han sufrido ninguna tentación...”

B. Cantos

- Sing for Joy*
 - “He’s Able” 40
 - “A Little Talk With Jesus” 98
 - “God Is With Us” 104
- Kids Sing Praise*
 - “Wanna” 6
 - “There Is Power in the Name of Jesus” 24
 - “Standing in the Need of Prayer” 64

C. Citas de Elena G. de White

Cada uno debe perfeccionar sus talentos hasta lo sumo y la fidelidad con que hace esto, sean pocos o muchos los dones, es lo que le da derecho a recibir honor” *Conducción del niño*, pág. 274.

Continúa en la página 146.

Yo mismo

I. Soy especial

Requisitos

- A.** Enumerar algunas habilidades especiales que Dios te ha dado.
- B.** Compartir tus talentos en una de las siguientes formas:
 - Un programa de talentos
 - Mostrar y decir
 - Obtener una especialidad de los Aventureros

Información preliminar

Nuestra sociedad a menudo conduce a los niños a creer que no son realmente talentosos a menos que sean buenos en la escuela, los deportes o las artes. Esto es engañoso, porque hay muchas áreas en las cuales los niños pueden distinguirse. Cada área es un don de Dios y ha sido dada con un propósito especial. Los niños pueden tener:

- 1.** Talentos físicos: Destrezas atléticas o en el trabajo (fuerza, coordinación, velocidad o agilidad); apariencia agradable; trabajar con las manos.
- 2.** Talentos intelectuales: Recordar y comprender, escribir, planificar y organizar, tomar decisiones.
- 3.** Talentos interpersonales: Hablar, sensibilidad, humor, liderazgo, hacer amigos.
- 4.** Talentos artísticos o creativos: Arte, música, poesía.

Sugerencias para la enseñanza

- ⇒ Comente con los niños acerca de algunas clases de talentos que puedan tener, de dónde provienen, y cómo pueden ser usados para Dios. Ayude a los niños a nombrar uno o dos talentos que cada uno de ellos pueda tener. Los niños que son tímidos o inseguros pueden ser ayudados por sus compañeros o maestros.
- ⇒ Los niños pueden planificar juntos lo que escojan ya sea, un programa de talentos (esto es más apropiado para los talentos de actuación), mostrar y contar (esto destaca los talentos de creatividad), una especialidad de los Aventureros (esto ayuda a los niños a desarrollar más un talento), o una combinación de los tres.
- ⇒ Las especialidades de los Aventureros se pueden obtener individualmente con la ayuda del líder o padre cuando sea necesario, o los niños pueden trabajar juntos en una especialidad para el cual muestren una habilidad especial.

Evaluación

El niño enumerará algunos de sus talentos y completará los requisitos para una especialidad de los Aventureros.

II. Soy capaz de hacer elecciones sabias

Requisitos

- A.** Aprender cuáles son los pasos para hacer una buena decisión.
- B.** Utilízalos para solucionar dos problemas reales de tu vida.

Información preliminar

Los niños toman muchas decisiones pequeñas cada día. Cada una de estas decisiones afecta el curso de sus vidas futuras. Los niños necesitan aprender a mirar hacia adelante, las consecuencias a largo plazo de sus decisiones antes que tratar de conseguir la gratificación inmediata. Necesitan evaluar si, como cristianos, se pueden sentir cómodos con una acción particular y sus consecuencias.

LISTA DE RECURSOS

Curso mi Dios (continuación)

“¿Tenéis sólo un talento? Dadlo a los cambistas y transformadlo en dos invirtiéndolo sabiamente. ...Usad vuestro talento tan sabiamente que cumpla la misión que le estaba señalada” *Mensajes para los Jóvenes*, pág. 299.

"Es cosa terrible usar para esparcir daño y desgracia en la sociedad, en vez de bendición, las capacidades que Dios ha concedido. Es también cosa terrible envolver en un pañuelo el talento que se nos confió y esconderlo en el mundo..." *Mensajes para los Jóvenes*, pág. 34.

“Todo lo que somos, todos los talentos y facultades que poseemos son del Señor, para ser consagrados a su servicio” *Mensajes para los Jóvenes*, pág. 159.

Hay muchas maneras de describir los pasos que una persona sigue al tomar una buena decisión:

1. ¿Cuál es el problema?
2. ¿Cuáles son algunas de las soluciones posibles?
3. ¿Cuáles serán las consecuencias de cada solución? ¿Cómo me afectará a mí mismo, a Dios y a las demás personas? Puedo ir a la Biblia, los padres, amigos o libros para conseguir ayuda para encontrar las respuestas a estas preguntas.
4. ¿Cuál es la mejor solución? ¿Qué estoy tratando de hacer? ¿Qué es lo más importante para mí? ¿Qué no debería hacer?

Sugerencias para la enseñanza

- ⇒ Presente los pasos para tomar decisiones uno a la vez. Comente acerca de su significado y cómo pueden ser usados para resolver una situación problemática sencilla. Use varios ejemplos.
- ⇒ Luego introduzca varias situaciones problemáticas y siga los pasos para resolverlas. Use situaciones tales como:
 - a. Es un día tormentoso y la TV y el teléfono no están funcionando. ¿Qué puedo hacer?
 - b. Tu tío te da dinero para comprarte un artículo de ropa nueva. ¿Qué deberías comprar?
 - c. Estabas planeando ir a nadar con tus primos cuando algunos viejos amigos llegaron a visitarte. ¿Qué deberías hacer?
- ⇒ Cuando los niños comprendan cada paso, guíelos a pensar en una situación real y resolverla juntos. Los niños pueden escoger un problema que está ocurriendo en la reunión de los Aventureros, tal como bromear o no tomar turnos. Puede estar relacionado con una decisión que necesitan tomar, tal como qué juego jugar o adónde ir en un viaje. Permita que ellos procedan en los pasos solos, con la menor interacción posible. Como en la vida real, ¡puede haber más de una respuesta correcta!

- ⇒ La hoja de trabajo mostrada en ésta página puede ser usada por los niños para resolver dos de sus propios problemas, tales como: qué hacer en el tiempo libre, qué programas de TV o música escuchar, cómo usar el dinero, qué ropas usar, qué comer en el almuerzo, o escoger amigos.

Evaluación

El niño completará dos hojas de tomar decisiones. Evaluar más bien el proceso de tomar la decisión en vez de la decisión final. Si el niño puede justificar y explicar sus pasos para llegar a la decisión, su decisión debería ser aceptada. Si es necesario, el líder podrá expresar su desacuerdo y las razones por las cuales está en desacuerdo.

Quando tomas una decisión, hazla sabiamente

Piensa acerca de cada paso con oración

1. ¿Cuál es el problema?
2. ¿Qué soluciones posibles existen?
 - a. _____
 - b. _____
 - c. _____
3. ¿Cuales podrían ser las consecuencias de cada solución? ¿Cómo me afectará esto? ¿Cómo afectará a Dios y a otras personas?
 - a. _____
 - b. _____
 - c. _____
4. ¿Cuál es la mejor solución? Tacha las soluciones que no son sabias, pon una estrella al lado de la mejor solución

Actúa sobre tu decisión

5. ¿Cómo funcionó? ¿Qué harás distinto la próxima vez?

500

Ejemplar de la hoja de trabajo "Quando tomas una decisión, hazla sabiamente". Copias reproducibles están localizadas en la sección "Yo mismo" del apéndice.

III. Soy capaz de cuidar mi cuerpo

Requisito

Obtener la especialidad de Higiene.

Información preliminar

Para obtener la especialidad de Higiene, los niños completarán los requisitos enumerados a continuación. En la sección de especialidades de los Aventureros de este manual se encuentra información adicional. En la sección “Yo mismo” del apéndice hay información acerca del Desafío del presidente y de la Aptitud Física Canadiense.

Higiene



1. Busque, lea y comente acerca de Salmos 119:11; 51:10; y 19:14.
2. Aprenda acerca del aseo personal.
3. Investigue acerca de tres ocasiones importantes en que se deben lavar las manos.
4. Practique el cepillado correcto de los dientes.
5. Hable acerca de bañarse regularmente y cómo mantener el cabello limpio.
6. ¿Cuántos vasos de agua debes tomar diariamente?
7. ¿Es importante mantener la ropa limpia?
8. Participe en una prueba de aptitud reconocida:
 - a. Desafío del Presidente
 - b. Un programa equivalente (Aptitud física canadiense)

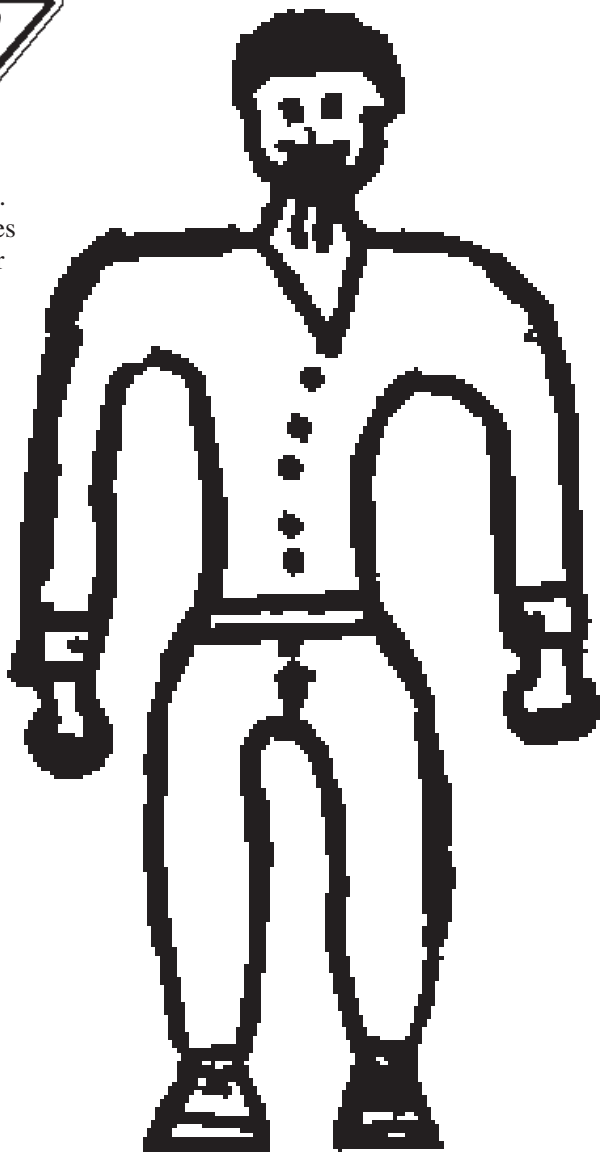

LISTA DE **R E C U R S O S**

Curso Yo mismo

I. Soy especial

A. Historias bíblicas y versículos

2 Samuel 9	Mefiboset
2 Reyes 4	Eliseo y el hijo de la viuda
Ester 2:5-7	Ester es adoptada
Proverbios 17:17	“En todo tiempo ama el amigo...”
Juan 15:17	“...que se amen los unos a los otros”
Filipenses 4:19	“Así que mi Dios les proveerá de todo lo que necesiten...”

B. Cantos

<i>Sing for Joy</i>	
“Alone We Could Not Learn to Read”31
“God Bless Families” 138
“Family of God” 139

II. Soy capaz de hacer elecciones sabias

A. Historias bíblicas y versículos

1 Reyes 2-10	Salomón
Daniel 1, 2,6	Daniel
Lucas 10:38-42	María y Marta
Josué 24:15	“elijan ustedes mismos a quiénes van a servir...”
Proverbios 3:5,6	“...y no en tu propia inteligencia...”

B. Cantos

1. <i>Sing for Joy</i>	
“A Little Talk With Jesus”98
“Trust in the Lord” 111

C. Citas de Elena G. de White

“Todos deciden su destino por su propia resolución, y Dios dirige todo para que se cumplan sus propósitos”	<i>Educación</i> , pág. 178
“Recordad, queridos jóvenes amigos, que cada día, cada hora, cada momento estáis tejiendo la trama de vuestro propio destino. Cada vez que se arroja la lanzadera, se introduce en la trama un hilo que echa a perder o embellece el tejido”	<i>Mensajes para los Jóvenes</i> , pág. 210.

III. Soy capaz de cuidar mi cuerpo

Tu elección.

Mi familia

I. Tengo una familia

Requisito

Hacer una bandera o un estandarte de tu familia **O** coleccionar historias o fotografías de tu familia.

Información preliminar

El conocimiento de los valores familiares y la historia ayuda al niño a apreciar mejor a su familia y lo que hace que cada miembro sea especial.

Sugerencias para la enseñanza

- ⇒ Sea comprensivo con los niños que no tienen familias “normales” o felices. Enfatique el hecho de que hay distintos tipos de familias y permita que los niños escojan familias sustitutas tales como la “familia” del club de los Aventureros, o la “feligresía”, la familia de Dios u otra familia que se interesa en ellos.
- ⇒ Haga una bandera familiar o estandarte que represente los valores de la familia y sus características singulares. Escoja colores, símbolos o palabras que muestren:
 - El país (o países) de los antepasados
 - Ocupaciones o pasatiempos
 - Actividades e intereses favoritos
 - Versículos favoritos
 - Lema
 - Tradiciones familiares
 - Logros especiales

- ⇒ Los niños pueden entrevistar a los padres, abuelos u otros familiares para descubrir historias acerca de la historia familiar usando una grabadora o tomando notas. Planear con los niños algunas de las preguntas que harán. Podrían estar relacionadas con: experiencias de la niñez, de dónde vinieron los antepasados, tradiciones familiares, o memorias felices, graciosas, o tristes. Las historias familiares pueden ser grabadas en una línea de tiempo o mapa mostrando eventos importantes o viajes en la vida de la familia.

Evaluación

El niño completará un proyecto de la historia familiar.

II. En la familia cada uno se preocupa por el otro

Requisito

Ayudar a planificar un culto especial de tu familia, una noche familiar o una salida de toda la familia.

Información preliminar

Esta actividad permite que los niños tengan la oportunidad de estar envueltos en la promoción de la felicidad y unidad de su propia familia.

Sugerencias para la enseñanza

- ⇒ Trabaje con los niños para enumerar una variedad de ideas de actividades antes de pedirles que escojan cuál les gustaría hacer.
 - Los cultos podrán incluir un drama o un juego bíblico favorito.
 - Actividades para una noche familiar podrán incluir una cena especial o un picnic en la sala.
 - Las salidas familiares podrán ser al zoológico, a un parque o a la casa de algún amigo especial.

Evaluación

El niño informará acerca del culto o el evento de noche familiar que planeó.

LISTA DE RECURSOS

III. Mi familia me ayuda a cuidarme

Requisito

Obtener una especialidad de los Aventureros que aun no tienes en una de las siguientes áreas:

- ⇒ Finanzas
- ⇒ Seguridad
- ⇒ Habilidades de casa
- ⇒ Habilidades de campo

Información preliminar

Las especialidades de los Aventureros de cada categoría apropiados para la edad del nivel de Manitas Ayudadoras incluyen:

Habilidades de casa

- Artesanía casera
- Ayudante en el hogar
- Ayudante de primeros auxilios
- Cocinero
- Costura

Seguridad

- Especialista de seguridad
- Seguridad en la carretera

Habilidades de campo

- Carpintero
- Guía
- Jardinero

Los requisitos para estas especialidades se encuentran en la sección de especialidades de este manual.



Curso de Mi familia

I. Tengo una familia

A. Cantos

1. *Sing for Joy*
“God Bless Families”.....138

B. Libros y materiales

1. Adultos
My Backyard History Book de Weizmann, David. (Little, Brown and Company).

II. En la familia cada uno se preocupa por el otro

A. Historias bíblicas y versículos

Deuteronomio 6 “Y las repetirás a tus hijos...”

B. Citas de Elena G. de White

- “...Haga de la velada de familia una ocasión de grata sociabilidad, una reunión de familia después de las labores del día.” *El hogar cristiano*, pág. 95
- “En estos días en que hay peligro de que nuestros hijos estén expuestos a malas influencias y sean corrompidos por los placeres y la excitación del mundo, los padres deberán ocuparse en idear algo que reemplace las diversiones más peligrosas. Dad a entender a vuestros hijos que tenéis en vista su bien y felicidad.” *Mensajes para los Jóvenes*, pág. 390.
- “Era el plan de Dios que los miembros de la familia se asociasen en el trabajo y en el estudio, en el culto y en la recreación, el padre como sacerdote de su casa, y él y la madre, como maestros y compañeros de sus hijos” *Conducción del niño*, pág. 507.
- “En cada familia debería haber una hora fija para el culto matutino y vespertino” *Conducción del niño*, pág. 492.
- “Los jefes de familia debieran ocuparse especialmente de que la hora del culto sea sumamente interesante” *Conducción del niño*, pág. 494.

C. Libros y materiales

1. Adultos
Let's Make a Memory de Gaither, Gloria y Shirley Dobson (Word).

III. Mi familia me ayuda a cuidarme

Tu elección.

Mi mundo

I. El mundo de mis amigos

Requisito

Obtener la especialidad de Amigo cariñoso.

Información preliminar

Para obtener la especialidad de Amigo cariñoso, los niños completarán los requisitos enumerados a continuación. En la sección de especialidades de este manual se encuentra información adicional.

Amigo cariñoso



1. Explique cómo puede ser un amigo cariñoso. Busque, lea y memorice 1 Pedro 5:7.
2. Hable con una persona y pregunte lo siguiente:
 - a. El día y mes en que nació
 - b. Sus animales favoritos
 - c. Dos de sus colores favoritos
 - d. Tres comidas favoritas
 - e. Cuatro cosas que son importantes para él/ella
 - f. Que le cuente de su último viaje.
3. Visite a alguna persona confinada y llévele un regalo. Use las preguntas del inciso # 2 como la base para la conversación.
4. Cuénteles a alguna de las personas del inciso # 2 o # 3 que Jesús lo ama y los ama a ellos también.
5. Muestre cómo puede convertirse en una persona cariñosa hacia sus padres mediante:
 - a. Ayudar a mantener el dormitorio limpio.
 - b. Ayudar en la cocina con la preparación o la limpieza.
 - c. Hacer mandados adicionales sin que le pidan.
6. Cuente acerca de algo especial que haya hecho por un amigo.

II. El mundo de las otras personas

Requisito

Elegir una de las culturas del mundo y estudiarla. Descubrir la manera de compartir el amor de Jesús con alguien de esa cultura.

Información preliminar

“El trato despierta simpatía y ésta es la fuente del servicio eficaz. Para despertar en los niños y jóvenes simpatía y espíritu de sacrificio hacia los millones que sufren en los países distantes, familiaríceselos con ellos y sus habitantes” *La educación*, pág. 269. Los niños deberían ser guiados para respetar los logros singulares de las personas de cada cultura así como sentir comprensión por los problemas que confrontan. Cada cultura, incluyendo la nuestra, tiene sus puntos fuertes y débiles. La única solución para los problemas que enfrentamos se encuentra en Jesucristo.

Sugerencias para la enseñanza

- ⇒ Los niños podrán escoger una cultura y hacer la investigación individualmente o en grupos pequeños. Las preguntas de investigación deberían estar enfocadas en las personas de la cultura más bien que en información árida. Las preguntas podrían incluir: nacionalidades, alimentos, religiones, feriados, costumbres, formas de vida, geografía física, plantas y animales. Escribir estos temas en un póster o en una hoja de investigación. Organizar las láminas e información en un álbum de recortes o en un tablero de anuncios.
- ⇒ La cultura que los niños están estudiando podrá ser más viva si se prueban juegos, manualidades o alimentos de la cultura. Invite a alguien que ha vivido en esa cultura a que visite el aula y comparta información, una tradición especial o algún bocado. Se puede conseguir *Enfoque Misionero* y relatos misioneros viejos de la iglesia.

- ☞ Los niños pueden descubrir más acerca de cómo compartir el amor de Jesús con una cultura en particular escribiendo o hablando con misioneros u otros que han visitado la cultura. Los niños podrían escribir cartas e intercambiar información, fotos y amistad; enviar artículos que necesiten o regalos especiales; o reunir fondos para un proyecto especial.
- ☞ La revista *Adventist Review* publica nombres y direcciones de misioneros e iglesias con necesidades específicas. Algunos de los grupos de personas presentados en el plan de la iglesia de Estrategia Global podrían ser excelentes proyectos de investigación. Se puede obtener información de estas culturas y sus necesidades escribiendo a *Center for International Relations*, 12501 Old Columbia Pike, Silver Spring, MD, 20904.

Evaluación

El niño participará en un proyecto de investigación y servicio.

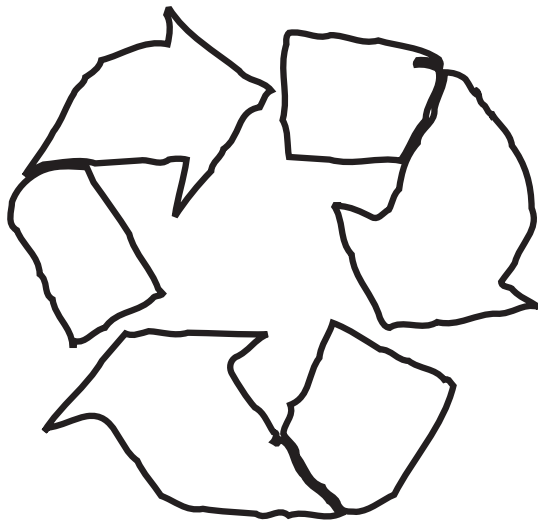

III. El mundo de la naturaleza

Requisito

Obtener la especialidad de Ecólogo.

Información preliminar

Para obtener la especialidad de Ecólogo, los niños completarán los requisitos enumerados a continuación. En la sección de especialidades de este manual se encuentra información adicional.

Ecólogo



1. Repita Génesis 1:26. Explique nuestra función en la protección de la vida silvestre.
2. Mencione tres animales que están en peligro de extinción y explique por qué.
3. Mencione tres pájaros que están en peligro de extinción y explique cómo puede ayudar a proteger a los pájaros.
4. Estudie árboles que estén en peligro de extinción en su área. Plante o adopte un árbol.
5. En su área:
 - a. ¿Qué cosas causan contaminación? Enumere formas en que se puede prevenir la contaminación.
 - b. Investigue cómo y por qué ocurrió la contaminación.
 - c. Explique cómo podemos evitar contaminar el agua.
 - d. ¿Qué peligros amenazan la calidad del aire?
6. Participe en uno de los siguientes eventos de la comunidad para ayudar a limpiar el medio ambiente:
 - a. Tomar parte en eventos del día de la tierra.
 - b. Ayudar con su grupo a limpiar la basura de algún camino o algún arroyo.
 - c. Ayudar a recolectar papel, latas u otros materiales para reciclar.
7. Crea un mural de la tierra hecha nueva.

LISTA DE RECURSOS

Curso Mi mundo

I. El mundo de mis amigos

II. El mundo de las otras personas

A. Historias bíblicas y versículos

Génesis 12-25	Abrahán
De Éxodo a Deuteronomio	Moisés
Jonás	Jonás
Hechos	Pablo
Isaías 45:22, 23	“Vuelvan a mí y sean salvos, todos los confines de la tierra...”
Mateo 24:14	“se predicará en todo el mundo...”
Hechos 1:8	“...recibirán poder...”

B. Cantos

1. <i>Sing for Joy</i>	
“All Nations of the Earth”22
“God Calls Us”130
“Jesus Loves Children”137
“Cross Over the Road”131
“Jesus Bids Us Shine”133
2. <i>Kids Sing Praise</i>	
“Jesus Loves the Little Children”27

C. Citas de Elena G. de White

“Nuestras escuelas son los instrumentos especiales del Señor para preparar a los niños y a los jóvenes para la obra misionera” *Conducción de niño*, pág. 311.

D. Libros y materiales

- Adultos
Hands on heritage de Lee, Nancy y Linda Oldham.
Comidas, artes manuales y festividades de diferentes culturas (*Publicaciones Hands On*).
- Niños
God’s Missionary de Carmichael, Amy .

III. El mundo de la naturaleza

Tu elección.

Manitas Ayudadoras, Avanzado

Esta clase fue diseñada para los Aventureros del cuarto grado que han completado satisfactoriamente todas las actividades y necesitan realizar actividades adicionales.

1. Ha completado los requisitos de la clase de Manitas Ayudadoras.
2. a. Obtener la especialidad de Ayudante en el hogar.
- b. Planear una reunión con la familia para discutir un tema de importancia para el niño.
3. a. Con el fin de respetar tu cuerpo, deberías ser vigilante de los alimentos que comes leyendo los tres primeros ingredientes de tus siguientes comidas favoritas:
 - Cereales
 - Bebidas
 - Meriendas
 - Postres
- b. Hacer un diario de alimentos de la comida que consumes en una semana.
- c. Firmar una tarjeta del voto de salud.
4. a. Trabajar con un miembro de la directiva en la planeación de una de las siguientes actividades:
 - Actividades para los Aventureros o salidas
 - Fiesta del club
 - Ejercicio de apertura del club
 - Asistente de enseñanza de una especialidad ya sea para Abejitas Industriosas o Rayitos del sol.
- b. Participar en un servicio de culto en la iglesia haciendo una de las siguientes actividades:
 - Lectura bíblica
 - Oración
 - Ujier/ofrendas
 - Historias para niños

5. a. Usar un compás para seguir direcciones y alcanzar objetivos.
- b. Demostrar cómo mantenerse seguro en condiciones de climas adversas como:
 - Congelación
 - Insolación
 - Hielo invisible en la carretera
 - Quemaduras
 - Ventisca
 - Hipotermia
6. a. Ayudar a colocar, servir y/o limpiar después de una comida de fraternidad o preparar emparedados para un refugio de los sin hogar.
- b. Preparar un paquete de ayuda para alguien que se encuentra en necesidad.
7. a. Usar colorantes para alimentos para colorear un clavel que será usado para darlo a una persona especial
- b. Sembrar algún vegetal.
- c. Encontrar un animalito que se arrastre y que sea de tú elección,
- d. Dibujar y colorear dibujos de serpientes del lugar donde vives
- e. Mostrar y describir uno de los animales citados anteriormente o algún otro de tu elección.



El pin de Manitas Ayudadoras Avanzado es similar al pin de Manitas Ayudadoras, solo que además tiene una estrella dorada.

La Red Familiar de los Aventureros

La Red Familiar de los Aventureros es...

- **Un evento regular** que se puede tener mensualmente durante la reunión de los niños del club de los Aventureros, o en cualquier otro momento que sea conveniente. Puede incluir oradores especiales, videos, grupos de estudio de libros, o momentos para compartir.
- **Una oportunidad**, especialmente para los padres y otras personas responsables de los Aventureros, para compartir inspiración, apoyo, e información que pueda ayudar a sus familias a ser felices y además compartir lugares saludables para que los niños crezcan en Jesús.
- **Basada en los padres.** Los padres tienen parte en escoger los temas y actividades, encontrar oradores y recursos, y compartir y escuchar de su propia experiencia.
- **Valiosa.** La Red Familiar de los Aventureros (RFA) reafirma el ministerio de los padres como primordial importancia. La confianza y tranquilidad de los padres aumentará mientras ellos comparten los gozos y frustraciones de la paternidad con otros padres en el grupo de la RFA.
- **Sencilla para comenzar.** El director del club de los Aventureros o el coordinador de la Red Familiar de los Aventureros se reúne con los padres para establecer la orientación del club, luego usa el aporte de los padres y los materiales de la RFA para encontrar personas y recursos que ayudarán a llevarlo a cabo.



Los pasos para organizar una Red Familiar de los Aventureros

1. Aprenda acerca de la Red Familiar de los Aventureros al: estudiar los materiales de recursos en esta sección; asistir a un evento de entrenamiento del personal de los Aventureros; y/o consultando con el director de los Aventureros de su asociación.

2. Hable con el personal y los padres de los Aventureros acerca de la Red Familiar de los Aventureros.
3. Obtenga la aprobación de su pastor local, el director del ministerio de vida familiar, y la junta de la iglesia. Comente cómo se puede coordinar con los demás ministerios de la iglesia.
4. Vea la lista de temas sugerentes para el primer año (vea el ejemplo). Ajuste la lista de las necesidades de su grupo al:
 - a. Añadir temas que usted sabe que le interesan a los padres
 - b. Eliminar temas que escoja no tratar este año
 - c. Cambiar las palabras de los títulos de los temas para hacerlos más atractivos al grupo de los padres
5. Establezca la fecha para la noche de apertura y planifique su programa.
6. Distribuya panfletos y hojas de los temas de la Red Familiar de los Aventureros a todos los padres de los Aventureros.
7. En el programa de apertura, escoja los temas que se tratarán en el año entrante. Pida a los padres sugerencias acerca de cómo desean que se enfoquen los temas, a quién conocen que podría ayudar, qué materiales hay disponibles, y cuán a menudo desean reunirse.
8. Haga un calendario de las reuniones de la Red Familiar de los Aventureros y los temas del año entrante.
9. Planifique su primera reunión de la Red Familiar de los Aventureros. Escoja los resultados de aprendizaje que desea para los padres, y luego programe basándose en sus objetivos.
10. Organice la publicidad, los oradores y los materiales necesarios para cada reunión. Obtenga retroalimentación de los padres para ayudarle a saber qué está funcionando y qué necesita mejorar.

Introduciendo La Red Familiar de los Aventureros

- Una reunión mensual para los padres de los niños en Aventureros (grados 1-4)
- Con el propósito de compartir inspiración, apoyo e información
- Y para tratar temas de interés particular para usted mientras lucha por criar niños que amen y vivan por Jesús en el siglo 21.

¡No se pierda nuestro programa de apertura!

Lugar:

Fecha:

Hora:

Se servirá un refrigerio

Porque le interesa el bienestar de su hijo hoy y todo su futuro.



519

Este es un ejemplar del volante de la Introducción de la RFA. Una copia reproducible puede ser encontrada en la sección de la "Red Familiar" en el apéndice.

Se espera que los padres asistan a las reuniones de la RFA como parte de su responsabilidad como miembros del club de los Aventureros.

Ideas para atraer a los padres a la Red Familiar de los Aventureros

1. Espere que todos los padres de los Aventureros asistan a las reuniones de la RFA como su deber como parte de la membresía.
2. Tenga las reuniones en momentos en que los padres y el personal del club de los Aventureros puedan estar presentes.
3. Proveer atención para los niños no es un requisito, pero es una ayuda para los padres.

Consiguiendo que vengan

1. Envíe panfletos a cada familia de los Aventureros una o dos semanas antes de la actividad. (Si es posible, envíelos por correo. Los Aventureros se destacan por perder los papeles).
2. Provea un calendario de las actividades de la Red Familiar de los Aventureros.
3. Organice su red alrededor de los padres de los Aventureros, luego escoja tardes disponibles para la iglesia y la comunidad.
4. Coloque un póster en el tablero de anuncios de la iglesia. Reálcelo con color, el logo de la RFA, imágenes, estrellas, etc.
5. Pida a su pastor, el director de ministerios personales o de vida familiar, o el director de la escuela sabática que recomienden la Red Familiar de los Aventureros a los padres.
6. Trate de tener un programa anual para los padres en un ambiente fuera de la iglesia para atraer a padres de la comunidad. Invite a agencias de servicio social etc., para ser patrocinadores socios del evento.
7. Tenga una reunión de invitados que esté abierta para aquellos que no sean padres de los Aventureros. Invite a los padres de los Aventureros a traer amigos. (Es una fantástica oportunidad de alcanzar a otros).

8. Envíe información a la radio y calendarios de los periódicos de la comunidad. (Ellos generalmente necesitan la información con dos semanas de anticipación. Incluya un título atractivo, la hora, lugar, número telefónico para información adicional, costo, y unas cortas palabras describiendo la actividad).
9. Envíe un comunicado de prensa o un artículo breve al periódico local.

Primer párrafo: Dé información básica (qué, dónde, cuándo) acerca del tema y por qué es importante.

Segundo párrafo: Describa al orador o las actividades que se llevarán a cabo.

Tercer párrafo: Describa la Red Familiar de los Aventureros.

Trayéndolos de regreso

1. Incluya a los padres de los Aventureros en la toma de decisiones. Pida sus preferencias en cuanto al horario y temas de las reuniones.
2. Asegúrese que cada persona es saludada individualmente y reciba la bienvenida de por lo menos una persona.
3. Asegúrese de que todos se conozcan por el primer nombre. Si es necesario, use un rompehielos para aprender los nombres o use etiquetas.
4. Siempre provea tiempo para la interacción a través de rompehielos, comentarios.
5. Refrigerios sencillos atrae y hace a las personas sentirse bienvenidas. Sirva algo que represente el énfasis de salud de la Iglesia Adventista. (Galletas, jugo de frutas, fruta fresca, etc.).
6. Manténgase en contacto cercano con los padres para recibir ideas y comentarios.



Lo que los padres experimentarán al entrenar a sus hijos

Educar adecuadamente a un niño es la mayor expresión de amor verdadero que los padres pueden dar a sus hijos. Ninguna cantidad de posesiones materiales podrá tomar el lugar de padres que verdaderamente se preocupan por sus hijos. Si usted ama en verdad a sus hijos, entrénelos. Los padres y los niños recibirán las bendiciones prometidas por Dios. El entrenamiento desarrolla el carácter del niño para reflejar la semejanza divina. Es la tarea más importante que se ha confiado a los padres.

Bendiciones

- ① **Proverbios 10:1** – “El hijo sabio es la alegría de su padre”.
- ① **Proverbios 23:24-25** – “El padre del justo experimenta gran regocijo; quien tiene un hijo sabio se solaza en él. ¡Que se alegren tu padre y tu madre! ¡Que se regocije la que te dio la vida!”
- ① **Proverbios 29:17** – “Disciplina a tu hijo, y te traerá tranquilidad; te dará muchas satisfacciones”.
- ① **Proverbios 31:28** – “Sus hijos se levantan y la felicitan; también su esposo la alaba...”
- ① **Isaías 8:18** – “Aquí me tienen, con los hijos que el Señor me ha dado. Somos en Israel señales y presagios del Señor Todopoderoso, que habita en el monte Sión”.

Maldiciones

- ① **Proverbios 10:1** – “...el hijo necio es el pesar de su madre”.
- ① **Proverbios 17:21** – “Engendrar a un hijo necio es causa de pesar; ser padre de un necio no es ninguna alegría”.
- ① **Proverbios 29:15** – “La vara de la disciplina imparte sabiduría, pero el hijo malcriado avergüenza a su madre”.

La responsabilidad de los padres

Dios los confió a ustedes

- ① **Job 33:4** – “El Espíritu de Dios me ha creado; me infunde vida el hálito del Todopoderoso”.
- ① **Salmos 139:13-16** – “Tú creaste mis entrañas; me formaste en el vientre de mi madre. ¡Te alabo porque soy una creación admirable! ¡Tus obras son maravillosas, y esto lo sé muy bien! Mis huesos no te fueron desconocidos cuando en lo más recóndito era yo formado, cuando en lo más profundo de la tierra era yo entretejido. Tus ojos vieron mi cuerpo en gestación: todo estaba ya escrito en tu libro; todos mis días se estaban diseñando, aunque no existía uno solo de ellos”.

Rendir cuentas a Dios

- ① **Salmo 127:3** – “Los hijos son una herencia del Señor, los frutos del vientre son una recompensa”.
- ① **Jeremías 13:20** – “Alcen los ojos y miren a los que vienen del norte. ¿Dónde está el rebaño que te fue confiado, el rebaño que era tu orgullo?”

Los niños deberán ser entrenados por sus padres

- ① **Deuteronomio 6:4-7** – “Escucha, Israel: El Señor nuestro Dios es el único Señor. Ama al Señor tu Dios con todo tu corazón y con toda tu alma y con todas tus fuerzas. Grábate en el corazón estas palabras que hoy te mando. Incúlcalas continuamente a tus hijos. Háblales de ellas cuando estés en tu casa y cuando vayas por el camino, cuando te acuestes y cuando te levantes”.
- ① **Efesios 6:4** – “Y ustedes, padres, no hagan enojar a sus hijos, sino críenlos según la disciplina e instrucción del Señor”.
- ① **Proverbios 22:6** – “Instruye al niño en el camino correcto, y aun en su vejez no lo abandonará”.

Los niños deben honrar a su padre y a su madre

- Ⓞ **Éxodo 20:12** – “Honra a tu padre y a tu madre, para que disfrutes de una larga vida en la tierra que te da el Señor tu Dios”.
- Ⓞ **Efesios 6:12** – “Honra a tu padre y a tu madre —que es el primer mandamiento con promesa”.

Autoridad de los padres

Dios ha establecido a los padres como uno de sus autoridades gobernantes en la tierra. Les ha asignado el derecho de gobernar a los niños y el poder necesario para hacerlo conforme al plan de Dios. Los padres son un eslabón directo a través del cual los niños pueden recibir instrucción durante su infancia. Los padres proveen a los niños con protección, dirección, e instrucción. A causa de la autoridad concedida por Dios, los padres tienen el derecho de establecer normas para sus niños y esperar que ellos las sigan. También tienen el poder para administrar justicia y disciplina en caso de la desobediencia o para recompensar la conformidad de su liderazgo. Los padres son símbolos y representantes de la autoridad de Dios hacia sus hijos.

Los niños deben obedecer

- Ⓞ **Colosenses 3:20** - "Hijos, obedezcan a sus padres en todo, porque esto agrada al Señor".

La protección de Dios de la autoridad de los padres por medio del gobierno

- Ⓞ **Mateo 15:4** – “Dios dijo: “Honra a tu padre y a tu madre”, y también: “El que maldiga a su padre o a su madre será condenado a muerte”,
- Ⓞ **Éxodo 21:15,17** – “El que mate a su padre o a su madre será condenado a muerte... El que maldiga a su padre o a su madre será condenado a muerte”.
- Ⓞ **Deuteronomio 27:16** – “Maldito sea quien deshonne a su padre o a su madre...”

- Ⓞ **Deuteronomio 21:18-21** – “Si un hombre tiene un hijo obstinado y rebelde, que no escucha a su padre ni a su madre, ni los obedece cuando lo disciplinan, su padre y su madre lo llevarán a la puerta de la ciudad y lo presentarán ante los ancianos. Y dirán los padres a los ancianos: “Este hijo nuestro es obstinado y rebelde, libertino y borracho. No nos obedece.” Entonces todos los hombres de la ciudad lo apedrearán hasta matarlo. Así extirparás el mal que haya en medio de ti. Y todos en Israel lo sabrán, y tendrán temor”.

PODERIO DE LOS PADRES

Los padres deberán ser reconocidos como los “ministros de relaciones” claves, quienes más que cualquier otra persona pueden crear un sentido de confianza, amor y preocupación que es el fundamento al desarrollo de la “receptividad” hacia la fe. Los padres deben ser vistos como los “evangelizadores primarios” de sus hijos. Ningún factor influencia tanto el desarrollo de la fe de las personas como el testimonio y la vida de fe de los padres. Aquellos que trabajan con ministerios infantiles/juveniles deben ayudar a los padres a cumplir con este rol vital ofreciendo un sistema de apoyo (programas) para los padres con niños o adolescentes en desarrollo.

La bendición del cielo

La promesa de Dios de la bendición para los hijos

- © **Efesios 6:2, 3** – “Honra a tu padre y a tu madre, que es el primer mandamiento con promesa para que te vaya bien y disfrutes de una larga vida en la tierra”.
- © **Éxodo 20:12** – “Honra a tu padre y a tu madre, para que disfrutes de una larga vida en la tierra que te da el Señor tu Dios”.
- © **Proverbios 3:1, 2** – “Hijo mío, no te olvides de mis enseñanzas; más bien, guarda en tu corazón mis mandamientos. Porque prolongarán tu vida muchos años y te traerán prosperidad.
“Algunas familias tienen una iglesita en el hogar. El amor mutuo une un corazón con el otro y esa unidad que existe entre los miembros de la familia predica el sermón más efectivo que se pueda predicar acerca de la piedad práctica. Refrenando, corrigiendo, aconsejando, y guiando, el padre como sacerdote de la casa, la madre como misionera en el hogar, cumplen con la obra que Dios les ha encomendado. Al desempeñar fielmente este deber en el hogar, no hacen sino multiplicar los medios para hacer el bien fuera de él. Esto los hace más aptos para trabajar dentro de la iglesia. Al entrenar discretamente a su pequeño rebaño, uniendo a los hijos a ellos y a Dios, los padres y las madres se transforman en colaboradores de Dios. La cruz se establece en su hogar. Los miembros de la familia pasan a ser miembros de la familia real de arriba, hijos del Rey celestial” *Manuscrito 56, 1899.*

El pin de padres de los Aventureros

Hay una hermosa serie de pins pequeños que están disponibles para dar reconocimiento a los padres que han demostrado compromiso a través de la participación regular en el club de los Aventureros y en la Red Familiar de los Aventureros.

Estos cuatro pins están elaborados de bronce y rellenos de esmalte en cada uno de los cuatro colores de las clases de los Aventureros. Los padres de las Abejitas Industriosas reciben un pin celeste, los padres de los Rayitos de Sol un pin amarillo, los padres de los Constructores un pin azul, y los padres de las Manitas Ayudadoras un pin rojo. Estos botones pueden ser entregados en la investidura.

Los criterios para recibir un pin pueden incluir:

- Asistencia regular a las reuniones de la Red Familiar de los Aventureros
- Apoyo al liderazgo del club de los Aventureros
- Participación en las funciones del club de los Aventureros
- La participación e investidura de su niño en el plan de estudios del club de los Aventureros.



INFORMACIÓN ADICIONAL

La familia y el club de los Aventureros

El propósito del club de los Aventureros es apoyar a los padres y personas que cuidan a los niños mientras ellos tratan de educar niños felices, saludables y entregados a Jesucristo. El club de los Aventureros no trata de quitar la responsabilidad de los padres, o de separarlos más de las vidas de sus niños. En cambio, las familias son una parte central del programa de los Aventureros.

Comunicación

Se debería establecer comunicación y comprensión entre el club y los padres a través de conversaciones personales, llamadas telefónicas y cartas. Haga conscientes a los padres de los objetivos del club de los Aventureros y tome tiempo para escuchar sus pensamientos y preocupaciones. (Hay muchas razones por las cuales los padres pueden colocar a sus hijos en el club de los Aventureros, incluyen: para que el niño lo disfrute; para saber dónde está el niño durante el tiempo del club de los Aventureros; para prepararse para la investidura; para promover las habilidades sociales; por la ayuda espiritual que el club provee; o simplemente porque otros padres también lo hacen).

El club de los Aventureros es un club familiar

En el club de los Aventureros, los padres usan sus dones y habilidades especiales para ayudar de alguna manera al club. Por ejemplo, los padres podrán enseñar una especialidad, hacer carteles

de propaganda, imprimir cartas, ser consejeros, planear eventos especiales, o supervisar juegos. Los padres también asisten a noches familiares y eventos especiales.

El plan de estudios de los Aventureros

Siendo que el concepto de los Aventureros enfatiza la familia como una parte central, varias áreas del plan de estudios requieren que los niños trabajen con sus familias en proyectos particulares. El curso “*Mi familia*”, en particular, provee a los padres la oportunidad de tomar parte ayudando a sus niños a alcanzar los objetivos de los Aventureros. Cuando los requisitos del aula de los Aventureros son enseñados fuera del hogar, use cartas, panfletos, o reuniones familiares para informar a los padres de algún proyecto, su propósito y cómo ellos pueden ayudar a su niño a disfrutar del plan de estudios. Varias cartas ejemplares sencillas son provistas en este manual.

La Red Familiar de los Aventureros

La Red Familiar de los Aventureros es parte del club de los Aventureros, diseñada específicamente para los padres de los Aventureros o personas que cuiden de ellos. Trata de proveer la oportunidad de compartir las frustraciones y triunfos de la paternidad y de compartir nuevas ideas y habilidades para hacer de cada familia un lugar mejor para vivir y para crecer.

Cómo planificar una reunión familiar de los Aventureros

Al planificar reuniones para la Red Familiar de los Aventureros, tenga los siguientes puntos en mente.

1. Decida lo que desea lograr y luego planifique su reunión.
2. Provea a los padres con muchos comentarios positivos. Nunca permita críticas negativas o palabras que hagan a las personas sentirse menos exitosas. Los padres necesitan todo el ánimo que puedan recibir.
3. Reconozca que aunque una charla es la forma más común de enseñar un tema, no es la única ni la mejor forma. (No tiene que preocuparse de tener que organizar una serie de charlas).

Actividades principales

Aquí hay algunas actividades de aprendizaje que pueden ser usadas en vez de, o además de una charla.

1. Invite a un panel de “expertos” (padres mayores “experimentados”, niños o personas con conocimiento) para tratar el tema. Empiece con algunas preguntas que proveerán un tema general para comentar, luego permita que los padres hagan preguntas específicas. (Éstas podrán ser escritas de antemano o ser hechas espontáneamente).
2. Tenga un grupo de estudio de algún libro. Escoja un buen libro acerca del tema y asigne 1-3 capítulos para ser leída antes de cada reunión. En la reunión comentar lo que han leído y cómo se aplica a sus familias.
3. Muestre un video, luego comente sus aspectos positivos y negativos y cómo puede hacer una diferencia en sus familias.
4. Si usa el formato de una clase, provea ilustraciones (use un pizarrón, retroproyector, imágenes, objetos), entregue materiales de la presentación, ejemplos, etc. Trate de modelar

o demostrar las sugerencias que presenta.

5. Para los padres que se sienten en confianza con los demás y orientados hacia los intercambios en discusión, trate un formato de grupo de apoyo. Es menos estructurado y su enfoque es compartir los pensamientos, sentimientos y experiencias. Puede centrarse en un tema en particular y usar alguna de las actividades de seguimiento que se sugieren a continuación.
6. Si no puede conseguir una persona conocedora para hablar de cierto tema, puede escoger hacerlo usted mismo. En ese caso, lea todo lo que pueda hallar acerca del tema, luego comparta lo que ha aprendido y cuente cómo ha funcionado para usted. Finalmente, hagan una actividad de seguimiento juntos.
7. Vayan juntos a algún evento especial para los padres ofrecido en la comunidad. Regresen a la iglesia para un refrigerio y comenten lo que han aprendido.

Actividades de aprendizaje activo y de seguimiento

1. Dé a los padres la oportunidad de practicar lo que han aprendido por medio de un juego de roles. Asignar a los padres a tomar el rol de la madre, padre, niño, etc., mostrando qué harían en las diferentes situaciones, basados en lo que han aprendido.
2. Provea una lista bibliográfica. Mostrar algunos libros y materiales que los padres puedan encontrar beneficiosos.
3. Compartan juntos ideas de soluciones. Presente un problema o pregunta y escriba la mayor cantidad de soluciones posibles. (No critique las ideas, simplemente anote todas). Podría pedir que la primera persona dé una idea e invitar a otro a dar su idea y continuar de la misma manera.
4. Introduzca una actividad haciendo una encuesta. Pida al grupo varias respuestas cortas y mantenga un registro de los resultados. (Por ejemplo “¿Cuántas familias comen juntos durante la cena cada día?”)
5. Provea una hoja de trabajo tal como un bosquejo para que los padres completen durante la disertación o busquen en la Biblia u otro libro.



6. Elaboren juntos un libro de recetas de ideas, compartiendo diferentes maneras de enfocar un aspecto de la vida familiar.
7. Ir de paseo juntos.
8. Al comienzo de la reunión divida a los padres en grupos pequeños de 6-8. Haga que cada padre escriba en una tarjeta una pregunta acerca del tema, luego pasarlo a cada miembro del grupo. Haga que los padres lean las preguntas y pongan una marca al lado de las que le interesa más. Los grupos pequeños entonces comparten sus preguntas más solicitadas con el resto del grupo.
8. Pruebe hacer una “pecera”. Coloque a 6-8 padres en el centro de un círculo con el resto de los padres sentados detrás. Los del centro del círculo comentan el tema mientras los demás observan. Los padres pueden intercambiar los lugares ocasionalmente.
10. Asigne a los grupos pequeños preguntas para pensar o aplicar. Luego mezclar los grupos y que cada persona informe a su nuevo grupo acerca de lo que el grupo pequeño discutió.
11. Pida a los padres que presenten un resumen de lo que han aprendido a una persona que esté sentada cerca de ellos.
12. Use un rompehielos para ayudar a los miembros del grupo a sentirse cómodos los unos con los otros. Permita tener cinco minutos para aprender el nombre de cada uno, O solicite que los grupos pequeños inventen una “reseña del grupo”, recopilando información de la reseña, tales como las escuelas que asistieron, años de experiencia profesional, posiciones sostenidas, habilidades profesionales, pasatiempos, familia, talentos, etc., para todo los padres del grupo.
13. Provea casos de estudio (ejemplos específicos) para que los padres comenten.
14. Use un círculo de sugerencias. Escoja a una persona para que brevemente y claramente presente un problema o pregunta al grupo. Vaya alrededor del círculo, permitiendo que cada padre dé una sugerencia corta o pasarlo. (Ofrézcale a alguien para que escriba las sugerencias). Después de cada

sugerencia, la persona que presentó el problema debería agradecer a quien ofreció la sugerencia. (Nadie más debería comentar). Cuando cada persona ha tenido la oportunidad de hacer una sugerencia, dé una segunda oportunidad a los que pasaron.

15. Enfatice la oración en cada reunión. Hará la mayor diferencia que todo lo demás puesto junto. Orar en pares, grupos pequeños, silenciosamente, en frases, etc.

Usando los recursos locales

Pueden existir varias oficiales en su iglesia que también están trabajando para ayudar y apoyar a los padres y las familias. En lugar de competir, planifiquen juntos para fomentar el ministerio de cada uno. Algunos programas podrán ser ofrecidos como un esfuerzo conjunto, y será bueno que cada uno promueva las actividades del otro. Estos líderes quizá sean capaces de hablar en una de sus reuniones o puedan ayudarle a encontrar oradores y recursos. Estos oficiales incluyen:

- Líderes de casa y escuela
- Coordinador de vida familiar
- Personal de la escuela de iglesia
- Pastor

Hay muchos lugares donde encontrar oradores. Comience buscando en su comunidad local: doctores y otros profesionales de la salud, psicólogos, psiquiatras, trabajadores sociales, maestros, directores de escuela, padres con experiencia y pastores.

Intente con los oficiales de la asociación o unión local de los departamentos de: Ministerios de la Iglesia, Ministerios de Vida Familiar, Ministerios Infantiles, Educación y Salud.

Cuando considere invitar a oradores de afuera que son capaces en varias áreas, sea consciente de que algunos oradores aprecian un honorario (\$25.00). Asegúrese de que cualquier orador o recurso que invite no traiga conflicto con la filosofía y los valores adventistas.

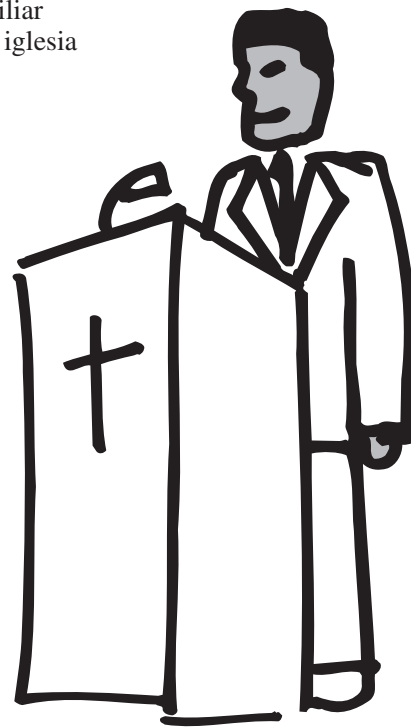

Algunos lugares para buscar oradores incluyen: Directores de Vida Familiar y ministros de otras iglesias locales, profesores de colegios locales y departamentos de universidades, tales como la: psicología, sociología, educación, economía doméstica, educación religiosa en la niñez, estudios de la niñez y la familia.

Local: psicólogos infantiles, psiquiatras infantiles, YMCA, educadores de hospitales; escuela pública: consejeros, psicólogos, directores, consejeros y trabajadores sociales. Busque libros y videos en: librerías cristianas, librerías, bibliotecas.

Crea una lista de personas por intereses o especialidad a las cuales puede llamar para diferentes temas.

Padres con intereses especiales

Al escoger temas para la Red Familiar de los Aventureros, no pase por alto a padres que tienen intereses especiales. Varias de los temas sugeridos han sido diseñados teniendo en cuenta a estos padres. Estos incluyen:

Primer año: Padres/madres solteros

Segundo año: Madres cristianas, padres cristianos.

Tercer año: Familias compuestas, rivalidad entre hermanos, pérdidas y duelo

Cuarto año: Manteniendo vivo el matrimonio, niños con necesidades especiales

Aunque estos temas podrán no ser escogidos por la mayoría de los padres, puede haber un grupo que gustaría mucho que se comentaran estos temas. Usted puede suplir sus necesidades en una variedad de maneras.

- 1.** Sea consciente de cuáles temas son de interés especial. Observe para determinar si algún tema puede interesar a un número significativo de padres.
- 2.** Planifique un tema de interés especial como un evento especial y preséntelo para la iglesia y la comunidad.
- 3.** Planifique que varios grupos de interés especial se reúnan en diferentes partes del salón o edificio en la misma noche. Podrán reunirse con el grupo completo para orar y tener un devocional, y luego dividirse para el tema principal. Por ejemplo, grupos de estudio de algún libro acerca de “manteniendo vivo el matrimonio”, y “padres o madres solteros” pueden ser conducidos simultáneamente.

Otros padres podrán tener necesidades basadas en su trasfondo cultural, nivel de educación o conocimiento del inglés. Sea consciente de esas necesidades y estructure temas, títulos y actividades que sean atractivos a ellos.

Programa de apertura

(Ejemplar del programa)

1. Tenga disponible para los padres, jugo de frutas, bebidas calientes, galletas saladas, y salsa, o un dulce saludable (como lo son las frutas en rodajas), mientras entran.
2. Comience con una oración y un devocional breve (Discutan Deuteronomio 6:4-6, y sobre cómo la Red Familiar de los Aventureros puede ser de gran ayuda para los padres, al seguir estas instrucciones).
3. Tome tiempo para un rompe hielos para que los padres sepan y se sientan más cómodos con cada uno de los diferentes padres.
 - a. Pida a los padres que encuentren una pareja que no conozcan bien.
 - b. Entreviste a su pareja para que le digan sobre una cosa de su familia que les hace sentir orgullosos.
 - c. Permita un poco de tiempo para que los padres compartan con su grupo lo que han descubierto.
4. Repasen la lista de los temas juntos. (Ponga la lista en un retroproyector o en un pizarrón con anticipación). Tome tiempo para discutir sobre cada tema y sea consciente de los padres con necesidades especiales como el ser padre o madre soltero.
5. Discuta sobre cuán a menudo deberán los padres reunirse. Voten en un horario básico.
6. Pida a los padres que jerarquicen los temas que quisieran discutir durante el año. (Escoja aproximadamente el número necesario para que encaje en el horario que han escogido). Anime a los padres para que piensen en personas o recursos que ellos conozcan que pudieran ser de gran ayuda para los temas que han elegido.

7. Anuncie el primer tema probable y el tiempo de la reunión. (Escoja un tema y actividad sencilla, tal como pudiera ser un video, una discusión, para su primera reunión). Pida a los padres que compartan con usted algún interés o algo que ellos quisieran saber con respecto al tema que verán.
8. Cierre con una oración.

Temas para la Red Familiar de los Aventureros

1er año de un ciclo de cuatro años

Aquí hay una lista de los posibles temas para la Red Familiar de los Aventureros. Revise la lista y marque las actividades que son de más interés para usted y su grupo. Si hay un tema que usted particularmente quisiera aprender más, escríbalo en una de las líneas vacías. Traiga su lista al programa de apertura.

Las relaciones familiares

- La paternidad y maternidad positiva
- Actividades de recreación familiar
- La administración del tiempo: Encontrando tiempo para lo que es importante
- El respeto es para todos
- _____
- _____

Anclando a los niños en Cristo

- Guiando a su niño a Cristo
- Educando a los niños quienes realmente les importa
- Enseñando a los niños acerca de la oración
- Haciendo que los estándares cristianos tengan sentido
- _____
- _____

El niño en desarrollo

- El desarrollo físico: creciendo hijos sanos
- Como los niños difieren: El temperamento y su personalidad
- Enseñando a los niños acerca de la sexualidad
- Fijando expectativas realistas
- _____
- _____

Creciendo a través de los desafíos

- La disciplina como un discipulado: Compartiendo la vida cristiana victoriosa
- La paternidad y maternidad soltera
- Temas de seguridad en el mundo actual
- La presión de grupo
- _____
- _____

515

Este es un ejemplar de uno de los Formularios de los temas del RFA. Una copia reproducible puede ser encontrada en la sección de "La Red Familiar" en el apéndice.



Pronto

La administración del tiempo: Encontrando tiempo para lo que es importante

¿Alguna vez se ha sentido frustrado porque pareciera que nunca tiene tiempo para su familia, usted mismo o su Dios?

¡No se pierda este programa maravilloso!

Lugar:

Fecha:

Hora:



Patrocinado por la Red Familiar de los Aventureros de la Iglesia Adventista del Séptimo día.

Porque le interesa el bienestar de su hijo hoy y todo su futuro.

520

Este es un ejemplar del volante para la reunión de la RFA. Una copia reproducible se encuentra en la sección de "Red Familiar" en el apéndice.

Reunión de la Red Familiar de los Aventureros

Ejemplo del programa #1

Enseñando a los niños sobre la sexualidad

Posible resultado para los padres

Los padres se sentirán más cómodos sobre cómo y cuándo hablar a sus hijos sobre la sexualidad.

Con anticipación

Traiga plumas y tarjetas de 3x5. Rente un video sobre el tema de "Enseñando a los niños sobre la sexualidad" tal como uno por James Dobson. *Teaching Kids About Sexuality* (Este puede ser rentado por su librería cristiana local u obtenido de *Focus on the Family* al llamar al 1-800-232-6459).

1. Tenga al entrar jugo y bebidas calientes disponibles para los padres.
2. Inicie con una oración.
3. Distribuya las tarjetas de 3 x 5 a cada padre y pídale que escriban en las tarjetas una de sus más grandes preguntas o problemas que se han enfrentado al tratar de ayudar a sus hijos al aprender de la sexualidad desde una perspectiva cristiana. Pase las tarjetas entre el grupo y solicite que pongan una marca en las tres tarjetas que más se apegan a lo que los problemas mayores son. Cuando las tarjetas lleguen a los escritores originales, pida a esos padres que lean las tarjetas que obtuvieron más marcas.
4. Muestre el video, y anime a los padres que vean específicamente lo que ellos preguntaron en las tarjetas.
5. Después del video, discuta lo que los padres aprendieron del video que se aplicaría a los problemas que enfrentan. Pregúnteles sobre ideas adicionales y sugerencias sobre su propia experiencia.
6. Cierre con una oración.

Ejemplo del programa #2

El respeto es para todos

Posible resultado para los padres

Los padres entenderán algunas formas de cómo construir el respeto mutuo en la familia. Los padres escogerán métodos específicos para edificar el respeto durante la próxima semana.

Con anticipación

En tarjetas individuales de 3 x 5, escriba sobre las formas como construir el respeto mutuo, sugeridas en los *Resultados probables para los padres*. Haga copias de la hoja “Metas Familiares de 30 Días” de la sección de “Red Familiar” en el apéndice. En el pizarrón o en un pliegue grande, escriba: 1) ¿Cómo demuestra Dios el respeto para la familia humana?; 2) Demuestra lo que pasa cuando el respeto no es visto de esta manera con su familia; y 3) Demuestre cómo mostrar respeto de ésta manera con sus familias.

1. Inicie con una oración. Vaya alrededor del círculo y pregunte a cada padre que termine la frase: “Dios me muestra respeto cuando...”
2. Divida a los padres entre grupos de dos o tres. Dé a cada grupo una tarjeta de 3x5, y pídale que lean las tarjetas y que cumplan la asignación que está en el pizarrón. Ellos estarán listos para presentar al resto del grupo: 1) una descripción del tiempo o sobre la forma en que Dios ha mostrado este tipo de respeto a la familia humana; 2) una dramatización o actuación de una ocasión cuando este tipo de respeto mutuo no fue mostrado a un miembro de familia, y qué resultado pudiera tener; y 3) una dramatización de una ocasión cuando el respeto pudiera ser mostrado en su familia.
3. Permita que los padres trabajen con sus grupos durante 10-15 minutos.

4. Traiga a los grupos juntos otra vez y haga que cada grupo comparta y tenga una presentación. Después de cada presentación haga preguntas u ofrezca ideas.
5. Distribuya las hojas de “Metas familiares de 30 días”. Invite a los padres para que escriban un plan de cómo demostrar respeto a los miembros de familia durante el siguiente mes.
6. Envíe a los padres para que regresen a sus grupos originales para que cierren con una oración.

Metas familiares de 30-días

Meta	Pasos para el cumplimiento	Semana de Resultados
Mis prácticas de paternidad		
Mis prácticas de maternidad		
Mi relación con (nombre del niño)		
Mi relación con (nombre del niño)		
Mi relación con (nombre del niño)		
Mi relación con (nombre del niño)		

521

Este es un ejemplar de la hoja de trabajo de las Metas Familiares de 30 días. Una copia reproducible puede ser encontrada en la sección de la “Red Familiar” en el apéndice.

1er año: Las relaciones familiares

La paternidad y maternidad positiva

Resultados para los padres

(Escoja una o varias)

- Reconocer que los padres son los primeros maestros importantes de sus hijos.
- Entender que ningún padre es perfecto. Todos los padres enfrentan desafíos que pueden incluir alto estrés; nivel educativo baja; baja autoestima; un antecedente familiar difícil; etc.
- Reconocer que los niños son sobresalientes y son capaces de vencer muchos obstáculos cuando son dados un fundamento de amor y de apoyo.
- Hacer posible para los padres ser padres positivos al: 1) tomar cuidado de sus propias necesidades; 2) establecer una alta prioridad su relación conyugal; 3) desarrollar otras relaciones para apoyo mutuo; 4) aprender a controlar mejor el estrés de una manera positiva; 5) aceptar el hecho de que ellos no siempre se sentirán calmos y amorosos; y 6) construir su relación con Cristo Jesús.
- Incorporar dentro de su familia más características para llegar a ser una familia sobresaliente y fuerte. En estas familias, los miembros de la familia: 1) dependen del uno al otro para apoyo, lealtad y amor; 2) expresan apreciación a cada uno; 3) demuestran un espíritu de equipo de compromiso; 4) disfrutan el tiempo juntos regularmente y frecuentemente; 5) se comunican abiertamente y genuinamente; 6) tienen rutinas y tradiciones que proveen estructura; 7) manejan las crisis juntos y confidencialmente así como las oportunidades para crecer juntos; 8) participan en el manejo financiero; y 9) aceptan a cada miembro como un individuo y lo anima para que desarrolle su potencial único.

Plan de estudios de los Aventureros relacionados con el tema

Mi Familia II. "En la familia cada uno se preocupa por el otro"

Actividades de aprendizaje activas y específicas

- ∞ En el pizarrón o en un papel haga un espacio para poner títulos de características que hacen que las familias sean sobresalientes y fuertes (enumeradas previamente en los *Resultados para los padres*). Piensen juntos sobre qué hacer para que estas cosas sean una realidad en sus familias.
- ∞ Provea los materiales para que cada padre escriba una carta a él (o ella) misma, asegurando que él/ella es un buen padre y que Dios entiende los desafíos de la paternidad y maternidad y quiere ofrecer consuelo y apoyo para él/ella.

Recursos recomendados

Mente, Carácter y Personalidad Vol. 1, pág. 174 -180; *Conducción del niño*, pág. 63-76; *Fundamentos de la educación cristiana*, pág. 149-161; *Hechos de los Apóstoles*, pág. 31-39 de Elena G. de White

Traits of a Healthy Family de Curran, Dolores, Winston Press, Minneapolis, 1983

Exposing the Myths of Parenthood de Jeremiah, David with Carlson, Carole, Word.

Shame-Free Parenting de Wilson, Sandra D., Inter-Varsity Press, Downers Grove, IL 1992.

Videos o cassettes de audio

How To Be A Hero To Your Kids de Mc Dowell, Josh & Day, Dick, , 4 Sesiones de 24 minutos; *Word Ministry Resources*, Waco, TX.

Hidden Keys to Successful Parenting de Smalley, Gary, 1-800-232-3232.

Super Love vs. Super Kids de Winn, Dick, Serie de videos Childcrafting (45 minutos, \$19.95), *The Quiet Hour*

Otros materiales

Plain Talk: About How to Be A Perfect Parent volante gratuito; Minnesota. Department of Human Services, Form Supply Unit, 444 Lafayette Rd, St. Paul, MN 55155-3804.

1er año: Las relaciones familiares

Actividades de recreación familiar

Resultados para los padres

(Escoja una o varias)

- Apreciar el calor de la familia, y el gozo de memorias placenteras compartidas a través de actividades de diversión.
- Reconocer la seguridad y el placer que la familia puede descubrir a través de rituales familiares y tradiciones.
- Compartir algunos de sus rituales familiares con el grupo (tales como comidas especiales, tradiciones sabáticas y vacacionales, etc.) y apreciar las contribuciones de las diferentes familias.
- Compartir ideas sobre otras actividades de diversión para disfrutar como familia.
- Considerar programar una noche familiar semanal, o tiempo familiar, así como un tiempo para disfrutar de actividades juntos al crear un vínculo familiar. (Las actividades de la noche familiar pueden incluir artes, juegos, comida, actividades de servicio, pasatiempos, o cualquier otra cosa que hacen los miembros de familia lo cual disfrutarán juntos).

Plan de estudios de los Aventureros relacionados con el tema

Rayitos de Sol

Mi familia I. Pídele a cada miembro de tu familia que te cuente su recuerdo favorito.

Manitas Ayudadoras

Mi familia I. Hacer una bandera o un estandarte de tu familia O coleccionar historias o fotografías de tu familia

Mi familia II. Ayudar a planificar un culto especial de tu familia, una noche familiar o una salida de toda la familia.

Actividades de aprendizaje activas y específicas

- ✂ *Tenga una lluvia de ideas y comparta un rompehielos:* Los participantes harán una lista de tradiciones como fuere posible que ellos ya hacen como familia. Y compartirán una tradición favorita con su pareja. Las parejas explicarán la tradición del compañero al grupo.
- ✂ *Tarea:* Cada padre escogerá una actividad recreativa divertida para probar y lo reportarán la siguiente semana. O tendrán que compartir un recuerdo familiar favorito.
- ✂ *Libro de recetas:* Enumere actividades recreativas que pueden ser hechas bajo el presupuesto de \$5, y debajo de \$10.
- ✂ *Cupones:* Escriba ideas divertidas en cupones para que los miembros de la familia puedan escoger una noche familiar o un tiempo de reunión. Haga cupones en blanco para que puedan añadir más ideas. (Los miembros de familia pueden tomar turnos para escoger una actividad para la noche familiar).

Recursos recomendados

Citas de Elena G. de White

El hogar cristiano, pág. 493-530.

Libros

Prime Time Activities with Kids de Erickson, Donna; Augsburg Press, Minneapolis 1992.

Let's Make a Memory de Gaither, Gloria & Dobson, Shirley; Word Books, Waco, TX.

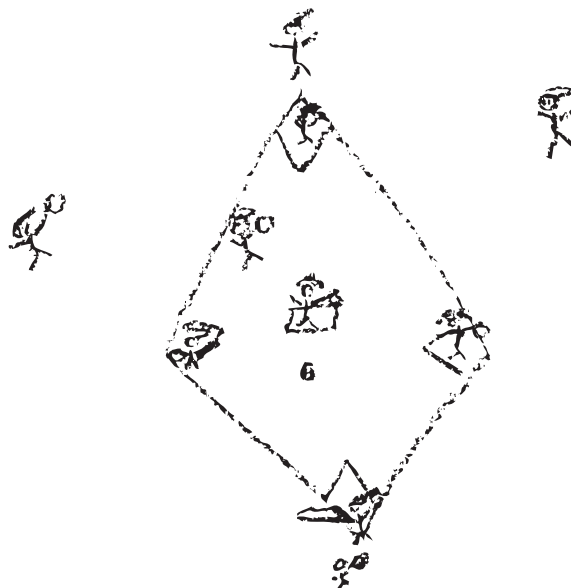

1er año: Las relaciones familiares

**La administración del tiempo:
Encontrando tiempo para lo que es importante**

Resultados para los padres

(Escoja una o varias)

- Conocer cómo usar muchas habilidades para administrar el tiempo tales como: poner sus prioridades en orden, fijarse metas, poniendo sus planes y actividades conforme sus prioridades, darse recompensas por cumplir una tarea, y completar una cosa hasta el final antes de iniciar otra.
- Practicar balanceando sus prioridades y pasar tiempo con Dios, consigo mismo, su familia, su trabajo, y su iglesia.
- Desarrollar formas para asegurar el tiempo para que su propia familia use ideas tales como: un calendario familiar, tomar ventaja de los momentos presentes, y poner en prioridad las actividades familiares.
- Considerar las siguientes estrategias para liberar el estrés en las familias ocupadas: 1) Escuche a sus niños, 2) haga que cada miembro de la familia ayude con el trabajo de la casa; 3) no busque atajos para establecer valores o disciplina; 4) no trate de proteger a los niños de sus errores, ni tampoco solucione sus problemas; 5) dé amor incondicional, no basado en el desempeño; 6)establezca tiempo regular familiar; 7) ocasionalmente haga algo especial para cada niño, solamente ustedes dos.

Plan de estudios de los Aventureros relacionados con el tema

Constructores
Yo mismo III.

Actividades de aprendizaje activas y específicas

- ⌘ *Lista de prioridades:* Haga una lista vertical de las prioridades en un papel. También una lista del tiempo que pasa en cada uno de las varias actividades en el otro lado de la hoja de papel. Compare prioridades percibidas de como es gastada el tiempo. Comparta

con su pareja o un grupo pequeño una cosa que ha aprendido y una cosa que planea cambiar.

- ⌘ *Fijar metas:* en un pedazo de papel, escriba dos metas a largo plazo [“Cómo será mi vida en cinco años”] y dos metas a corto plazo [“Si sólo tuviera un mes de vida...”] Compare sus metas con la manera que está gastando su tiempo. Discuta con un compañero: “¿Estoy actuando de una manera que me ayudará a cumplir con mis metas?”
- ⌘ *Tarea del calendario familiar:* Por un tiempo específico, mantenga un calendario familiar en lo cual usted planeará por adelantado eventos y salidas familiares. Cada miembro de familia puede registrar actividades que involucre a otros miembros de la familia.

Recursos recomendados

Referencias bíblicas

Jetro y Moisés (Éxodo 18)

Citas de Elena G. de White

Palabras de Vida del Gran Maestro pág. 342-346

Libros

A Frazzled Mother's Guide de Baker, Pat A., Baker Book House, Grand Rapids, MI 1989.

How To Manage Your Time de Thomsen, Halvard , Pacific Press, Boise, ID Lifestyle booklets series.

Finding Time for Family Fun de Weising, Gwen, Fleming H Revell, Tarrytown, NY 1991.

Videos o cassettes de audio

The Hurried Family Video de Kimmel, Tim, Dallas Christian Video (basada en el libro Kimmel's, Little House on the Freeway).

Personalized Home Organization de Van Pelt, Nancy L., seis cassettes (\$30)

Otros materiales

Time and Priority Management Seminar de Hawks, Dr. Paul; Concerned Communications, Hwy 59N, Siloam Springs, Arkansas 72761. 800-447-4332. Un seminario de alcance de 10 sesiones.

Creative Family Organizers System (\$19.95) 368 South 850 West, Orem, UT 84058. Incluye un horario semanal de los quehaceres de la casa, un cartel para las tareas de la familia, listas de compras, etc. para colgar en el refrigerador.

1er año: Las relaciones familiares

El respeto es para todos

Resultados para los padres

(Escoja una o varias)

- Reconocer que el respeto mutuo es esencial para una familia cristiana fuerte. Anime a los niños para que demuestren respeto a los padres y a los demás, y para establecer un respeto propio saludable.
- Conocer que el respeto está basado en la regla de oro. Las maneras de establecer respeto en la familia incluyen cosas como el escuchar para entender; aceptar a los niños como son; ser abiertos a las preguntas, ideas y las diferentes opiniones; reconocer la individualidad, tomar tiempo para entender antes de reaccionar; reconocer los esfuerzos y los logros; animar a los niños a hacer elecciones apropiadas para su nivel; ser considerado con sus sentimientos; admitir cuando estás equivocado; y proveer la privacidad al guardar secretos.
- Escoger dos formas como construir mejor el respeto mutuo en la familia al: ser un modelo en cuanto a su comportamiento hacia los unos con los otros y hacia los niños.
- Esperar el comportamiento respetuoso de sus niños.
- Considerar la siguiente encuesta de “las cosas que hacen los padres que no son apreciadas”. 1) hacer que rompas compromisos cuando ya habías hecho planes; 2) gritarte en frente de tus amigos; 3) inscribirte en algo sin antes preguntar; 4) interrumpir; 5) quebrantar promesas; 6) no escuchar; 7) no incluirte en la conversación; 8) no consultarte para los planes de la familia; 9) tirar tus juguetes viejos y ropa sin antes preguntar.

Plan de estudios de los Aventureros relacionados con el tema

Abejitas Industriosas

Mi familia II. A. Descubrir lo que te dice el quinto mandamiento (Éxodo 20:12) acerca de las familias.

B. Representar tres formas en que puedes honrar a tu familia.

Actividades de aprendizaje activas y específicas

- ⌘ *Notas de respeto:* Supla hojas de papel con márgenes de lazos o trofeos. Pida que los padres se pongan en parejas y que le escriban una nota a su compañero, dentro del margen escriba las palabras: “Te respeto porque...” Discuta cómo se sintió al recibir la nota. Provea tiempo para que los padres escriban una nota respetuosa a cada persona en la familia.
- ⌘ *¿Derechos de los niños?:* Ponga la siguiente cita en el pizarrón o en un retroproyector. “Recuerden que los niños tienen derechos que deberán ser respetadas”. AH 306: Piensen juntos de lo que pudieran ser estos derechos. Pudiera compartir con la persona a su lado, cuál derecho piensa respetar más durante esta semana.

Recursos recomendados

Referencias bíblicas

Ver el trato de Jesús con Zaqueo, de la mujer adúltera y de María Magdalena en la fiesta de Simón, de las madres cuando querían que Jesús los bendijera.

Citas de Elena G. de White

“...todos desean ser tratados con confianza y respeto y tienen derecho a ello” *La Educación* 289-292.
Conducción del niño, pág. 279-281; 292-296; 421-430.

Libros

Between Parent and Child de Ginott, Haim G., Avon Books, New York, 1980.
Children: The Challenge de Dreikurs, Rudolf, (New York: EP Dutton, 1989).
How To Talk So Kids Will Listen and Listen So Kids Will Talk de Faber, Adele & Mazlish, E., Avon Books, New York, 1980.
The Key to Your Child's Heart de Smalley, Gary, Word, Dallas, 1992.

1er año: Anclando a los niños en Cristo

Guiando a su niño a Cristo

Resultados para los padres

(Escoja una o varias)

- Abrazar la salvación de sus niños cómo la meta más básica de la paternidad y maternidad cristiana.
- Estar consciente de los momentos apropiados para preguntar a sus niños acerca de la decisión de aceptar a Cristo (sin forzarlos).
- Reconocer que los niños Aventureros están listos para entender la salvación en una manera simple y están listos para entregar sus corazones a Jesús. La edad en cuanto aceptar la salvación es influenciado por: la madurez mental, trasfondo religioso, la habilidad de amar y confiar, el conocimiento de las Escrituras, y el ambiente en el hogar.
- Entender los pasos de la salvación y estar preparado para dirigir el niño a Cristo. Bajo mucha oración dirija a su niño a: entender su estado pecaminoso (Romanos 3:23); entender el camino de la salvación (Juan 3:16); arrepentirse de sus pecados (1 Juan 1:9); pedirle a Jesús que sea su Salvador (Juan 1:12); sentir la garantía (Juan 3:36); y caminar con Jesús y crecer con Jesús a través de la oración y las Escrituras.



- Estar conscientes de la investigación de Valuegenesis que encontró que la mayoría de los jóvenes Adventistas del Séptimo día creen que la salvación puede ser obtenida a través del esfuerzo personal, y que la manera de ser aceptado por Dios es vivir una vida buena. Planee maneras de tratar con esta creencia.
- Reconocer la realidad de la conversión infantil y cómo difiere de la conversión de un adulto. (Ambos necesitan reconocer su necesidad de arrepentirse de sus pecados, aceptar el regalo de la salvación, hacer un compromiso de sus vidas a Dios, y mostrar evidencia de su nueva vida. Los niños tendrán menos hábitos y menos cicatrices, así como una comprensión inferior del evangelio).
- Identificar a los niños que están listos para el bautismo y para ser miembros formales de la iglesia. (Los niños están listos cuando ellos: entienden el significado del bautismo; le han rendido sus vidas a Cristo; entienden las doctrinas de la iglesia; y cuando comprenden la responsabilidad de membresía.
- The *Amazing Book* es un video excelente que introduce a los niños a la Biblia. Su niño se deleitará en las aventuras excitantes de Doc Dickory, River y su amigo "librito-castorcito", Dewey el Topo (Decimole), al explorar el mundo fascinante de la Biblia. Ellos aprenderán sobre sus autores, su historia y sus libros y por qué es importante. Ellos cantarán los canticos alegres también. (Ver recursos recomendados)

Plan de estudios de los Aventureros relacionados con el tema

Abejitas Industriosas

Mi Dios I. Utilizar este cartel o folleto para mostrarle a alguien cuanto Jesús se preocupa por ti.

Mi Dios II. Obtener la especialidad de Biblia I.

Rayitos de Sol

Mi Dios I. En un cartel o en un folleto, crear... para mostrarle a alguien, la alegría que sientes porque Jesús te salvó.

Mi Dios II. Memorizar y explicar dos versículos bíblicos que hablen de ser salvos por Jesús.

Constructores

Mi Dios I. En un cartel o en un folleto, crear... para mostrarle a alguien cómo entregar su vida a Jesús.

Mi Dios II. Encontrar, memorizar y explicar tres versículos bíblicos que hablen de cómo entregar tu vida a Jesús.

Mi Dios III. B. Pregúntale a tres personas por qué están contentos de pertenecer a Jesús.

Manitas Ayudadoras

Mi Dios I. En un cartel o en un folleto, crear... para mostrarle a alguien cómo vivir para Dios.

Mi Dios II. Obtener la especialidad de Biblia II.

Actividades de aprendizaje activas y específicas

- ✂ *Dramatización:* Uno de los padres tomará el lugar de un niño, y otro padre explica al otro en términos que pueda entender un niño, sobre cómo aceptar a Jesús.
- ✂ *Testimonio:* Cada padre cuenta acerca de su propia relación con Jesús O su historia de cómo se entregó al Señor. Discuta cómo nuestros testimonios pueden ser compartidas en nuestras familias.
- ✂ *Círculo de sugerencias:* Tengan un círculo de sugerencias (ver ideas de actividades en la pág. 7,8) sobre las formas en que cada padre ha hablado a su niño sobre Jesús y se ha sentido exitoso.
- ✂ *Panel:* Invite a niños mayores o adolescentes que han entregado sus vidas a Cristo para que contesten algunas preguntas sobre cómo tomaron su decisión, cómo sucedió, y por qué lo decidieron hacer y qué fue que los influyó a hacerlo.

Recursos recomendados

Referencias bíblicas

Lucas 2:52

Citas de Elena G. de White

Conducción del niño, pág. 486-493;

“Llevad a vuestros hijos en oración a

Jesús, pues él hizo posible que ellos aprendan la religión mientras aprenden a formular las palabras del idioma” *El hogar cristiano*, pág. 289.

“Mientras el Espíritu Santo influye en los corazones de los niños, colaborad en su obra. Enseñadles que el Salvador los llama...” *El ministerio de curación*, pág. 28

“Los niños de ocho, diez y doce años tienen ya bastante edad para que se les hable de la religión personal... Si son debidamente instruidos, los niños, aun los de poca edad, pueden tener opiniones correctas acerca de su estado de pecado y el camino de salvación por Cristo” *La conducción del niño*, pág. 464

Libros

How to Help Your Child Really Love Jesus de Habenicht, Donna, R&H, Hagerstown, MD, 1994.

How To Raise Your Children For Christ de Murray, Andrew, Bethany Fellowship, MN.

Raising Kids Who Hunger for God de Phillips, Benny and Sheree, Fleming H Revell, Tarrytown, NY, 1991.

Videos o cassettes de audio

The Amazing Book, disponible de AdventSource, 5040 Prescott, Lincoln, NE 68506. Teléfono 800-328-0525.

Your Family's Spiritual Life Video Seminar, “Leading Your Child to Christ” de Kuzma, Kay, P.O. Box 7000, Cleveland, TN 37320.

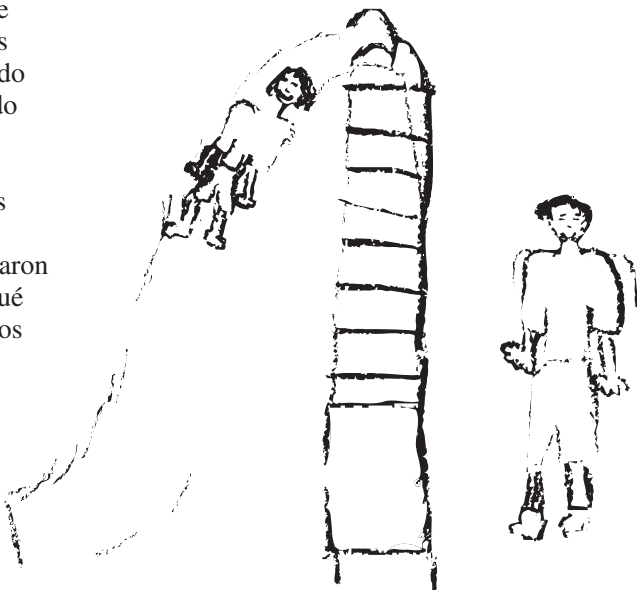

1er año: Anclando a los niños en Cristo

Educando a los niños quienes realmente les importa

Resultados para los padres

(Escoja una o varias)

- ☒ Reconocer que el niño pequeño centra sus propias necesidades y aprende gradualmente a estar consciente de las necesidades de los demás. Un preescolar empieza a mostrar empatía al dolor de otro y el deseo de ser ayudante, pero su “amor” es dado a cambio de los que le demuestran amor. A la edad de 8 1/2 a 10, los niños son conscientes de las necesidades de los demás y es un hecho que ellos pueden escoger mostrar amor y sería una actividad suya.
- ☒ Estar consciente acerca de la investigación de Valuegenesis que sugiere que 1/3 de los jóvenes ASD sienten una responsabilidad y el interés de ayudar para reducir el dolor y el sufrimiento del mundo.
- ☒ Considerar formas para que sus niños crezcan con compasión. La investigación sugiere que los niños en las edades de los Aventureros están extremadamente interesados en los héroes. Puede poner a disposición a los niños, personas compasivas e historias de la familia, iglesia y la comunidad, así como historias bíblicas y otras biografías.
- ☒ Estar consciente de la investigación que sugiere que el cuidado y la empatía de los niños no es afectado significativamente por la cantidad de la religión o de la confianza propia en el hogar. Más bien es influenciada positivamente al:
 1. Usar la disciplina que utiliza la explicación para ayudar a que los niños entiendan los sentimientos de otros.
 2. Tener mucho afecto en el hogar
 3. No enfatizar la competencia

4. Modelar (y recompensar) las preocupaciones y acciones por los demás.
5. Exponer a los niños a una gran variedad de personas y sus necesidades.

Plan de estudios de los Aventureros relacionados con el tema

Rayitos de Sol

- Mi Mundo II. A.* Explorar a tu vecindario. Enumerar las cosas que están bien y las cosas que podrías ayudar a mejorar.
- Mi Mundo II B.* De la lista que preparaste elegir lo que vas a hacer y tomar el tiempo para mejorar tu vecindario.

Manitas Ayudadoras

- Mi Mundo I.* Obtener la especialidad de Amigo cariñoso.

Actividades de aprendizaje activas y específicas

- ∞ *Memorias:* Pida a los padres que compartan experiencias de sus propias vidas que los ayudaron para que llegarán a ser personas que les importa las demás personas.
- ∞ *Planificación de eventos:* Planee un servicio especial o una actividad para el servicio que los Aventureros y sus familias de su iglesia puedan tomar parte mensualmente o trimestralmente.

Recursos recomendados

Referencias bíblicas

Juan 6:1-13, La merienda del niño

Citas de Elena G. de White

“Si queremos que nuestros hijos posean el tierno espíritu de Jesús y la simpatía que los ángeles manifiestan por nosotros, debemos estimular los impulsos generosos y amantes de la infancia” *El deseado de todas las gentes*, pág. 475.

Libros

Kids Ending Hunger de Howard, Tracy Apple, Andrews & McMeel, Kansas City, 1992.

Otros materiales

Teaching Children to Be Kind de Dobson, James, (panfleto \$.35) Focus on the Family.

1er año: Anclando a los niños en Cristo

Enseñando a los niños acerca de la oración

Resultados para los padres

(Escoja una o varias)

- ☒ Entender mejor sobre cómo ayudar a desarrollar en el niño su entendimiento sobre la oración.
- ☒ Use la variedad de los momentos, ocasiones, y modelos para poder disfrutar de la oración con sus niños.
- ☒ Hacer de la oración una parte regular de su diario vivir y ser un modelo para sus niños al ayudar a sus niños aprender que la oración no solo es “cosa de niños”.
- ☒ Ser consciente de que hay tres etapas generales en el entendimiento infantil de la oración.
 - A la edad de 5-7 años, los niños tienen un entendimiento vago de lo que es la oración. Ellos asumen que todos los niños oran, y oran para satisfacer sus deseos personales. Ellos se frustran profundamente cuando no son contestadas sus oraciones.
 - A la edad de 7-9 años, ellos oran concretamente y específicamente. Ellos hablan con Dios sobre las actividades del día y expresan agradecimiento y empatía. Ellos están conscientes que no todos oran, y están confusos por la idea de que Dios puede estar en muchos lugares a la vez.
 - A la edad de 9-12 años, ellos reconocen que la oración es una conversación privada con Dios y que tiene muchos propósitos. Ellos han hecho de la oración una parte de su creencia personal y reconocen que Dios oye a los que claman su nombre.

Plan de estudios de los Aventureros relacionados con el tema

Abejitas Industriosas

Mi Dios III. B. Pregúntale a tres personas cuáles son sus motivos de oración.

Actividades de aprendizaje activas y específicas

- ∞ *Tiempo de arte:* Los padres, organizan un tiempo de culto de adoración en casa en el que su niño hará un dibujo de Dios y uno de Jesús. Traiga los dibujos a la próxima reunión y hablen sobre como los niños se relacionan con Dios. (O haga que los niños dibujen durante la reunión del club de los Aventureros para usar en ésta reunión).
- ∞ *Planeamiento de la discusión:* Los padres escribirán tres preguntas para que pregunten a sus hijos sobre la oración, luego discutirán estos con sus niños al descubrir que es lo que tienen en sus mentes y cómo ellos pueden ayudarlos a aprender más.

Recursos recomendados

Citas de Elena G. de White

Conducción del niño, pág. 517-526.

Libros

52 Simple Ways to Teach Your Child To Pray de Hromas, Roberta; Thomas Nelson, Nashville, 1991.

Teaching Children to Pray de Wooden, Keith; Zondervan, Grand Rapids, MI 1992.

Videos o cassettes de audio

Teaching Children to Talk to God del *Living With God's Kids Video Seminar* de Kuzma, Kay, P.O. Box 7000, Cleveland TN 37320.

1er año: Anclando a los niños en Cristo

Haciendo que los estándares cristianos tengan sentido

Resultados posibles para los padres

(Escoja una o varias)

- ☒ Los padres estarán conscientes de que los jóvenes ASD a menudo están confusos al diferenciar los estándares de la casa, escuela e iglesia. Ellos sienten que nosotros enfatizamos reglas y estándares tan fuertes que lo básico de las buenas nuevas del cristianismo es olvidada.
- ☒ Los padres se comprometerán a guardar el evangelio primero y más importante en la enseñanza de sus niños.
- ☒ Los padres animarán a sus niños para que entiendan el significado detrás de las reglas al escuchar las preguntas de sus hijos y al dar respuestas basadas en que Dios desea que seamos felices, y en los principios que Él nos ha dado para ayudarnos.
- ☒ Los padres re-examinarán su propio acercamiento a las reglas, y evaluarán sus estándares presentes y las prácticas del estilo de vida. Ellos se asegurarán que sus reglas y acciones están basadas firmemente en los principios, y decidirán lo que realmente es el centro de la vida cristiana.

Plan de estudios de los Aventureros relacionados con el tema

Manitas Ayudadoras

Mi Dios I. En un cartel o en un folleto, crear... para mostrarle a alguien cómo vivir para Dios.

Mi Dios II. Obtener la especialidad de Biblia II

Mi Dios III. B. Con la ayuda de un adulto elegir una cosa de tu vida que Jesús ha prometido ayudarte a mejorar. Con su ayuda, orar, hacer planes y trabajar juntos para alcanzar tu meta.

Actividades de aprendizaje activas y específicas

- ∞ *Explorando el diálogo:* Escojan una regla o principio de la iglesia que los niños aventureros están enfrentando. Use la dramatización para explorar diferentes maneras de enfrentar los desafíos del niño y haga preguntas sobre la regla.
- ∞ *Estableciendo reglas:* Desarrolle unas reglas básicas para su familia. Impleméntelos en su familia y reporte en la siguiente reunión cómo ha funcionado en su familia. (Kay Kuzma sugiere tres reglas básicas: 1) Usted no se lastimará; 2) Usted no lastimará a otros; 3) Usted no lastimará sus cosas).

Recursos recomendados

Citas de Elena G. de White

Conducción del niño, pág. 413-468.

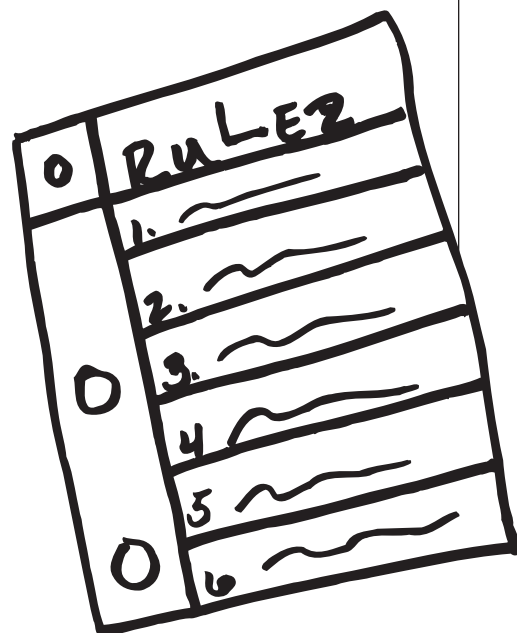

1er año: El niño en desarrollo**El desarrollo físico:
Creciendo hijos sanos****Resultados para los padres**

(Escoja una o varias)

- ☒ Entender el desarrollo físico básico que esperan ver durante los años de los Aventureros. Los niños: continuarán creciendo en estatura y peso; tendrán energía repentina y se cansarán fácilmente; perderán muchos dientes: serán susceptibles a los resfriados comunes y las enfermedades comunicables; les gusta tocar objetos de mano; adquirirán una distribución madura de su tejido adiposo.
- ☒ Reconocer el estado pobre del desarrollo físico entre los niños de hoy y hacer un plan para combatir el problema en las familias. Uno de cada cuatro niños está en sobrepeso. Cincuenta por ciento de las niñas de 6-11 años no pueden realizar una lagartija mientras los niños no pueden correr ni una milla en menos de 10 minutos.
- ☒ Reconocer que la edad en el que están estos niños están estableciendo sus patrones de alimentación y actividades para el resto de sus vidas.
- ☒ Aprender formas para comer saludablemente, hacer ejercicio, y hábitos de vida atractivos para los niños.
- ☒ Estar conscientes que el reaccionar de una manera errónea hacia el sobrepeso moderado en los niños causará que en el futuro estén obesos. En cambio ayude al niño a: sentirse más relajado y cómodo mientras come; estar consciente cuando tiene hambre o esté lleno; establecer un patrón de comidas regulares sin comer entre comidas; disfrutar comer lentamente; y gradualmente sustituir comida baja en grasa en vez de los altos en grasa. Ser muy exigente en cuanto a la alimentación causará un daño a futuro del auto-imagen y problemas relacionados con la salud.

Plan de estudios de los Aventureros relacionados con el tema**Abejitas Industriosas**

Yo mismo III. Obtener la especialidad de Especialista en salud.

Rayitos de Sol

Yo mismo III. Obtener la especialidad de Cultura física.

Constructores

Yo mismo III. Obtener la especialidad de Temperancia.

Manitas Ayudadoras

Yo mismo III. Obtener la especialidad de Higiene.

Actividades de aprendizaje activas y específicas

- ≈ Examen de "sabores": Pruebe juegos divertidos o recetas lo cual beneficiará a los niños y lo disfrutarán.
- ≈ *Invitado especial:* Invite a un especialista en salud para que dé un discurso a su grupo. Vea a su doctor o a un profesional dentro de su iglesia o llame a un YMCA local o YWCA, un educador de un hospital, la American Heart Association, la American Cancer Society (sociedad americana contra el cáncer), o el departamento de salud de la asociación.

Recursos recomendados**Referencias bíblicas**

Sansón, Juan el Bautista.

Citas de Elena G. de White

Conducción del niño, pág. 103-105, 339-410, 371-412; *La educación* pág. 195-222; *Fundamentos de la Educación Cristiana*, pág. 139-144.

1er año: El niño en desarrollo

Como los niños difieren: El temperamento y su personalidad

Resultados para los padres

(Escoja una o varias)

- Saber que los niños difieren en temperamentos en muchas maneras

aún desde el nacimiento. Estas maneras incluyen: nivel de actividad, regularidad de funcionamiento corporal; respuesta a personas nuevas y cosas nuevas; adaptabilidad; cuán rápido y fuerte responden a cosas; el humor y actitud negativa o positiva; y su persistencia.

- Descubrir algunas formas para ajustar las prácticas de la paternidad y la maternidad para ajustar las necesidades individuales.
- Estar seguros que cuando los padres están haciendo lo mejor para sus hijos y no responden bien, el problema es muchas veces que no lo están haciendo "mal" sino que ellos necesitan ajustar "lo bueno del asunto" entre la manera como manejan al niño y el temperamento del niño y su personalidad.

La Red Familiar de los Aventureros Hoja de actividades

Marque el nivel de actividad de su niño para las siguientes actividades.

Nivel de actividad

lento  rápido

Regularidad del funcionamiento corporal

regular  irregular

Reacción a una nueva persona o cosa

cuidadoso  impulsivo

Adaptabilidad

alto  baja

Sensibilidad

alto  baja

Humor o actitud

negativa  positiva

Facilidad de distracción

bajo  alto

Persistencia

alta persistencia  baja persistencia

522

Este es un ejemplar de la Hoja de trabajo de la actividad. Una copia reproducible puede ser encontrada en la sección de la "Red Familiar" en el apéndice.

Plan de estudios de los Aventureros relacionados con el tema

Rayitos de Sol

Yo mismo I. Hacer un dibujo de ti mismo y adórnala con fotos y palabras que digan algo bueno de tu persona.

Actividades de aprendizaje activas y específicas

- ∞ *Cartel de temperamento:* Dar a cada padre un cartel cómo la descrita en esta hoja.

Recursos recomendados

Referencias bíblicas

Jacob y Esaú; Caín y Abel

Libros

The Strong-willed Child de Dobson, James, Tyndale House.
How To Develop Your Child's Temperament de LaHaye, Bev, Harvest House, Tappan, NJ 1978

Otros materiales

Understanding Your Child's Personality de Dobson, James, (boletín \$.35) Focus on the Family.

1er año: El niño en desarrollo

Enseñando a los niños acerca de la sexualidad

Resultados para los padres

(Escoja una o varias)

- ☒ Sentirse confortables sobre cómo y cuándo hablar con su niño sobre el sexo. Ambos padres deberán estar involucrados y deberán iniciar desde “el día que el niño vino del hospital”. Tomar ventaja sobre los eventos y preguntas espontáneos para hablar simplemente y directamente. Enseñar que Dios creó el sexo y es bueno.
- ☒ Ayudar a su niño del primer grado entender la diferencia entre los cuerpos de un niño y una niña, los nombres correctos de las partes del cuerpo y sus funciones, cómo un bebe se desarrolla dentro de su madre, que los abrazos y besos en la familia son grandiosos, y que nadie debe tocar sus partes privadas.
- ☒ Ayudar a los Aventureros a prepararse para la pubertad al hablar con ellos (cuarto grado) acerca de cómo los animales nacen, cómo el padre fertiliza el huevo, cómo el bebe nace a través de una abertura del cuerpo de la madre.
- ☒ Comunicar a los niños que el sexo es bueno y especial, creado por Dios, para ser disfrutado especialmente entre un hombre y una mujer casados; que el sexo es el sello de la “relación eterna” y no es razón para una relación nada más.
- ☒ Los padres ayudarán a los niños a reconocer que los niños y niñas son similares más que diferentes. Son intelectualmente similares (las niñas son ligeramente más especializadas en el hablar, mientras que los niños son más matemáticos). Los niños son más físicos y agresivos mientras que las niñas son aptas para seguir reglas y son sensibles a los sentimientos de los demás.

- ☒ Los padres enseñarán a sus niños a no minorar al sexo opuesto, esperar ayuda equitativa con los quehaceres de la casa, y no forzar que jueguen separados o juntos. Ellos ofrecerán puntos de vista alternativas a estereotipos pero evite argumentar y forzar el asunto.
- ☒ Los padres reconocerán y evaluarán los mensajes de la sexualidad que sus niños reciben a través de los medios de difusión, y harán planes para tratar con estos mensajes.

Recursos recomendados

Referencias bíblicas

Sansón

Libros

- Before I was a Kid* de Spears-Stewart, Reta, Pacific Press, Bosie, ID, 1991
- How To Talk Confidently With Your Child About Sex* de Buth, Lenore, Concordia, St. Louis 1988. (Las series de *The Concordia Sex Education Series* es un juego completo de libros para niños que inician con: *Why Boys and Girls Are Different*, para la edad de 3-6 años, e incluyen *Where Do Babies Come From*, para la edad de 6-8, *How You Are Changing, Sex and the New You, and Love, Sex and God*.
- How You Were Born* de Cole de Joanna, William Morrow and Co, New York, 1984.
- Talking With Your Child About Sex* de Calderone, Mary S., Random House, New York 1982..

Videos o cassettes de audio

- How to Help Your Child Say “No” to Sexual Pressure* de McDowell, Josh, Word Video, dos sesiones de una duración de dos horas.
- Sex and the Young Child*, (108 min. \$89.95 precio por compra) Franciscan Communications/Teleketics.

Otros materiales

- Dealing With Sexual Abuse*, (\$2.50) Centro de Distribución de la DNA, un juego de 3 panfletos incluyendo “*My Child Has Been Sexually Abused*”.

1er año: El niño en desarrollo

Fijando expectativas realistas

Resultados para los padres

(Escoja una o varias)

- ☒ Reconocer que los niños de los Aventureros no deberán parecer adultos, ni reaccionar emocionalmente como adultos, ni tampoco alcanzar metas como los adultos. Las tareas para desarrollar a los Aventureros incluyen:
 - Aprender habilidades, y aprender de sus errores y decidir ser adecuado;
 - Aprender a escuchar para poder coleccionar información y pensar;
 - Practicar el pensar y el hacer; razonar sobre lo que quiere y sus necesidades;
 - Revisar las reglas familiares y aprender las estructuras fuera de la familia;
 - Aprender la relevancia de las reglas; y experimentar las consecuencias de romper las reglas;
 - Estar en desacuerdo con otros y ser siempre amados; desarrollar el control interno;
 - Probar ideas y valores y aprender las opciones de valor más allá de la familia;
 - Aprender cual es la responsabilidad suya y cuál es el de otros;
 - Desarrollar la capacidad de cooperar; dar y recibir amor;
 - Identificarse con los de su mismo sexo; probar las habilidades contra otros;
 - Liberarse de una identificación primaria con los padres y formar amistades con sus compañeros.
- ☒ Entender y planificar cómo enfrentar los comportamientos típicos del niño en Aventureros:
 - Hace preguntas y acumula información, practica y aprende habilidades;
 - Pertenece a grupos del mismo sexo o clubes; desafía los valores de los padres, argumenta y da problemas;
 - Compara, prueba a los demás, está en desacuerdo, establece, rompe y experimenta las consecuencias de las reglas;
 - Puede ser abierto y con mucho afecto o puede parecer irritable, independiente o alternar.
- ☒ Mejorar su propio comportamiento al ocuparse de las características de los Aventureros:
 - Continuar ofreciendo amor, seguridad y protección; ser claro sobre de quién es la responsabilidad y para qué;
 - Afirmar los esfuerzos del niño y aprender cómo hacer las cosas a su manera;
 - Dar muchos cumplidos positivos y amorosos para sus habilidades de aprendizaje;
 - Ser un recurso fidedigno de información acerca de personas, el mundo y el sexo;
 - Desafiar los comportamientos y las decisiones; animar el pensamiento sobre las causas y los efectos;
 - Afirmar la habilidad del niño de pensar lógicamente y creativamente; ofrecer herramientas de solución de problemas;
 - Establecer y reforzar reglas no-negociables y los negociables;
 - Permitir a los niños experimentar consecuencias naturales no dañinas por sus elecciones;
 - Hágales saber que continúa preocupándose por ellos aún cuando no están de acuerdo;
 - Animar a los niños a separar la realidad de la fantasía cuando hablen con usted;
 - Ser responsable de sí mismo y animar a los niños para que se responsabilicen por sus decisiones, pensamientos y sentimientos.



- ☒ Fomentar el desarrollo especial de sus habilidades al proveer un maestro entusiasta y animador; luego a alguien que enseñe habilidades y sea de calidad y luego un modelo o mentor.
- ☒ Evitar: la imposición de reglas que no sea justa; insistir en la perfección; esperar que los niños aprendan sin instrucción y sin ayuda ni estándares; llenar el tiempo del niño con lecciones, equipos y actividades, no dejando tiempo libre para explorar sus intereses ni descansar; no teniendo el deseo de permitir al niño sentirse miserable para momentos breves; reglas y valores muy rígidos o faltantes; falta de voluntad, o falta de habilidad de discutir las creencias y valores, para reevaluar las reglas y esperar que el niño desarrolle habilidades por su responsabilidad personal.
- ☒ Comparar las habilidades independientes de los niños con pautas generales y ajustes del plan. A la edad de 6 muchos niños:
 - Se visten y se desvisten solos, guardan su ropa y juguetes;
 - Se lavan la cara y manos, se cepillan los dientes, se cortan las uñas;
 - Ponen la mesa y aclaran la mesa, limpian cuando se riega algo;
 - Recogen la basura del patio, desempolvan la alfombra, dan de comer a las mascotas, sacan la basura;
 - Conocen los grupos básicos de la alimentación, se hacen un emparedado o jugo;
 - Conocen los nombres de las monedas y tienen la libertad de usar su pago semanal;
 - Conocen la dirección, el número telefónico, y números de emergencia.
- ☒ A la edad de 10 años muchos niños:
 - Se lavan y se secan su pelo, limpian sus cajones y su closet;
 - Operan la lavadora y secadora, doblan la ropa, barren, aspiran y limpian los pisos;

- Saben cargar y correr el lavatrastos automático, lavan y secan los trastes a mano, guardan los trastes y las compras;
- Limpian el baño, cambian la cama, cuidan de sus mascotas y plantas, lavan y limpian el carro;
- Usan un libro de recetas; saben cocinar sopa, hotcakes, galletas, vegetales en lata, y empacan su merienda;
- Pueden contar el cambio, comparan la calidad y los precios, usan sus ahorros o su cuenta de cheques;
- Saben nadar; registran la salida de los libros; conocen lo básico de los primeros auxilios.

Actividades de aprendizaje activas y específicas

☞ *Hoja de trabajo de las expectativas:*

En la parte superior de una hoja de papel, escribir los siguientes encabezados: nombre, edad, comportamiento, manejo útil. Distribuya las hojas de trabajo a los padres y pídale que hagan una lista de algunos de los comportamientos de sus niños que a ellos les molesten. Al discutir las expectativas realistas de los niños permita que escriban ideas que a ellos les gusten.

Recursos recomendados

Libros

The Hurried Child: Growing Up Too Fast, Too Soon de Elkind, David, Addison-Wesley, Reading, MA 1982

1er año: Creciendo a través de los desafíos

**La disciplina como un discipulado
Compartiendo la vida cristiana victoriosa**

Resultados para los padres

(Escoja una o varias)

- ☒ Entender que las metas de la disciplina es enseñar al niño a guiar su propio comportamiento; hacer decisiones buenas; razonar claramente sobre las opciones y las consecuencias; basar su moral de hacer decisiones en la palabra de Dios; y depender en Cristo para el poder de actuar de acuerdo a Su palabra.
- ☒ Considerar algunos aspectos que contribuyen al discipulado en disciplina tales como: mostrar el carácter de Cristo a través de la conciencia amorosa en cambio de enojo y palabras hirientes; ayudar a los niños al ver las razones lógicas y bíblicas para un comportamiento en particular; usar consecuencias positivas y negativas para ayudar al niño a adoptar el buen hábito de buen comportamiento en esta área; guiar al niño a Cristo para el perdón y poder.

Plan de estudios de los Aventureros relacionados con el tema

Manitas Ayudadoras

Mi Dios: III. B. Con la ayuda de un adulto elegir una cosa de tu vida que Jesús ha prometido ayudarte a mejorar. Con su ayuda, orar, hacer planes y trabajar juntos para alcanzar tu meta.

Recursos recomendados

Citas de Elena G. de White
Conducción del niño, págs.91-96.

Libros

How to Raise Your Children for Christ de Murray, Andrew; Bethany Fellowship, Minneapolis, MN, 1975.

Videos o cassettes de audio

Spiritual Parenting de McArthur, John; Moody Press.

Otros materiales

Su elección.

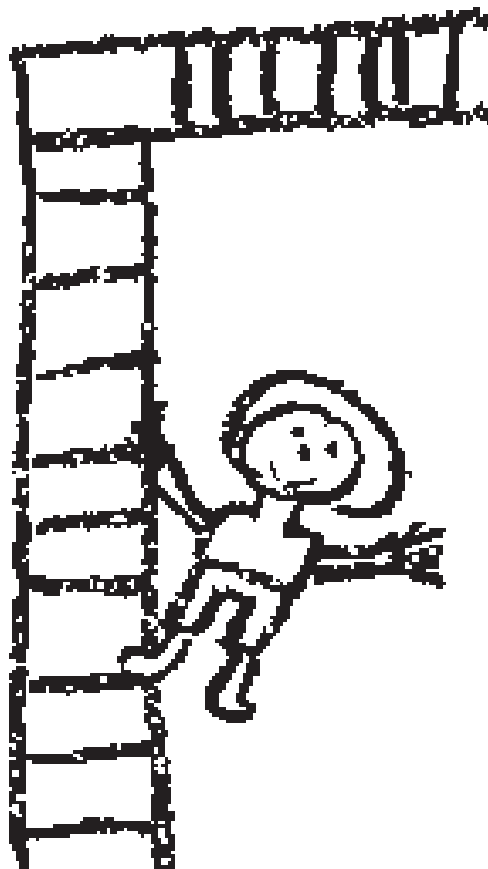

1er año: Creciendo a través de los desafíos

La paternidad y maternidad soltera

Resultados para los padres

(Escoja una o varias)

- ☒ Reconocer sus propias necesidades como padres solteros. Los nuevos padres solteros pasan por etapas de negación, enojo, negociación, y depresión antes de que sean capaces de aceptar lo que ha sucedido y crecen en el perdón y la fe. Ellos necesitan saber que ellos siempre son amados y aceptados por sus amigos y su iglesia y que pueden contar con el apoyo y los oídos de sus amigos cercanos.
- ☒ Compartir maneras creativas de enfrentarse con sus necesidades. Estos pueden incluir una noche de salida de los padres; consiguiendo una niñera para dos familias; construir una red de apoyo.
- ☒ Reconocer las necesidades de los niños de padres solteros. Los niños que pierden a un padre atraviesan por las mismas etapas de duelo que los adultos. Ellos necesitan saber que: la pérdida no es su culpa; que ellos siempre serán protegidos; que está BIEN sentir miedo, tristeza y enojo y hablar de ello; y que no siempre se sentirán mal. El efecto de la pérdida de un padre no se va con los años. Cambia drásticamente la “foto del retrato” de nuestra vida. Los niños en la edad de los Aventureros pueden mostrar sus frustraciones al actuar temerosos, desilusionados o enojados o pueden robar o mentir, o sentir dolores de cabeza y dolores de estomago frecuentes.
- ☒ Descubrir maneras creativas de tratar con las necesidades especiales de sus niños.
- ☒ Estar atentos a lo que las investigaciones sugieren, en cuanto a que los niños están mucho mejor en los hogares de padres solteros que en hogares en conflicto y abuso constante.

Plan de estudios de los Aventureros relacionados con el tema

Constructores

Mi familia I. A. Compartir una de las formas en que tu familia ha cambiado. Explicar cómo te sientes y qué fue lo que hiciste. B. Encontrar en la Biblia la historia de la transformación de una familia.

Actividades de aprendizaje activas y específicas

- ☞ *Círculo de sugerencias:* (El círculo de sugerencias es explicada anteriormente debajo de las *Actividades para la Red Familiar de los Aventureros*)
- ☞ *Grupos de apoyo:* Si usted tiene un número significativo de padres/madres solteros, ellos pueden disfrutar regularmente de un grupo de apoyo para compartir ideas y experiencia, y frustraciones al ser padres solteros.
- ☞ *Panel de discusión:* Reúna un grupo de padres que han crecido con éxito a sus hijos en situaciones distintas.

Recursos recomendados

Libros

About Single Parenting, About Divorce de Channing L Bete (\$1).
Mom and Dad Are Divorced, But I'm Not: Parenting After Divorce de Anderson, Hal & Anderson, Gil, Nelson-Hall, Chicago, 1981.

Videos o cassettes de audio

No Fault Kids, (27 min, \$40 renta) Presenta los sentimientos de los niños de un divorcio y cómo ayudarles a acoplarse.

Otros materiales

Dealing With Divorce, (\$19.95), AdventSource, manual para un seminario o grupo de apoyo.
You Are Not Alone, (\$19.95), AdventSource, hojas sueltas con cassettes y pautas para el programa para solteros y padres solteros.

1er año: Creciendo a través de los desafíos

Temas de seguridad en el mundo actual

Resultados para los padres

(Escoja una o varias)

- ☒ Conocer el hogar, el tráfico, los incendios, el clima, el terremoto, y/ o problemas de abuso que los Aventureros pueden enfrentar.
- ☒ Planear cómo se enfrentarán las familias con estos problemas.
- ☒ Planear cómo enseñar creativamente a sus familias sobre el plan de seguridad sin que estén temerosos.
- ☒ Crear un botiquín de primeros auxilios adecuado y enseñar a los niños como usarlo correctamente.
- ☒ Repasar los planes de emergencia periódicamente.

Plan de estudios de los Aventureros relacionados con el tema

Abejitas Industriosas

Mi familia III. Completar uno de los requisitos para la especialidad de Especialista de seguridad.

Rayitos de Sol

Mi familia III. Completar uno de los requisitos para la especialidad de Seguridad en la carretera.

Actividades de aprendizaje activas y específicas

- ∞ *Cartel de seguridad:* Hacer un plan de seguridad en el hogar en forma de un cartel. Enseñar el plan a un compañero, como si fuera un niño Aventurero.

Recursos recomendados

Libros

Safe And Sound: A Parent's Guide on Self-Protection for Kids de Franks, E. Gordon y Erling, Susan; Safe and Sound Productions.

Videos o cassettes de audio

Better Safe Than Sorry, un video de 14 minutos que ayuda a los niños a enfrentarse con las situaciones peligrosas en las manos de los adultos, Filmfair Communications (Renta: \$25).

Otros materiales

Su elección.

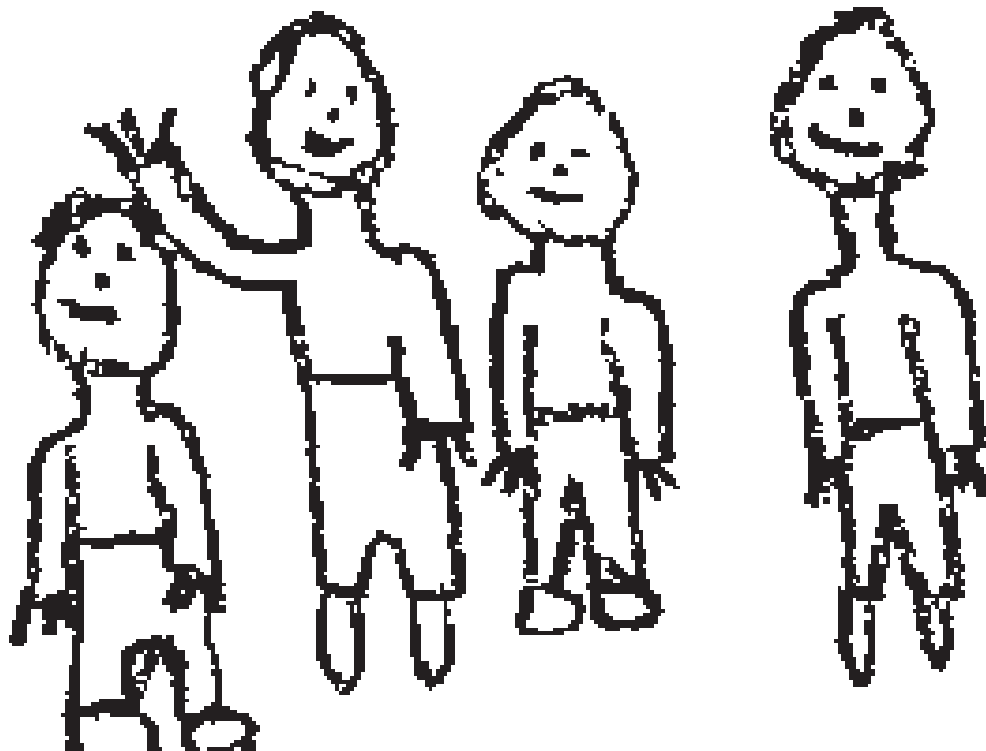

1er año: Creciendo a través de los desafíos

La presión de grupo

Resultados para los padres

(Escoja una o varias)

- ☒ Estar atento de que los niños son más conformistas durante las edades de los Aventureros y los Conquistadores y son menos conformistas al crecer.
- ☒ Estar consciente del potencial positivo de los grupos de presión y presión grupal al: animar la participación en actividades positivas; animar a los demás al alcanzar y establecer sus metas; proveer a los niños con un alcance real de sus destrezas y sus habilidades; proveer seguridad emocional y amistad; aprender cómo llevarse bien con la sociedad; apoyar al niño en cuanto a su transición hacia su independencia.
- ☒ Escoger ayudar a su niño a enfrentarse con la presión grupal al mejorar uno o más de lo siguiente: hacer del hogar el lugar más atractivo en el mundo; escuchar sin tener un oído que juzgue; tener un ambiente cálido de apoyo en el hogar y actividades divertidas en familia; invitar amigos al hogar; al ayudar al niño a valorarse; ayudar al niño a desarrollar sus talentos; tener intereses y metas de una carrera; evitar el sobre control de su niño.
- ☒ Anticipar las áreas de problemas que ellos se enfrentarán algún día y discutir con ellos las situaciones varias en que ellos se enfrentarán a la presión del grupo. Ayúdelos a evaluar la situación y sus consecuencias. Anímelos a tener en claro sus propios valores y hacer una decisión basada en principios básicos. Ayude a su niño practicar su decisión positiva declarada y dele seguimiento.

Plan de estudios de los Aventureros relacionados con el tema

Manitas Ayudadoras

Yo mismo II. A. Aprender cuáles son los pasos para hacer una buena decisión.
B. Utilízalos para solucionar dos problemas reales de tu vida.

Actividades de aprendizaje activas y específicas

- ☞ *Actividad hospitalaria:* Planear una actividad en que usted animará a sus niños para que inviten a sus amiguitos a la casa por una semana o dos O planear una alternativa para animar relaciones amistosas positivas para sus niños.

Recursos recomendados

Libros

Raising Self-Reliant Children In A Self-Indulgent World de Glenn, H. Stephen & Nelsen, Jane, Prima Publishing, P.O. Box 1260 SR, Rocklin, CA 95677.
What Every Teenager Should Know About Peer Pressure, de Channing L Bete, South Deerfield, MA 01373-1989.
Peer Pressure Reversal de Scott, Sharon, Human Resources Development Press, 22 Amherst Rd, Amherst, MA 01002 (1988).

Otros materiales

Su elección.

2^{do} año: Las relaciones familiares

Cómo su familia de origen puede afectar a su familia hoy

Resultados para los padres

(Escoja una o varias)

- ☒ Considerar formas en las cuales sus familias de origen puede influenciar a su familia hoy.
- ☒ Reconocer y expresar agradecimiento por las influencias positivas en el pasado. Planear como llevar estas influencias en sus familias.
- ☒ Construir conexiones entre las generaciones dentro de su familia.
- ☒ Identificar las influencias del pasado las cuales quisieran cambiar. Estos pudieran incluir influencias relacionadas con la lealtad espiritual, la salud física o salud mental, las emociones no saludables, o deseos, la irresponsabilidad, el abuso, o la inmoralidad.
- ☒ Hacer un plan para cambiar. Con mucha conciencia, escoja vivir de una manera como Dios quisiera, más que solo un patrón negativo familiar. Con mucha oración, tome la autoridad en el nombre de Jesús sobre la influencia negativa. Viva bajo la autoridad y el poder de Jesús.

Plan de estudios de los Aventureros relacionados con el tema

Manitas Ayudadoras

Mi familia I. Hacer una bandera o un estandarte de tu familia O coleccionar historias o fotografías de tu familia.

Actividades de aprendizaje activas y específicas

- ☒ *Panel de "expertos"*: Invite a un panel de personas que han vencido las influencias difíciles de su familia de origen, o han tomado ventaja de las influencias positivas.
- ☒ *Escultura familiar*: Voluntarios del grupo pueden crear esculturas familiares de su familia de origen. Una escultura familiar puede ser creado al usar los miembros del grupo para que representen a cada miembro de la familia. Arregle a las personas en poses y posiciones para demostrar las características y relaciones dentro de los miembros de la familia. Comparta un poco de las influencias positivas y negativas involucradas.

Recursos recomendados

Referencias bíblicas

2 Crónicas 24; Joás, Elí

Libros

How to Avoid Your Parents' Mistakes When You Raise Your Children de Wassil-Grimm, Claudette, Pocket Books, NY 1990.

Otros materiales

Su elección



2^{do} año: Las relaciones familiares

Fomentando las relaciones entre hermanos

Resultados para los padres

(Escoja una o varias)

- ☒ Apreiciar el hecho que las relaciones entre hermanos proveen al niño con oportunidades sin comparación para aprender sobre la lealtad y el cariño, practicar habilidades sociales y resolución de conflictos, y aprender del ejemplo y enseñanza de los hermanos mayores.
- ☒ Reconocer que cada niño necesita la constante garantía de que están seguros y son amados.
- ☒ Reconocer que cada niño es diferente y necesita ser amado de una manera única al proveerlo con el ánimo por sus talentos especiales e intereses y darles tiempo y los recursos de acuerdo a las necesidades del niño más que solo el trato equitativo.
- ☒ Fomentar relaciones positivas entre los hermanos al: proveer responsabilidades y actividades divertidas para que los hermanos realicen juntos; compartir las historias de sus experiencias con sus hermanos cuando era niño y ahora que es un adulto; establecer reglas de la casa que son apropiadas de acuerdo a la edad y asegurar que haya respeto para cada miembro de la familia; demuestre que no hay favoritismo; pase tiempo solo con cada niño en una base regular y provea a cada niño con algo de privacidad (protección por sus pertenencias y un lugar para estar solo).
- ☒ Estar consciente de las investigaciones del orden de nacimiento que sugieren que el mayor es usualmente más orientado en cuanto a sus metas, y es más responsable, mientras que los que nacen luego son más seguros de sí mismos socialmente.
- ☒ Reconocer que el conflicto entre hermanos es normal, y basado en que: el niño mayor le duele el hecho de perder la atención exclusiva de los padres; la necesidad del niño al definir un espacio propio y un sentido de su autonomía; la personalidad y las diferencias de edad entre los niños; las presiones que vienen de afuera que trae estrés sobre uno o más hermanos.
- ☒ Tomar ventaja de los desacuerdos entre los hermanos al enseñar a los niños cómo resolver los conflictos y ser sensible a las necesidades de cada quien. Insista que ellos (los niños) deberán seguir las reglas básicas del hogar de respeto mutuo. No trate de resolver los desacuerdos por ellos pero enséñeles cómo, al escuchar la razón de su enojo, ayudándoles a restablecer el problema específicamente, afirmando su habilidad para pensar en una solución, y al ayudarlos a pensar en varias soluciones posibles. Los niños que no están listos y dispuestos para solucionar sus desacuerdos de una manera razonable, pueden ser separados y aislados hasta que estén dispuestos a hacerlo.

Plan de estudios de los Aventureros relacionados con el tema

Abejitas Industriosas

Mi familia I. Pintar o dibujar un cuadro donde muestres algo de lo que te gusta de cada miembro de tu familia.

Rayitos de Sol

Mi familia II. Demostrar la forma en que Jesús te puede ayudar a tratar los desacuerdos. Utiliza:

- Marionetas
- Dramatización
- Tú elección

Constructores

Mi familia II. Jugar el juego “Me importa”. Para que cada miembro de tu familia planee una forma especial de mostrar su aprecio a cada uno de los otros miembros de la familia.

Actividades de aprendizaje activas y específicas

☞ *Dramatización:* Pida a los padres que sugieran ejemplos típicos de conflictos entre hermanos. Escoja voluntarios para que actúen los partes de los niños y otros para que actúen la parte de los padres. Pruebe varias formas de resolver el conflicto entre hermanos. Discuta sobre los sentimientos de ser un padre y un niño en cada situación. Practique al ayudar a los niños a resolver sus propios conflictos sin tomar preferencia.

Recursos recomendados

Referencias bíblicas

Jacob & Esaú; Josué y sus hermanos; Caín y Abel; Santiago y Juan; Lázaro, María y Marta.

Libros

Siblings without Rivalry: How To Help Your Children Live Together So You Can Live Too de Faber, Adele y Mazlish, Elaine; WW Norton & Co.

The Birth Order Book; Why You Are the Way You Are de Leman, Kevin, Dr; Fleming H. Revell.



2^{do} año: Las relaciones familiares

.....

Estableciendo una red de apoyo

Resultados para los padres

(Escoja una o varias)

- ☒ Saber que una red de apoyo consiste en tener relaciones que cuiden de sí mismos tal como lo son los amigos y familiares, la iglesia y la comunidad. El valor de esta red de apoyo no está basada en el número de personas que conoce, pero en cuán cercana esté la relación, y cuán bien la relación alcanza las necesidades, y si cree en las personas que están en la red de apoyo.
- ☒ Reconocer que una red de apoyo de las relaciones que se preocupan por los demás provee afecto, afirmación, ayuda, e incrementa la habilidad para enfrentarse con el estrés exitosamente. Las investigaciones han encontrado que individuos con una fuerte red de apoyo tienen mejor salud física y emocional mientras los que carecen de relaciones cercanas son más propensos a tener problemas físicos serios a la mitad de la vida así como alteraciones del estrés emocional significativo.
- ☒ Estar consciente que al tener a varias personas dentro de su red de apoyo le ayuda a asegurar que una persona no estará agotada, y que no será dejado sin apoyo cuando esa persona esté enfermo, de mal humor, o no esté, y que varias necesidades pueden ser alcanzadas fácilmente por una variedad de personas.
- ☒ Desarrollar una red de apoyo más fuerte al escoger a pocas personas para que desarrollen amistades y ser un amigo con el que ellos pueden contar. Tome la iniciativa al desarrollar amistades al invitar a la persona a hacer algo con usted y al mostrar preocupación, aceptación, y apreciación hacia ellos. Fortalecer y profundizar las amistades al escuchar, hablar, y participar en los intereses de los demás al mostrar cuidado, preocupación y ser abierto hacia ellos. Las buenas relaciones toman tiempo.

Actividades de aprendizaje activas y específicas

- ∞ *Listas de las redes de apoyo:* Pida a los padres que escriban los nombres de las personas que ellos sientan que pudieran contar con ellos cuando estuvieran en una crisis familiar seria, personas con los cuales se sientan confortables cuando discutan sobre un problema personal, personas que ellos se sientan a gusto al pedir un favor, personas que disfrutan las cosas que hacen frecuentemente, y las personas con los cuales gozarán de conocerlos mejor. Discutir con ellos lo que aprendieron de sus listas. (Usted puede tratar de hacer una lista de los nombres de personas que vendrían a ustedes para varias cosas).

Recursos recomendados

Referencias bíblicas

Jesús y sus discípulos; Rut y Noemí; David y Jonatán.

2do año: Las relaciones familiares

Fortaleciendo la comunicación familiar

Resultados para los padres

(Escoja varias o algunas)

- ☒ Practicar dar direcciones efectivamente al ser específico sobre el comportamiento deseado, planteando la dirección en términos positivas (como algo que hacer y no como algo que no se debe hacer), y dar razones por la dirección.
- ☒ Concentrarse en desarrollar el arte perdido de escuchar. El interés y la preocupación por la otra persona es mostrada con contacto visual y al acercarse al que está hablando; al tratar de entender lo que está diciendo y sintiendo; no al interrumpir, corregir, o al discutir; utilizar palabras que demuestren que está escuchando y entendiendo; y al mantener preguntas al mínimo.
- ☒ Aprender a compartir los sentimientos y los deseos sin amenazar a las otras personas al evitar juzgar sus valores y menospreciarlos. En cambio, describa sus sentimientos y que es lo que ve como el problema. (Por ejemplo, "Me siento frustrado cuando te llamo a cenar más de una vez" en vez de decir "¿Por qué nunca vienes cuando te llamo?").
- ☒ Establecer un concilio familiar regular o una reunión familiar en dónde los miembros de la familia puedan hablar de sus sentimientos, problemas, y planes. Durante un concilio familiar, todos los miembros son libres para hablar honestamente y participar equitativamente en cuanto al hacer decisiones. Nadie deberá utilizar palabras que degraden a la otra persona. Los problemas deberán ser resueltos, y los planes hechos, al discutir el problema y considerar varias alternativas al decidir como un

grupo lo que se debe hacer (no por un decreto de solamente los padres). Las reuniones familiares pueden ser hechas semanalmente en un tiempo específico cuando todos estén en casa. Las decisiones tomadas en la reunión familiar están vinculadas y no serán discutidas hasta la siguiente reunión familiar. (Concilios familiares especiales pueden ser llevadas a cabo en situaciones de emergencias).

Plan de estudios de los Aventureros relacionados con el tema

Rayitos de Sol

Mi familia II. Demostrar la forma en que

Jesús te puede ayudar a tratar los desacuerdos. Utiliza:

- Marionetas
- Dramatización
- Tú elección.

Actividades de aprendizaje activas y específicas

- ⌘ *Examen de comunicación:* Dé a los padres un examen basado en información sobre la comunicación positiva familiar. Inicie cada pregunta con la frase: "¿Cuán a menudo usted hace...?" y pídale que respondan al escribir: "Frecuentemente", "A veces" o "Rara vez".

Recursos recomendados

Citas de Elena G. de White

El hogar cristiano, pág. 430-444.

Libros

How To Talk So Kids Will Listen, and Listen So Kids Will Talk de Faber, Adele y Mazlish, Elaine, Avon Books, NY 1980 (un guía de estudio también está disponible).

2do año: Anclando a los niños en Cristo

Explorando la naturaleza: El segundo libro de Dios

Resultados para los padres

(Escoja una o varias)

- ☒ Estar consciente que la investigación ha encontrado una relación entre el tiempo que pasa en la naturaleza y del concepto personal de sí mismo, la salud mental, el desarrollo del carácter, la tranquilidad, el gozo, y el estar conscientes de Dios.
- ☒ Considerar varias maneras de traer los beneficios de la naturaleza a su familia como: historias de la naturaleza, caminatas, ir en bicicleta, ir en bote, viajes de campamento; jardinería casera, aprendiendo a cuidar del ambiente; y al aprender a encontrar e interpretar las lecciones objetivas de Dios en la Biblia y en la naturaleza.
- ☒ Implementar por lo menos una actividad de la naturaleza con su familia dentro del siguiente mes.

Plan de estudios de los Aventureros relacionados con el tema

Abejitas Industriosas

Mi mundo III. Obtener la especialidad de Amigo de los animales.

Rayitos de Sol

Mi mundo III. Obtener la especialidad de Amigo de la naturaleza.

Constructores

Mi mundo III. Obtener una especialidad en naturaleza de los Aventureros que aún no tienes.

Manitas Ayudadoras

Mi mundo III. Obtener la especialidad de Ecólogo.

Actividades de aprendizaje activas y específicas

- ☞ *Lecciones objetivas:* Provea a los padres con 5-10 minutos para pasarlo al aire libre en la naturaleza o ver dibujos de la naturaleza en revistas o libros. Pida a cada padre que escoja un objeto de la naturaleza y que explique una cosa que hayan aprendido sobre Dios al estudiar ese objeto. Discuta cómo esta actividad puede ser usada con los niños.

Recursos recomendados

Referencias bíblicas

Romanos 1:20

Citas de Elena G. de White

La conducción del niño, pág. 45-60; *La educación*, pág. 100-101.

Libros

Sharing Nature with Children de Cornell, Joseph Bharat; Dawn Publications, 14618 Tyler Foote Rd, Nevada City, CA 95959.

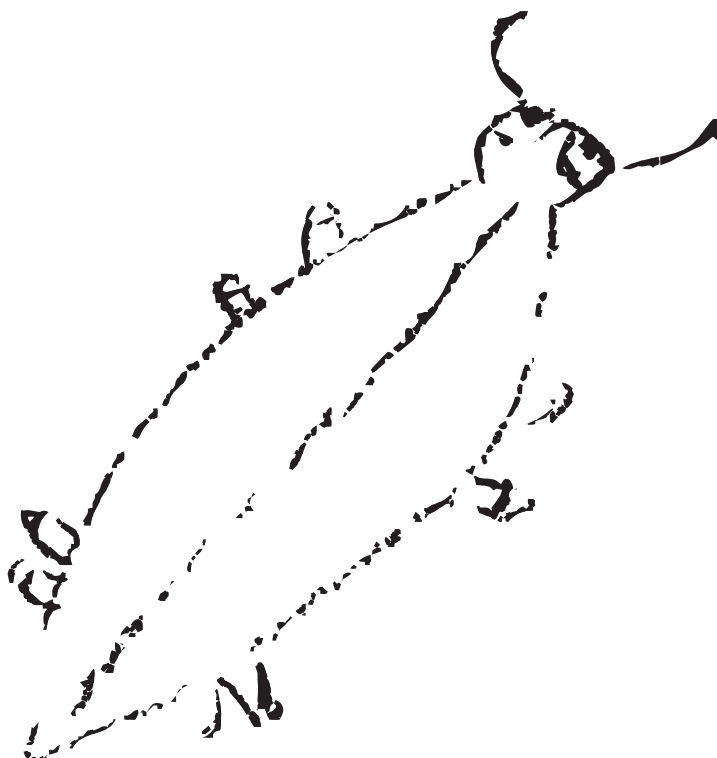

2do año: Anclando a los niños en Cristo

Ayudando a los niños a enfrentar el prejuicio

Resultados para los padres

(Escoja una o varias)

- ☒ Reconocer que el prejuicio es juzgar el valor de una persona o grupo basado en estereotipos más que en hechos. Los estereotipos son suposiciones sobre una persona o grupo basados en características generales verdaderas o imaginarios de algunos de las personas dentro del grupo. Los prejuicios son una manera injusta de enfrentarse con las personas porque ellos no tratan a las personas por lo que son sino como nos imaginamos que serán.
- ☒ Estar consciente de los prejuicios dentro de su propio hogar y comunidad que pudieran incluir juicios negativos sobre las personas de otras razas, culturas o edades, personas con discapacidades, o personas del sexo opuesto.
- ☒ Contrarrestar el prejuicio en la familia o comunidad al usar uno o más de las siguientes técnicas: 1) exponer a los niños a personas de una gran variedad de razas, trasfondos, y discapacidades; 2) leer y contar historias que dan un entendimiento claro y positivo de los diferentes tipos de personas; 3) sutilmente afirme y anime a los niños cuando jueguen y se relacionen con personas que son diferentes a ellos; 4) enfatice relaciones y similitudes entre las personas y sus culturas; 5) explore y aprecie varias costumbres, comidas, cantos y juegos de diversos grupos étnicos; 6) ayude al niño a explorar sus propios ancestros; 7) enseñe a los niños a preguntarle a los de su raza y a otros en cuanto a sus declaraciones u opiniones de las otras personas; 8) utilice historias y preguntas que ayuden a los niños a explorar lo que es

estar en el lugar de otra persona; y 9) reconocer que es natural sentirse más comfortable, inicialmente, con personas que son “como tú”.

Plan de estudios de los Aventureros relacionados con el tema

Constructores

- Mi mundo I.* A. Tratar de hacerte amigo de una persona de otra cultura o generación, o de alguien que es lisiado.
B. Invitar a esta persona a un evento especial de tu familia o de la iglesia.

Recursos recomendados

Libros

All Kinds of People: Coloring and Activities Book, Channing L Bete, \$1. Sobre el prejuicio.

Different and Wonderful: Raising Black Children in A Race-Conscious Society de Hopson, Dr. Darlene Powell & Hopson, Dr. Derek S., Simon & Schuster, NY 1992.

Everyone is Special! Coloring and Activities Book, Channing L Bete, \$1. Sobre personas con discapacidades.

People de Spier, Peter, (Un libro excelente de dibujos).

Videos o cassettes de audio

Mission Spotlight tiras de películas disponibles de la oficina de su asociación.

Amigos



2do año: Anclando a los niños en Cristo

Enseñándole a los niños como usar la Biblia

Resultados para los padres

(Escoja una o varias)

- ☒ Asegurarse que cada niño sea dueño de una Biblia en la cual ellos pueden disfrutar y entender.
- ☒ Enseñar a los niños a creer que la Biblia es la palabra de Dios y que podemos confiar y creer en lo que dice porque Él lo dijo.
- ☒ Tomar tiempo para que esté seguro que los niños tengan un entendimiento básico de: cómo encontrar versículos particulares e información en la Biblia, cómo fue escrita la Biblia y cómo encaja con el mismo; las verdades básicas de salvación encontradas en la Biblia.
- ☒ Establecer un ejemplo de amor y respeto por la palabra de Dios y una determinación para someterse a porciones importantes de ello, de memoria.
- ☒ Enseñar a los niños a obedecer la palabra de Dios al actuar de la manera en que creen que es verdad y al usar la Biblia como la base para escoger como vivir y actuar. Ayude a los niños a darse cuenta que la palabra de Dios nos muestra las cosas que nos harán verdaderamente felices, y que Él nos promete “deleitarnos al hacer Su voluntad”.

Plan de estudios de los Aventureros relacionados con el tema

Abejitas Industriosas

Mi Dios I. En un cartel o en un folleto crear... para mostrarle a alguien cuanto Jesús se preocupa por ti.

Mi Dios II. Obtener la especialidad de Biblia I.

Rayitos de Sol

Mi Dios I. En un cartel o en un folleto crear... para mostrarle a alguien, la alegría que sientes porque Jesús te salvó.

Mi Dios III. B. Pregúntale a tres personas por qué estudian la Biblia.

Constructores

Mi Dios I. En un cartel o en un folleto crear... para mostrarle a alguien cómo entregar su vida a Jesús.

Manitas Ayudadoras

Mi Dios I. En un cartel o en un folleto crear... para mostrarle a alguien cómo vivir para Dios.

Mi Dios II. Obtener la especialidad de Biblia II.

Actividades de aprendizaje activas y específicas

- ☞ *Círculo para compartir:* Usar el círculo para compartir (descrita en la pág. 8 en la sección de *Actividades para la Red Familiar de los Aventureros*) para explorar algunos desafíos al enseñar a los niños acerca de la Biblia.

Recursos recomendados

Citas de Elena G. de White

La conducción del niño, pag.41-44, 505-516.

2^{do} año: Anclando a los niños en Cristo

Guardando el sábado positivamente

Resultados para los padres

(Escoja una o varias)

- ☒ Planear de antemano de hacer del sábado el día más gozoso al: tener la casa limpia y con invitados; preparar una actitud de relajación y anticipación; planear una actividad familiar para disfrutar juntos.
- ☒ Incorporar uno o más tradiciones del sábado tal como es una cena tradicional del viernes en la noche (sopa, pan dulce, y con velas); un sábado especial de oración; cultos de adoración a la puesta del sol; o cualquier actividad que cumple con las necesidades e intereses de la familia.
- ☒ Hacer tiempo durante la tarde del sábado para tener un tiempo de quietud, descanso y una actividad familiar divertida. Las actividades familiares pueden incluir: una actividad de servicio tal como es visitar a los que están en casa sin poder salir o al hacer tarjetas de pronta recuperación; juegos y actividades sobre la naturaleza; e historias bíblicas y juegos bíblicos.

Actividades de aprendizaje activas y específicas

∞ "Libro de recetas" para el sábado: Pida a cada padre que contribuya con una descripción de uno o dos actividades que ellos disfrutaron particularmente con sus niños durante un sábado. Copie las ideas para hacer un "libro de recetas" para enviarlos a casa.

Recursos recomendados

Citas de Elena G. de White

La conducción del niño, pág. 527-537.

Libros

Fifty-two Things to Do on Sabbath de Robinson, Glen, (1983) Review & Herald, Hagerstown, MD.



2^{do} año: El niño en desarrollo

El desarrollo social:

Ayudando a su niño ser un amigo

Resultados para los padres

(Escoja una o varias)

- ☒ Conocer los tipos de amistades que un niño en la edad de 6 a 9 años pudiera tener. Desde las edades de 3-7 los niños consideran que sus amigos son los que juegan con ellos en el momento. Entre las edades de 4-9, los niños usualmente consideran que alguien que es su amigo es aquella persona dispuesta a hacer lo que ellos quieren hacer. Durante las edades de 6-12, los niños aprenden a tratar las amistades al dar y tomar a cambio, como una relación cooperativa, y a la edad de 9-15 ellos reconocen que la amistad es una relación que sigue avanzando sistemáticamente mientras los amigos disfrutan al hacer cosas mutuamente.
- ☒ Estar consciente de algunas de las habilidades sociales que el niño necesita, incluyendo: cómo iniciar actividades de juego, la cooperación, las necesidades de comunicación, el ofrecer ayuda, atención y consentimiento, resolver conflictos, tomar turnos y compartir.
- ☒ Reconocer las características que otros niños encuentran atractivo en un amigo. Los niños populares tienden a ser: activos, pero no hiperactivos; extrovertidos y bondadosos; alertas y vitales; alegres; ayudadores; seguro de sí mismos, pero no jactanciosos; y amistosos sin buscar atención agresivamente. Los niños no populares usualmente aparecen indiferentes y apáticos; tímidos y retraídos o dominantes, agresivos y egocéntricos.
- ☒ Estar conscientes de las formas de cómo ayudar a un niño tímido.

Apoye al niño tímido al mostrarle que usted cuidará de ella/el, no importa lo que pase. Nunca los haga sentir rechazados por algo que han hecho. Por sus propias acciones, demuéstreles cómo compartir sus pertenencias, sus pensamientos y sentimientos con otros. Gentilmente anime que tome pequeños pasos (probar un nuevo alimento o proyecto, decir “hola” a alguien) y escuche atentamente sus intentos de expresar sus sentimientos y esperanzas.

- ☒ Considerar formas de cómo ayudar a un niño cuando se sienta “indiferente” por culpa de los otros niños. Asegure al niño que usted lo ama y escúchelo y apóyelo al reconocer su dolor y al evitar la presión y la crítica. Ayúdelo a revisar su apariencia personal para asegurar que esté pulcro, limpio y con un estilo razonable. Ayúdelo a evaluar sus propias habilidades sociales al escuchar, simpatizar, al hacer preguntas y hacer sugerencias y proveer practica, en vez de recurrir a la crítica y el sarcasmo. Anime al niño (no presionarlo) a pasar tiempo con amigos y que sea placentero al invitarlos a su casa. Aceptar los amigos de su niño y no lo haga pasar vergüenza en presencia de sus amigos. Mencione un cumplido cuando lo vea utilizando buenas habilidades sociales, pero no le ponga atención por los comportamientos negativos.

Plan de estudios de los Aventureros relacionados con el tema

Abejitas Industriosas

Mi mundo I. Mencionar las formas en que puedes ser un buen amigo. Utiliza:

- Marionetas
- Dramatización
- Tú elección

2do año: El niño en desarrollo

Construyendo la autoestima

Resultados para los padres

(Escoja una o varias)

- ☒ Saber que la autoestima del niño está basado en los sentimientos sobre sí mismo de: su importancia (amor y aceptación); su competencia (al realizar tareas); sus virtudes (al lograr estándares morales); y su poder (para influenciar a los suyos y a la vida de los demás).
- ☒ Reconocer que la autoestima alta es mayormente encontrada en niños en cuyos padres: tienen altos niveles de autoestima; los aceptan de la manera como son; refuerzan claramente los límites definidos; los animan a tomar decisiones y considerar alternativas; respetan sus derechos y opiniones; los proveen con un hogar con un ambiente cálido y amoroso.

Plan de estudios de los Aventureros relacionados con el tema

Abejitas Industriosas

Yo mismo I. Preparar un folleto donde muestres las diferentes personas que te cuidan.

Rayitos de Sol

Yo mismo I. Hacer un dibujo de ti mismo y adórnala con fotos y palabras que digan algo bueno de tu persona.

Actividades de aprendizaje activas y específicas

- ☞ *Tarea:* Trazar el perfil o silueta de cada miembro de la familia. Cuelgue cada silueta en un lugar especial para un día o una semana y anime a los miembros de la familia que escriban o dibujen cosas que ellos aprecian de esa persona.

☞ *Lección objetiva:* Pida a los padres que hagan una lista de algunas palabras de desanimo que le mencionamos a nuestros hijos. Cuando ya tenga una lista larga escrita, párese al frente usando un cartel con las palabras, "Yo soy amoroso y capaz", y luego pida a los padres que lean las palabras de desanimo uno a la vez. Cada vez que escuche una palabra hiriente, rompa una parte de su cartel hasta que desaparezca toda. Discuta con los padres acerca de cómo las palabras afectan a los niños.

☞ *Día de San Valentín el año entero:* Provea materiales para los padres para que puedan crear "tarjetas de San Valentín" para sus niños, compartiendo con ellos una cosa que ellos aprecian de ellos, tal como pudiera ser un talento especial o un mejoramiento en una área particular. Sugiera que los padres envíen tarjetitas del día de San Valentín regularmente a sus niños.

Recursos recomendados

Citas de Elena G. de White

La conducción del niño, pág. 156-158;
Mente, Carácter, y Personalidad,
Vol.1, pág. 255-260.

Libros

Developing Your Child's Self-Worth de Kuzma, Kay, (\$2, un panfleto de 32 páginas) Family Matters.

Self-Esteem: A Family Affair de Clarke, Jean I., Winston Press, Minneapolis, MN, 1985.

Hide or Seek de Dobson, James, Revell.

Otros materiales

Self-Esteem for Your Child de Dobson, James, (panfleto \$.35) Focus On the Family

2^{do} año: El niño en desarrollo

Enseñándole a los niños acerca del dinero

Resultados para los padres

(Escoja una o varias)

- ☒ Considerar varias formas de proveer dinero para que los niños gasten, y las ventajas y desventajas de cada uno: 1) En el método de “entregar en la mano”, los padres proveen dinero cuando creen que necesita el niño (mientras este es el método simple, no le da al niño la oportunidad de aprender por medio de la experiencia de ser responsable con las formas de utilizar el dinero; 2) en el método de “pagos semanales”, los padres proveen una cantidad fija de dinero una vez por semana o mensual (aquí los niños aprenden sobre el presupuesto, ahorran, y consideran sus compras cuidadosamente); y 3) en el método “de los ahorros”, los padres ayudan a los niños a pensar en trabajos que pueden ser hechos en casa o en el vecindario para obtener dinero (los niños aprecian el valor del dinero, pero los niños no deberán pensar que cada tarea que realicen dentro de la familia deberá ser pagado). Los padres pueden iniciar con uno (o una combinación) de estos métodos tan pronto que el niño sea capaz de contar y distinguir entre una moneda y otra.
- ☒ Usar varios métodos para enseñar a los niños acerca del dinero, incluyendo: el ejemplo personal y observación, preguntas y discusión, las consecuencias de las elecciones propias del niño, experiencias planeadas, y la participación familiar en tomar las decisiones.
- ☒ Enseñar a los niños sobre los diezmos y las ofrendas tan pronto cuando empiecen a recibir dinero. Tenga un lugar especial para guardar los diezmos, las ofrendas, los ahorros y el dinero para gastar.
- ☒ Estar consciente de las formas en que los niños pueden ganar dinero, tal como tareas del patio (rastrillar hojas, remover la nieve, lavar autos, cortar el césped, y rastrillar); cuidado de la mascota (peinarlo, caminarlo y sacarlo a pasear); tarea en el jardín (sacar las malezas, recoger, preservar o vender los productos que crezcan); o actividades navideñas (enviando tarjetas, hornear delicias, hacer decoraciones).
- ☒ Ayudar a los niños a aprender: a distinguir entre las necesidades y los deseos, a planear de antemano sobre el presupuesto, el ahorro y los gastos, a comparar precios y calidad, e incrementar la responsabilidad para comprar cosas que ellos necesiten.

Plan de estudios de los Aventureros relacionados con el tema

Constructores

Mi familia III. Completar uno de los requisitos para la especialidad de Mayordomo sabio.

Recursos recomendados

Referencias bíblicas

Lucas 10:10

Libros

Better Than A Lemonade Stand: Small Business Ideas For Kids de Bernstein, Daryl, Beyond Words Publishing, Hillsboro, OR 1992.

Making Money de McDiarmid, Teena, CHP Books, Niagara Falls, NY 1988.

Videos o cassettes de audio

Common Cents: Training Your Children to Mange Money de Blue, Ron, (60 minutos, \$25) Focus On the Family.

2^{do} año: El niño en desarrollo

El juego es real: Fomentando el juego sano

Resultados para los padres

(Escoja una o varias)

- ☒ Reconocer que el juego es una gran parte de la "tarea" del niño, que es importante al niño porque lo provee con: una oportunidad para aprender y practicar habilidades en una manera relajante y que sea disfrutado; oportunidades para fomentar y satisfacer su curiosidad, creatividad y desarrollo cognoscitivo; una oportunidad para practicar establecer relaciones con otros; una manera de probar varios roles; y es un medio de tratar con el estrés emocional y sus necesidades.

- ☒ Estar consciente de la necesidad del niño para el tiempo no estructurado y proteger su horario para no estar sobresaturado.
- ☒ Tomar tiempo para jugar con el niño para entender y ser parte de su mundo.

Plan de estudios de los Aventureros relacionados con el tema

Manitas Ayudadoras

Mi familia II. Ayudar a planificar un culto especial de tu familia, una noche familiar o una salida de toda la familia.

Recursos recomendados

Videos o cassettes de audio

Is Childhood A Sin? de las series de video Childcrafting (\$14.95), The Quiet Hour.

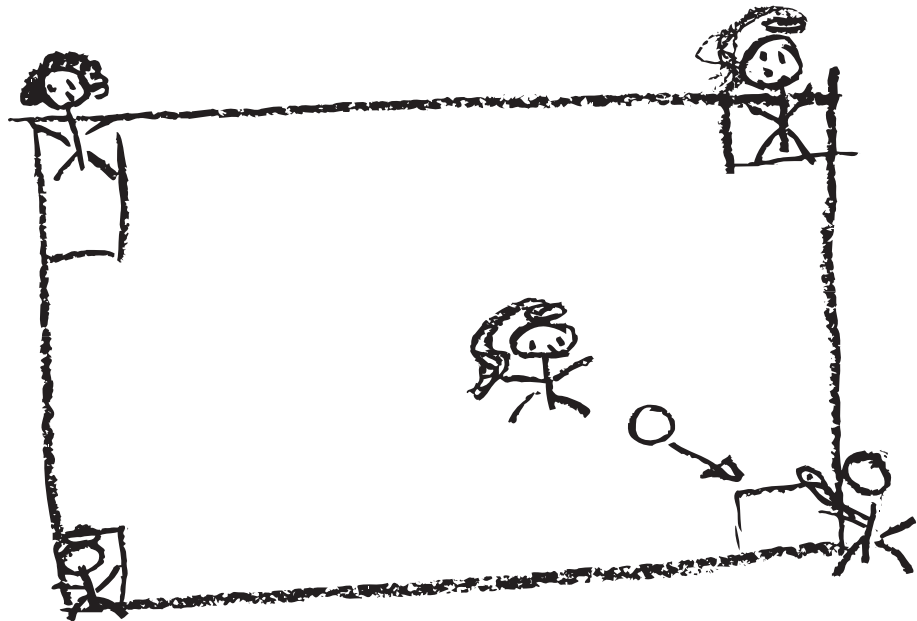

2^{do} año: Creciendo a través de los desafíos

La disciplina constructiva: Fomentando el comportamiento positivo

Resultados para los padres

(Escoja una o varias)

- ☒ Reconocer que la disciplina no solamente significa castigo. La buena disciplina es mayormente positivo y preventivo.
- ☒ Hacer la obediencia tan fácil como sea posible para los niños al establecer expectativas realistas y al establecer reglas simples y claras.
- ☒ Explicar y demostrar alternativas para el comportamiento no aceptable (p. ej., pedir de una manera cortés en vez de hacer berrinches para algo que quieran), luego ignorar el comportamiento no aceptable y dar atención y afirmación solo cuando ellos usen una alternativa positiva.
- ☒ Enseñar a los niños que deben estar atentos a sus propios sentimientos, y ser capaces de nombrarlos y hablar de ellos en orden para difundirlos antes de que lleguen a ser un problema.
- ☒ Hacer que el momento de comida sea placentero al evitar las discusiones negativas y recompensar los buenos modales en la mesa y la conversación positiva. Proveer comida atractiva y animar a los niños que prueben cada alimento antes de escoger lo que se va a comer.
- ☒ Simplifique la hora de dormir, al advertir a los niños varios minutos antes de que es tiempo para recoger todo, luego seguir un ritual consistente de actividades antes de ir a dormir. (Por ejemplo, lavarse los dientes, ponerse los pijamas, guardar la ropa, leer una historia antes de ir a dormir, tener una oración, e ir a dormir). Ignore cualquier intención de atención no urgente después de la hora de dormir.

- ☒ Prevenir el comportamiento negativo al anticiparlo de antemano y planear formas para evitar que sucedan. (Por ejemplo, si su niño comienza a estar de mal humor después de una hora al ir de compras, entonces mantenga sus salidas de compras a 45 minutos).

Actividades de aprendizaje activas y específicas

- ∞ Preguntas de desafío: Antes de que la sesión inicie, pida a los padres que escriban uno de sus problemas mayores de comportamiento en tarjetas de 3 x 5. Luego aplique algunos de los principios discutidos, para ayudar a solucionar los problemas que anotaron.

Recursos recomendados

Citas de Elena G. de White

La conducción del niño, pag.79-88; 271-291.

“Las medidas arbitrarias o la acusación directa pueden no servir para inducir a esos jóvenes a renunciar a lo que desean. Dirjaseles a algo mejor que la ostentación, la ambición o la complacencia. Póngaselos en contacto con una belleza más verdadera, con principios más elevados y con vidas más nobles” *La educación*, pág. 297.

“Sólo se logra el verdadero objeto de la repreensión cuando se induce al transgresor a ver su falta y se prepara su voluntad para su corrección” *La educación*, pág. 291.

Libros

Dare to Discipline de Dobson, James, Tyndale House.

Making Children Mind without Losing Yours de Leman, Kevin, Revell.

Videos o cassettes de audio

Living with God's Kids Video Seminar de Kuzma, Kay; Cleveland, TN, Ocho programas de 30 minutos.

How Much Freedom Is Too Much de Winn, Dick, Serie de videos Childcrafting (45 minutos \$19.95) The Quiet Hour.

Spiritual Parenting de McArthur, John, Moody Press.

Otros materiales

Discipline From 4 to 12 de Dobson, James, (panfleto, \$.35) Focus On the Family.

2do año: Creciendo a través de los desafíos

Cómo prosperar como una familia no tradicional

Resultados para los padres

(Escoja una o varias)

- ☒ Aceptar que las familias vienen en una gran variedad de formas y tamaños en vez que las familias nucleares tradicionales que muchas personas piensan cuando se menciona la palabra familia. Las familias pueden incluir familias mezcladas en donde el padre y la madre traen los niños de la relación previa; familias adoptivas y padres adoptivos en el que los niños no son genéticamente relacionados; y familias extendidas en la cual los miembros de familia que no son los padres de nacimiento, comparten y toman la responsabilidad primaria de crecer a los niños.
- ☒ Darse cuenta que estas familias pueden ser familias “buenas”, sanas, y vigorizantes.
- ☒ Reconocer que en las “familias mezcladas” los varones generalmente se acoplan bien, mientras que las niñas son muchas veces más ansiosas pero se acoplan mejor que cuando están en un hogar de un solo padre. La investigación ha encontrado que los padres adoptivos generalmente se preocupan por los niños, son personas competentes que enfrentan desafíos especiales que incluyen: combinar dos familias con dos juegos distintos de reglas; definir su rol obnubilado de ser un padre adoptivo; establecer su autoridad; enfrentar las finanzas familiares; y manejar las expectativas y críticas de los otros fuera del círculo familiar.

Los padres de “familias mezcladas” muchas veces tienen la tendencia de ser más creativos, honestos, y tolerantes que muchos otros adultos.

Plan de estudios de los Aventureros relacionados con el tema

Constructores

Mi familia I. A. Compartir una de las formas en que tu familia ha cambiado. Explicar cómo te sientes y qué fue lo que hiciste. B. Encontrar en la Biblia la historia de la transformación de una familia.

Recursos recomendados

Libros

- All Kinds of Families* de Simon, Norma, Albert Whitman & Company, Morton Grove, IL, 1976, un libro para los niños.
- Making It as a Stepparent* de Berman, Claire, (1986) Doubleday & Co, Garden City, NY.
- Remarried With Children* de Houck, Don & LaDean, Here's Life Publishing, San Bernardino, CA, 1991.

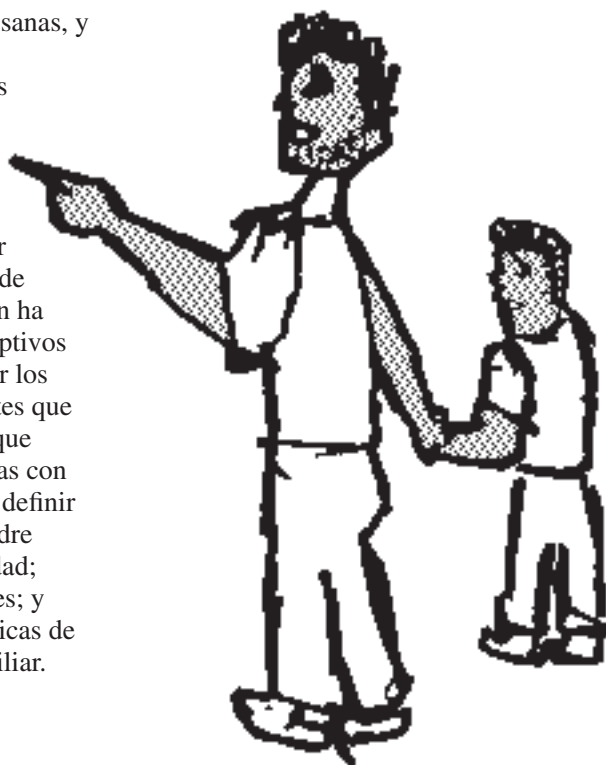

2^{do} año: Creciendo a través de los desafíos

Criando a los niños a prueba y en contra de las drogas

Resultados para los padres

(Escoja una o varias)

- ☒ Entender que los padres deberán practicar lo que ellos predicán en cuanto a las drogas, el alcohol y los principios de salud, si quieren que sus niños lo practiquen.
- ☒ Estar consciente que el niño en la edad de los Aventureros necesita saber: lo que es una droga ilícita; como difiere de las medicinas legítimas y comidas; por qué es ilegal; cómo se ve; el por qué ellos deben evitar estas sustancias desconocidas; cómo obtener ayuda de los adultos; el valor de la comida nutritiva y el ejercicio; las reglas sobre las drogas en su hogar y escuela; y que el alcohol y las drogas ilícitas son ilegales para todos los niños.
- ☒ Ayudar a sus niños a enfrentarse con la posibilidad de ser tentados en probar drogas y alcohol al: hablar directamente con ellos sobre las condiciones en su comunidad y escuela; dejar que ellos sepan lo que las drogas y el alcohol son y qué pueden hacer; ayudarlos a anticipar la presión de probar drogas y alcohol y hacer un plan de cómo se enfrentarían a ello; fomentar su autoestima que es la columna vertebral de la independencia; mantener a los niños involucrados en la vida familiar y en la comunicación; fomentar las actividades positivas y orientadas con metas; y estar en alerta para los signos de que sus niños están considerando probar o han probado las drogas.
- ☒ Sospechar el uso de drogas si ven los siguientes: cambios mayores en el comportamiento y aprovechamiento escolar; aislamiento mayor, hostilidad, o apatía; relaciones familiares

deterioradas; ver que están dejando a sus amigos previos y los intereses previos o cambiaron sus hábitos alimentarios y hábitos del sueño.

- ☒ Si se sospecha el uso de drogas: hablar honestamente con el niño y (decirle que usted lo ha estado observando y pregúntele sobre cuáles son sus pensamientos y sus sentimientos); si es necesario, pregunte al niño si él ha estado experimentando con drogas; estar preparado para solo hablar del asunto, y no cambiar nada; y consiga ayuda de alguien que conoce cómo manejar el problema.

Plan de estudios de los Aventureros relacionados con el tema

Constructores

Yo mismo III. Obtener la especialidad de Temperancia.

Actividades de aprendizaje activas y específicas

- ≈ *Invitado especial:* Haga planes para tener un invitado especial que esté al tanto de los problemas que causan las drogas y el alcohol y las soluciones dentro de su comunidad local.

Recursos recomendados

Libros

Drug-Free Kids: A Parent's Guide, Scott Newman Center, 6255 Sunset Blvd, Suite 1906, Los Angeles, CA 90028 1986.

Growing Up Drug Free: A Parent's Guide to Prevention del departamento U.S. de Educación; Washington, D.C.

Kids Don't Want to Use Drugs de Robertson, Joe K., Thomas Nelson, Nashville, 1992.

Otros materiales

National Clearinghouse for Alcohol and Drug Information. Llame al 1-800-SAY-NOTO para materiales gratuitos.

National Federation of Parents for Drug-Free Youth, Inc. P.O. Box 3878, St. Louis, MO 63122 (314) 968-1322.

2do año: Creciendo a través de los desafíos

La resolución creativa de los conflictos

Resultados para los padres

(Escoja una o varias)

- ☒ Reconocer que el conflicto es una parte normal en cualquier relación cercana. Cuando se maneja con confrontación adecuada y con cuidado, el conflicto puede ser transformada en un claro entendimiento de cada persona y sus necesidades.
- ☒ Cuando haya un problema: 1) Escoja buscar una solución pacífica y amorosa; 2) Identificar el problema y de quién es el problema; 3) Hable solamente con la persona con quien esta teniendo el problema al describir el problema sin atacar a la persona; 4) Verbalice sus sentimientos, luego escuche cuidadosamente y trate de entender los sentimientos de la otra persona; 5) Acepte su responsabilidad en el problema; 6) Evite la exageración, trayendo cosas del pasado o problemas no relacionadas o usando el silencio como un arma; 7) Discuta las posibles soluciones; 8) Escoja una solución que satisfice a todos los involucrados; 9) Cumpla su decisión.
- ☒ Enseñar a los niños a: 1) Verificar si ellos son los causantes del problema; 2) Tratar de evitar el problema; 3) Decir a la persona específicamente cuál es el problema; 4) Escuchar lo que tienen que decir; 5) Tratar de estar de acuerdo en una solución; 6) Conseguir ayuda de alguien que ellos confían.
- ☒ Cuando alguien dentro de la familia es abusada físicamente, emocionalmente o sexualmente: hable con una persona que pueda confiar y quien reconocerá que el abuso es erróneo; averigüe sobre refugios y líneas gratuitas donde pueda ir para ayuda; ore por la sabiduría y el apoyo de Dios; ya no tolere más el abuso. No acepte la culpa por el abuso contra sí mismo.

Plan de estudios de los Aventureros relacionados con el tema

Rayitos de Sol

Mi familia II. Demostrar la forma en que

Jesús te puede ayudar a tratar los desacuerdos. Utiliza:

- Marionetas
- Dramatización
- Tú elección

Actividades de aprendizaje activas y específicas

- ∞ *Hoja de pensamientos:* Dé a cada padre una hoja de trabajo con los siguientes incisos: 1) Mencione tres ocasiones en que sus niños han estado enojados durante la semana pasada; 2) Cómo pudiera decir a la persona sobre el problema y sus sentimientos sin atacar a la persona; 3) Mencione 3 posibles soluciones para el problema.

Recursos recomendados

Referencias bíblicas

Mateo 18: 15-17; 7:1-5; Gálatas 6:1; Romanos 2:1; Colosenses 3:13; 2 Corintios 5:18,19; Filipenses 2:3,4.

Libros

Caring Enough to Confront de Augsburg, David, (1987) Regal Books, Ventura, CA.

Kids Can Cooperate: A Practical Guide to Teaching Problem Solving de Crary, Elizabeth, 1984.

3er año: Las relaciones familiares

Los estilos de paternidad

Resultados para los padres

(Escoja una o varias)

- ☒ Conocer que existen por lo menos tres estilos diferentes de paternidad.
- ☒ Entender el estilo de paternidad permisivo y reconocer cuándo y por qué lo utilizan. El padre permisivo es cálido y afectuoso, pero tiende a ser inconsistente en cuanto a la disciplina, usualmente recurriendo al soborno, y a amenazas lo cual espera que haga que mantenga al niño feliz. O quizás el no tiene la energía emocional para enfrentarse con el conflicto. Frecuentemente el padre permisivo fluctúa entre el estilo permisivo y el estilo autoritario cuando pierde la paciencia en cuanto al comportamiento del niño. Los niños debajo del estilo de la paternidad permisiva usualmente reaccionan con rebeldía abierta, voluntad terca, y engaño o evasión.
- ☒ Entender el estilo de la paternidad autoritaria y reconocer cuándo y por qué lo utilizan. El padre autoritario establece reglas que la familia deberá seguir en cada área de sus vidas. El encuentra difícil ver las excepciones a estas reglas o permitir a los miembros de la familia que hagan sus elecciones propias. También encuentra que es difícil demostrar amor y afecto. El estilo de paternidad autoritaria usualmente causa que los niños sean rebeldes, indecisos, o tengan falta de ambición y de voluntad propia.
- ☒ Entender el estilo de la paternidad democrática y reconocer cuándo y por qué lo utilizan. El padre democrático combina la calidez y flexibilidad con la aplicación consistente de pocas pautas cuidadosas para el comportamiento. Fomenta la cooperación y el respeto entre los miembros de la familia. La investigación sugiere que el estilo de paternidad democrática anima a los

niños a desarrollar la autodisciplina, los anima a trabajar hacia las metas a largo plazo, y a respetar a ellos mismos y obedecer con amor y con principios.

- ☒ Establecer metas para que sea más consistente el estilo de paternidad que desean que sea.

Actividades de aprendizaje activas y específicas

- ☞ *Escala de evaluación del estilo de paternidad:* Provea a los padres con una escala de evaluación (una línea horizontal dibujada a través de una hoja de papel con la palabras, Paula Permisiva en el lado izquierdo, Alma Autoritaria en el centro y Danny Democrático en el lado derecho). Sugiera varias situaciones y haga que los padres marquen en su escala qué estilo ellos estarían en tal situación. (p. ej. “Acaba de llegar a casa después de un día de trabajo de 10 horas y está tratando de hacer la cena, cuando ve que entra su hijo de 8 años a la cocina con sus patines”).
- ☞ *Hoja de trabajo:* Provea una hoja de trabajo con 5-10 ejemplos de cómo cada estilo de paternidad habla a los niños. Los padres compararán su estilo con la hoja de trabajo.

3er año: Las relaciones familiares

Los niños cuyas madres trabajan y otros temas sobre el cuidado de los niños

Actividades de aprendizaje activas y específicas

- ✕ *Lluvia de ideas:* Escriba las características de un buen guardián de niños.
- ✕ *Lista:* Mencione los requisitos para estar seguro cuando esté solo en casa. (p. ej., Conocer cómo usar el 911 para las emergencias; cómo contestar el teléfono; como abrir la puerta; etc.).
- ✕ *Discusión:* Discuta las características que debe buscar en un niño para saber cuando esté suficiente maduro para quedarse en casa solo.

Resultados para los padres

(Escoja una o varias)

- ☒ Evaluar las opciones para el cuidado de los niños mientras estén los padres trabajando o cuando necesiten estar lejos del niño.
- ☒ Tomar las precauciones necesarias para asegurar que el niño esté seguro y con apoyo cuando esté solo o con una niñera.
- ☒ Conocer cómo escoger una buena niñera para sus niños.
- ☒ Evaluar cuando su niño esté suficiente maduro para quedarse en casa solo.

Recursos recomendados

Libros

Alone at Home de Banks, Ann; un libro de trabajo para los padres y los niños; Puffin, NY 1989.

Videos o cassettes de audio

Dr. Lee Salk's Super Sitters de Salk, Lee, (\$30), incluye una guía de recursos para los padres y un video para entrenar a las niñeras, Focus On the Family.

In Charge at Home (película—20 minutos, \$40 renta) Enseña a los niños como manejar las situaciones que pueden surgir cuando estén en casa solos.

Otros materiales

Working Mothers Seminar (\$30.00; seminario de video \$100) Family Matters.



3er año: Las relaciones familiares

Manteniendo el matrimonio renovado

Resultados para los padres

(Escoja una o varias)

- ☒ Reconocer que un buen matrimonio incluye: el compromiso total; diversión y tiempos románticos a solas juntos; la comunicación cálida y apoyo mutuo; momentos de oración y espirituales juntos; la voluntad de aceptar a su pareja de la manera como es; la habilidad de estar en desacuerdo y enfrentarlo con amor; la habilidad de decir “lo siento” o “quizás estas en lo cierto”; hacer decisiones compartidas; resolución creativa de conflictos; sexualidad sana; manejo del hogar; intereses compartidos; compañerismo social; metas financieras compartidas; y mucha disposición a escuchar.
- ☒ Hacer planes específicos para mejorar su matrimonio en uno de estas áreas.

Actividades de aprendizaje activas y específicas

- ⌘ *Trabajo en equipo:* Haga que cada esposo/a haga una lista de tres metas maritales que sean los más importantes. Tenga una sesión de “retroalimentación” para compartir esas metas y evaluar su matrimonio de acuerdo a estas metas.
- ⌘ *Viaje de excursión:* Planee un fin de semana lleno de diversión y romance sin los niños.
- ⌘ *Afirmaciones:* Escriba una resolución de dar por lo menos una afirmación sincera y positiva cada día a su esposo/a.

Recursos recomendados

Libros

- Five Steps to Romantic Love* de Harley, Willard F. Revell, Grand Rapids, MI 1993.
- His Needs, Her Needs: Building an Affair-Proof Marriage* de Harley, Willard F. Revell; Old Tappan, NJ 1986.
- Men are from Mars, Women are from Venus* de Gray, John, Harper Collins, NY 1992.
- Romance 101: Lessons in Love* de Godek, Gregory J.P.; Casablanca Press, Waymouth, MA 1993.
- The Compleat Marriage* de Van Pelt, Nancy, un libro, un manual, un juego de videos, y una guía de maestros está disponible de Nancy Van Pelt.

Videos o cassettes de audio

- Blueprint For Family Happiness series* de Van Pelt, Nancy & Harry, \$25.00, The Quiet Hour.

Otros materiales

- Caring For Marriage* (\$19.95)
AdventSource, Materiales del programa y recursos para seminarios para fortalecer los matrimonios.
- Marriage Encounter Seminars* (Seminarios de encuentros matrimoniales -comuníquese con la oficina de su asociación local).
- Marriage Commitment Seminars* (Seminarios de compromiso matrimonial -comuníquese con la oficina de su asociación local).

3er año: Las relaciones familiares

Las reuniones familiares

Resultados para los padres

(Escoja una o varias)

- ☒ Reconocer que las reuniones familiares proveen una forma para resolver los problemas familiares y para hacer planes familiares que incluyan y demuestren respeto por las opiniones y los sentimientos de cada miembro de la familia. La reunión familiar ayuda a los miembros de la familia a aprender cómo manejar las emociones y expresar sentimientos fuertes sin lastimar los sentimientos de otros. Modela los pasos para hacer buenas decisiones.
- ☒ Establecer un concilio familiar regular, o una reunión familiar, donde los miembros de la familia puedan hablar sobre sus sentimientos, sus problemas, y sus planes. La reunión familiar puede llevarse a cabo semanalmente en una hora específica y en un lugar específico cuando estén todos en casa. Reuniones familiares simples pueden iniciar cuando el niño sea muy tierno de edad.
- ☒ Durante la reunión familiar, todos los miembros son libres para hablar honestamente y participar equitativamente en cuanto al realizar las decisiones. Se espera que los miembros de la familia escuchen atentamente el uno del otro. Ninguno es permitido usar palabras que degraden al otro. Los problemas son resueltos y los planes son hechas al discutir el problema y considerar varias alternativas antes de decidir como grupo (no por decreto de los padres) de lo que debe ser hecha. Los problemas que no se pueden resolver en una reunión pueden ser resueltas en la siguiente reunión. Las decisiones hechas en una reunión familiar son vinculadas y no pueden ser discutidas hasta la siguiente reunión familiar. (Reuniones familiares especiales pueden ser hechas en caso de emergencias).

Plan de estudios de los Aventureros relacionados con el tema

Rayitos de Sol

Mi familia II. Demostrar la forma en que

Jesús te puede ayudar a tratar los desacuerdos. Utiliza:

- Marionetas
- Dramatización
- Tú elección.

Actividades de aprendizaje activas y específicas

- ∞ *Lluvia de ideas:* En grupos de dos o tres piensen y hagan una lista de las reglas fijas para su reunión familiar.
- ∞ *Tarea:* Haga una reunión familiar de acuerdo a la siguiente agenda. En la primera reunión usted querrá realizar las ideas sugeridas aquí.
 1. Hablar de las cosas buenas que cada miembro de la familia ha hecho esta semana.
 2. Repasar las reglas fijas. (Durante la primera reunión, utilice tiempo para explicar sus metas para la reunión familiar y lo que cada persona sacará de ello).
 3. Repase las decisiones de la semana pasada, y lo que sea que no fue completada en la última reunión. (Omita este paso en su primera reunión).
 4. Discuta asuntos nuevos. (Discuta y escoja las reglas fijas para las reuniones familiares).
 5. Una actividad de diversión familiar y una recompensa.

Recursos recomendados

Libros

Children: The Challenge de Dreikurs, Rudolf, Dutton, NY 1987.

3er año: Anclando a los niños en Cristo

Dirigiendo el crecimiento espiritual de su niño

Resultados para los padres

(Escoja una o varias)

- ☒ Reconocer que la Biblia hace responsable a los padres por dirigir a sus niños en cuanto a su crecimiento espiritual.
- ☒ Entender que el fundamento es construido para el entendimiento espiritual al proveer al preescolar con un fuerte sentido de amor y seguridad, y el hábito de obediencia voluntaria hacia la autoridad. Al experimentar los niños sus años de ser un Aventurero, ellos están listos para aprender sobre el plan básico de la salvación mientras los padres explican en términos simples sobre el pecado, el perdón, la confesión, la salvación, y las pautas de Dios para una vida feliz. Entre las edades de 7 y 9, los niños generalmente: quieren ser buenos y complacer a los adultos; son orientados en cuanto a las reglas; quieren aplicar el conocimiento Bíblico prácticamente; necesitan practicar sus virtudes para establecer hábitos; necesitan héroes; entienden símbolos sencillos; memorizan fácilmente; quieren aceptar a Jesús como su Salvador; y son capaces de obtener un fundamento fuerte del conocimiento bíblico.
- ☒ Hacer uso de la información de investigación que ha recolectado que sugiere algunos factores claves que hacen que una familia sea efectiva en edificar una fe sólida en sus niños. Los factores importantes incluyen: el ejemplo de los padres que van a la Biblia y a la oración para encontrar respuestas y quienes practican lo que predicán; un ambiente amoroso, cooperador y agradable en el hogar; disciplina amorosa en lo cual las expectativas son claras y consistentemente fortalecidas mientras protegen el autoestima; cultos familiares diarios que son hechos de una manera interesante y significativa para cada miembro de la familia; niños

que han sido expuestos bajo muchas influencias espirituales como fuera posible a través de cosas como lo es la iglesia, la escuela de iglesia, los amigos, y campamentos; tiempo para las prioridades básicas, tales como el descanso adecuado, ejercicio y nutrición; y padres que comparten su fe con el niño.

Plan de estudios de los Aventureros relacionados con el tema

Abejitas Industriosas

Mi mundo II. A. Comentar acerca del trabajo que las personas hacen por tu iglesia.
B. Ayúdale a alguien a hacer su trabajo y así aprendes cómo él lo hace.

Actividades de aprendizaje activas y específicas

- ☞ *Tarea:* Planear un fin de semana o un tiempo especial que sea dedicada a una experiencia de crecimiento espiritual que sea centrado en cuanto al niño de acuerdo a su edad específica.
- ☞ *Discusión:* Establecer la práctica de tener un “tiempo para hablar” durante 15 minutos con su niño a solas antes de la hora de ir a dormir.

Recursos recomendados

Referencias bíblicas

Deuteronomio 6:6 - 9

Citas de Elena G. de White

La conducción del niño, pag.471-450.

Libros

Building Your Child's Character From the Inside Out (\$14.00), Family Matters. Inspiración e ideas para desarrollar un plan para construir el carácter.

Videos o cassettes de audio

Growing Kids, Guía para el líder (\$12.95), serie de videos (\$69.95), y pista de sound track en cassette audio (\$24.90). *AdventSource* para un seminario de seis sesiones enfatizando el desarrollo espiritual y moral.

A Child's Eye View of God de la serie de videos Childcrafting (\$14.95), The Quiet Hour.

Otros materiales

A Checklist for Spiritual Training de Dobson, James, (panfleto, \$.35), Focus on the Family.

3er año: Anclando a los niños en Cristo

Fomentando un espíritu de misión

Resultados para los padres

(Escoja una o varias)

- ☒ Ayudar a los niños entender a través del ejemplo de los padres y la conversación que cada persona tiene un servicio para hacer por Dios y que Él ha dado a cada niño dones y talentos especiales que pueden ser usadas para ayudar a otros en casa, en su comunidad y tal vez algún día en un lugar muy lejano. Hacer que los niños estén consientes de las formas en que sus padres participan en la misión de la iglesia y los incluyen al invitarlos para ayudarlo en sus tareas necesarias en casa, dándole tareas simples para realizar y ayudarlo en su ministerio y permitir que lo acompañe.
- ☒ Estar consciente sobre otras formas para fomentar la determinación del niño para servir y testificar por Jesús tal como lo es: el abrir su hogar para personas en necesidades y a aquellas personas que sirven como misioneros y como líderes de alcance; tener disponible libros, historias, revistas sobre las misiones y el alcance mundial; traer a los niños en contacto con otras culturas; traer a los niños en contacto con las necesidades de otros y ayudarlos a encontrar una forma de ser útil (por ejemplo, al hacer regalitos simples o al cantar cantos para los que no pueden salir de casa); ir en un proyecto de servicio o con un proyecto *Maranatha* cercano; o al patrocinar un niño específico o a un misionero.

Plan de estudios de los Aventureros relacionados con el tema

Abejitas Industriosas

Mi mundo II. A. Comentar acerca del trabajo

que las personas hacen por tu iglesia.
B. Ayúdale a alguien a hacer su trabajo y así aprendes cómo él lo hace.

Manitas Ayudadoras

Mi mundo I. Obtener la especialidad de Amigo cariñoso.

Actividades de aprendizaje activas y específicas

- ☒ *Tarea:* Desafíe a los padres para que piensen de alguien que conozcan o que busquen a una persona que es o ha sido misionero o ha estado involucrado en un ministerio interesante o un proyecto de servicio e invítelo a casa para una comida en sábado para que los niños lo conozcan y aprendan de él.
- ☒ *Tarea:* Lleve a cabo una reunión familiar para escoger uno de las ideas sugeridas anteriormente para intentar para su misión de alcance familiar.
- ☒ *Tarea:* Asigne un trabajo específico al niño mientras entretiene al invitado(s).
- ☒ *Tarea:* Adopte una persona mayor en un asilo de ancianos. Haga varias visitas y traiga comida y refrigerios, dibujos, etc.

Recursos recomendados

Citas de Elena G. de White

El hogar cristiano, pág. 484-490.

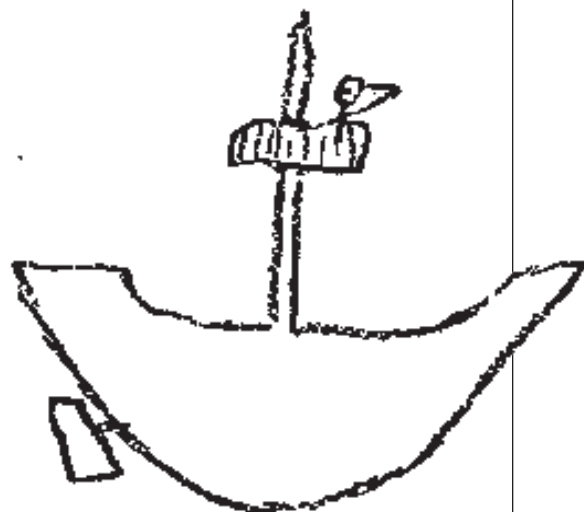

3er año: Anclando a los niños en Cristo

Cultos familiares creativos

Resultados para los padres

(Escoja una o varias)

- ☒ Hacer que los cultos familiares sean una realidad en sus familias al establecer un tiempo regular y lugar, y decidir quién será responsable para hacer que suceda cada uno.
- ☒ Estar seguro que no hay ninguna forma adecuada de hacer el culto pero que cada familia necesita encontrar su propia forma de hacerlo una parte regular y divertida de cada día.
- ☒ Reconocer las muchas ventajas del culto familiar que incluyen: el estimular el crecimiento espiritual del niño; establecer a los padres como líderes espirituales; proveer un tiempo para la educación religiosa; proveer una defensa espiritual contra los ataques de Satanás y el mundo moderno; dar prioridad primordial a los asuntos espirituales; asegurar la unidad espiritual de la familia; y dándole al Espíritu Santo la oportunidad para que obre en una manera especial en el corazón de la familia. El culto familiar también provee: un tiempo familiar regular para estar juntos; un tiempo para la comunicación, seguridad y estructura; una forma positiva para empezar el día; y una manera pacífica para terminar el día.
- ☒ Recordarse que los niños de 6 a 9 años tienen la necesidad de acción, de la participación y el involucrarse y considerar formas para proveer esto en el culto familiar al invitarlos a: ilustrar o dramatizar la historia; leer las escrituras; ayudar mantener un diario de oración; demostrar la historia en un

franelógrafo; compartir agradecimientos cada día; marcar sus Biblias; hacer una libreta de sus promesas favoritas; aprender a utilizar la concordancia para buscar sobre temas de interés, estudiar su lección de escuela sabática y hacer las actividades; o hacer los juegos bíblicos y otras actividades.

Plan de estudios de los Aventureros relacionados con el tema

Manitas Ayudadoras

Mi familia II. Ayudar a planificar un culto especial de tu familia, una noche familiar o una salida de toda la familia.

Actividades de aprendizaje activas y específicas

- ☞ *Tarea:* Establecer un culto de adoración creativo en su hogar en un tiempo regular o fomenta sus presentes cultos de adoración. Reporte las actividades de éxito en la siguiente reunión del RFA.

Recursos recomendados

Citas de Elena G. de White

La conducción del niño, pág. 520;
Testimonios para la iglesia, Vol.1, pág. 397, 398.

Otros materiales

Families at Worship (\$14.95) AdventSource.

Materiales para un programa de seis sesiones de seminarios sobre el culto familiar.

3er año: Anclando a los niños en Cristo

Lo oculto, la nueva era, y los niños

Resultados para los padres

(Escoja una o varias)

- ☒ Darse cuenta que el diablo esta prosiguiendo una guerra contra los niños y uno de las herramientas más poderosas que usa contra los niños en la actualidad es a través de las tentaciones de lo oculto y las filosofías de la nueva era. Lo oculto y la nueva era no son una moda pasajera sino una amenaza real a nuestros niños. Un estudio contó a 40 - 50, 000 brujas activas en los Estados Unidos y sugirió que hasta el 40% de los estudiantes de preparatoria estaban experimentando con esto de alguna manera.
- ☒ Estar conscientes de algunos de las tácticas de Satanás para atraer a los niños a través de: las películas de terror y aún programas de televisión que parecen inofensivas; juegos como Dungeons and Dragons (calabozos y dragones); historias “inofensivos” de brujas y fantasmas; ciertos tipos de música rock; la atracción al poder y la independencia rebelde ofrecido por lo oculto; y por los varios símbolos y objetos que son representativos del diablo y su obra.

- ☒ Tomar tiempo para orar y para poner al tanto a los niños del odio y las tácticas del diablo sin instar un interés enfermiza ni curiosidad.
- ☒ Diariamente proteja a su familia del poder de Satanás a través de la oración vigilante y al estar alerta.

Actividades de aprendizaje activas y específicas

- ✂ *Círculo de sugerencias:* Use un círculo de sugerencias como está descrita en “Actividades para la Red Familiar de los Aventureros,” para discutir uno de los problemas relacionadas con lo oculto.



3er año: El niño en desarrollo

El desarrollo emocional: Fomentando la salud emocional de su niño

Resultados para los padres

(Escoja una o varias)

- ☒ Saber que uno de los desafíos que más concierne a los niños en la edad de los Aventureros es si son capaces de ser productivos e industriosos y si cumplen con lo que ellos, y otros, establecen para que realice. Un sentido de fracaso en esta área lo llevará a tener sentimientos de inferioridad y de baja autoestima. Los niños en las edades de 6 a 9 años, deberán haber establecido un sentido básico de confianza y seguridad, y de su propia habilidad para actuar independientemente y hacer sus propias decisiones.
- ☒ Ayudar a los niños a entender sus emociones al escucharlos y aceptar sus sentimientos y al ayudarlos a: definir sus sentimientos con nombre propio; entender por qué están sintiendo esos sentimientos; conocer las reglas morales y sociales que gobiernan la expresión de los sentimientos; buscar salidas creativas y positivas para sus sentimientos; entender los sentimientos de los demás; y reconocer que es posible tener varios sentimientos diferentes o conflictivos a la misma vez.
- ☒ Ayudar a los niños a enfrentar sus miedos al permitirlos sentirse libres al hablar de sus miedos sin el peligro que sean puestos en ridículo, o que sean criticados. Los niños pueden ser ayudados a vencer y superar sus miedos al: ayudarlos a adquirir habilidades que sean útiles; tenerlos acostumbrados a lo que tienen miedo poco a poco; garantizar que estén seguros; proveer una presencia

confortable; enseñarles cómo relajarse cuando sientan temor; y dejarlos ver como los demás manejan el asunto lo cual temen. Evite usar el sarcasmo, las burlas, la ignorancia, o la fuerza para hacer que el niño supere el problema.

- ☒ Estar consciente que los problemas serios del comportamiento usualmente nos indican aflicción emocional. Reconocer que hay personas en la comunidad que están entrenados para ayudar a los niños y a las familias en aflicción. Estas personas incluyen a los consejeros de la escuela, psicólogos, psiquiatras, pediatras y trabajadores sociales.

Plan de estudios de los Aventureros relacionados con el tema

Abejitas Industriosas

Yo mismo II. Nombrar por lo menos cuatro sentimientos diferentes. Jugar el juego de “los sentimientos”.

Actividades de aprendizaje activas y específicas

- ⌘ *Tarea del culto familiar:* Sugiera que las familias hagan libros de sentimientos para el culto familiar o para un proyecto del concilio familiar. Cada día podrían hablar de un sentimiento diferente, encontrar lo que Dios tiene que decir sobre ello, o escuchar una historia de alguien que lo ha experimentado, luego añada una hoja al libro al terminar las frases: “Me siento... cuando...” y “Cuando me siento... Yo...” Discuta sobre las consecuencias de las varias formas que actuamos al sentir nuestras emociones.
- ⌘ *Tarea:* Escuche las emociones de su niño cuidadosamente durante la siguiente semana, y reporte lo que ha aprendido en la siguiente reunión de RFA.

3er año: El niño en desarrollo

Desarrollando los talentos y los dones

Resultados para los padres

(Escoja uno o varios)

- ☒ Tomar la oportunidad para identificar uno o más dones y talentos de su niño, y ayudarlo a desarrollarlo al: 1) Reconocerlo; 2) Fomentarlo a través de su uso gozoso y adquiriendo nuevas habilidades; 3) Proveyendo personas o materiales que puedan ayudar que crezcan los dones y talentos; y 4) Proporcionar oportunidades para que puedan hacer uso de sus talentos y dones para bendecir a otros.
- ☒ Evitar que sus dones y talentos se conviertan en maldiciones mediante la presión o uso sobre-estructurado y haciéndolo un trabajo pesado en vez de que sea un gozo.
- ☒ Darse cuenta de los varios tipos de dones y talentos, incluyendo: dones y talentos intelectuales, prácticos, artísticos, caritativos y espirituales.

Plan de estudios de los Aventureros relacionados con el tema

Constructores

Yo mismo I. A. Poner en un álbum, poster, o collage, cosas que muestren lo que puedes hacer para servir a Dios y a los demás.

Manitas Ayudadoras

Yo mismo I. A. Enumerar algunas habilidades especiales que Dios te ha dado.
 B. Compartir tus talentos en una de las siguientes formas:

- Un programa de talentos
- Mostrar y decir
- Obtener una especialidad de los Aventureros

Actividades de aprendizaje activas y específicas

✂ *Tarea escrita:* Identifique los dones de su hijo. Escriba una de las formas cómo usted reforzará el uso de uno de ellos esta semana.

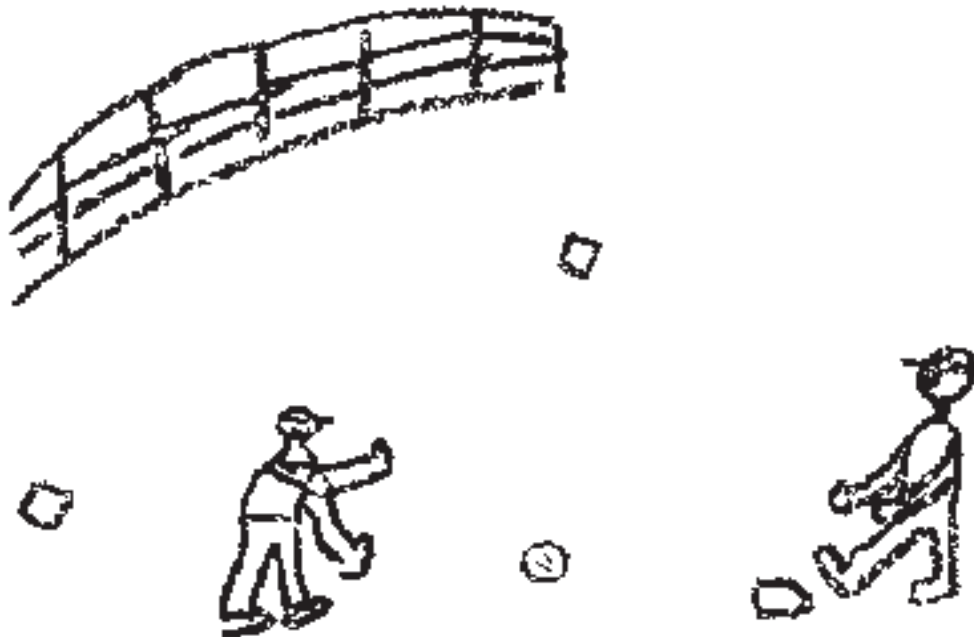

3er año: El niño en desarrollo

Enseñando acerca del trabajo y la responsabilidad

Resultados para los padres

(Escoja una o varias)

- ☒ Reconocer que cada persona tiene una responsabilidad hacia los otros miembros de la familia. Mientras que los padres alimentan y visten a la familia, los niños tienen la responsabilidad de ayudar y respetar a sus padres. Llevando a cabo algunos quehaceres en el hogar fomenta un sentido básico de responsabilidad y entrena a los niños contra la pereza.
- ☒ Saber que los niños menos responsables en las decisiones y el autocontrol, tienen padres que ignoraron los éxitos y castigaron los fracasos y que sobreprotegeron a los niños, resolvieron los problemas por ellos y establecieron pocas normas para su comportamiento.
- ☒ Comparar las habilidades de independencia de los niños con las normas generales y planear ajustes. A la edad de 6 años muchos niños:
 - Se visten y se desvisten solos, acomodan su ropa y los juguetes;
 - Se lavan la cara, las manos, los dientes y se cortan las uñas;
 - Ponen y limpian la mesa, limpian lo derramado;
 - Recogen la basura del jardín, sacuden la alfombra, le dan de comer a las mascotas y sacan la basura;
 - Reconocen los grupos de alimentos básicos, preparan sándwiches y jugo;
 - Conocen los nombres de las monedas y tienen la libertad de usar su propio dinero;
 - Saben su dirección postal, teléfono y los números telefónicos de emergencia.

A la edad de 10 muchos niños:

- Se lavan y se secan el pelo, limpian sus cajones y el closet;
- Saben cómo utilizar la lavadora y secadora de ropa, doblan la ropa, barren, aspiran y limpian el piso;
- Saben poner los platos en el lavatrastos y como operarla, lavan los platos a mano, guardan los platos y la despensa;
- Limpian el baño, arreglan su cama, cuidan de las mascotas y las plantas, limpian y lavan el carro;
- Usan recetas de comida, preparan sopa, hotcakes, galletas, vegetales enlatados y preparan su almuerzo;
- Hacen y cuentan el cambio, comparan la calidad y los precios. Saben manejar una cuenta de ahorro y de cheques;
- Saben nadar, retirar libros de la biblioteca, saben qué son los primeros auxilios básicos

Actividades de aprendizaje activas y específicas

- ∞ *Cartel de los deberes familiares:* Provea varios carteles de deberes y un bosquejo en blanco. Deles el tiempo para que la familia crea su propio cartel de deberes y discuta con ellos como piensan implementarlo.
- ∞ *Discusión:* Determine cuales serían los quehaceres realistas y apropiados para sus niños de acuerdo a su desarrollo.

Recursos recomendados

Citas de Elena G. de White

La conducción del niño, pág. 101-116, 119-142; *El hogar cristiano*, pág. 282-291.

3er año: El niño en desarrollo

Preparando a los niños para la edad adulta en el siglo 21

Resultados para los padres

(Escoja una o varias)

- ☒ Considerar varios aspectos de la vida en el siglo 21 que los niños tendrán que afrontar, como una carrera profesional y los cambios en la sociedad.
- ☒ Ayudar a los niños a vivir con un sentido de la inmediata venida de Cristo y la confianza de su salvación cuando Él vuelva.
- ☒ Proveer a los niños con habilidades que van a necesitar para vivir exitosamente en el siglo 21, incluyendo la flexibilidad, la adaptabilidad, la auto enseñanza e investigación de destrezas, habilidades inclusivas y reconciliadores.

Actividades de aprendizaje activas y específicas

- ✕ *Reunión familiar:* Juegue acerca de las "carreras del futuro" durante una reunión familiar.
- ✕ *Reunión familiar:* Haga un plan acerca de cómo la familia puede prepararse específicamente para la venida de Cristo.

Recursos recomendados

Libros

Megatrends Two Thousand de Naisbitt, John, Avon Books, 1991 (o cualquier fecha que sea la más actualizada).



3er año: Creciendo a través de los desafíos

Tratando positivamente el comportamiento negativo

Resultados para los padres

(Escoja una a varias)

- ☒ Tomar el tiempo para escuchar y comprender los propósitos que el niño pudiera tener para la mala conducta: el deseo del poder, el deseo de atención, el deseo de estar a mano, la incapacidad de comprender o llevar a cabo las expectativas, o el deseo de obtener algo que él quiere.
- ☒ Actuar para que el mal comportamiento ya no genere ganancia al niño de las cosas que él quiere alcanzar.
- ☒ Asegurarse de que sus expectativas sean claras, simples y alcanzables.
- ☒ Premiar y afirmar a los niños cuando actúen de acuerdo con las expectativas.
- ☒ Considerar ignorar la mala conducta cuando sea hecho principalmente con el fin de obtener atención.
- ☒ Evitar: regañar, recordar constantemente, el sarcasmo y los menosprecios, sermones y hacer amenazas ociosas.
- ☒ Reforzar sus expectativas estando alerta al comportamiento de los niños utilizando las consecuencias por los malos comportamientos. Las consecuencias mayormente comienzan con un pequeño tiempo a solas para que el niño reconozca que se ha portado mal razonando con el niño para que éste comprenda el por qué del problema. Si el mal comportamiento se repite, los padres pueden hacer uso de las consecuencias negativas tales como: 1) la pérdida de privilegios (tales como el uso del teléfono, la hora de ir a la cama, traer amigos a la casa, el sueldo, salidas o juguetes); 2) tareas extras (tales como lavar la ropa, limpiar el piso o lavar los platos); 3) consecuencias naturales

(dejar que los niños hagan frente a las consecuencias de sus propias acciones sin que los padres intervengan; esto es una consecuencia ideal con tal que no sea peligroso o muy difícil como para que el niño reconozca la causa y el efecto); 4) consecuencias lógicas (son consecuencias dadas por los padres relacionadas directamente al mal comportamiento. Por ejemplo: un niño que escriba en las paredes, tendrá el trabajo de limpiarlas).

- ☒ Guiar a los niños a entender que cuando escogen portarse mal, también aceptan las consecuencias de su mala conducta. Las consecuencias negativas son su elección. Adminístrelas con una conducta firme, y amistosa.
- ☒ Los niños los van a poner a prueba pero sea firme.
- ☒ Encaminar los niños hacia Dios, como la fuente del perdón, la buena voluntad para entender y el poder de transformación.

Plan de estudios de los Aventureros relacionados con el tema

Rayitos de Sol

Mi familia II. Demostrar la forma en que

Jesús te puede ayudar a tratar los desacuerdos. Utiliza:

- Marionetas
- Dramatización
- Tú elección.

Actividades de aprendizaje activas y específicas

- ∞ *Ejercicio para solucionar problemas:* Distribuya hojas en blanco. Pida a los padres que escriban en la parte superior de la hoja el comportamiento más problemático del niño que ellos vean. Luego pídeles que hagan una lista de: 1) su respuesta usual ante este comportamiento; 2) cuál es el propósito del niño al comportarse así; 3) cambios que ellos puedan hacer para que el propósito del niño no se lleve a cabo y/o el comportamiento sea disuadido; y 4) el cambio que ellos piensan hacer primero. En la parte inferior de la hoja, poner la fecha en la cual piensan evaluar el plan y cuán bien está funcionando el cambio.

✂ *Planificando con anticipación:* Piense en tres comportamientos de sus niños que sean las más perjudiciales. Planear una consecuencia sobre cómo tratar cada uno de ellas.

Recursos recomendados

Citas de Elena G. de White

La conducción del niño, pág. 150-155, 223-268. *La educación*, pág. 290-291.

Libros

Children: The Challenge de Dreikurs, Rudolf, Dutton, NY 1987.

Making Children Mind without Losing Yours de Leman, Kevin, Dr., (1984), Fleming H. Revell.



3er año: Creciendo a través de los desafíos

Fomentando al niño con necesidades especiales

Resultados para los padres

(Escoja una o varias)

- ☒ Estar enterado de los recursos existentes en la comunidad para el diagnóstico, educación y terapia para el niño con necesidades especiales y el apoyo emocional y financiero para el niño y sus padres.
- ☒ Reconocer que cada niño tiene necesidades especiales y que las necesidades más serias se encuentran en grados diferentes en las áreas de impedimentos de aprendizaje, retraso mental, impedimentos físicos y trastornos emocionales y de comportamiento.
- ☒ Comprender el potencial de su niño y las mejores formas para que los alcance.

Plan de estudios de los Aventureros relacionados con el tema

Constructores

Yo mismo I. Poner en un álbum, poster, o collage, cosas que muestren lo que puedes hacer para servir a Dios y a los demás.

Actividades de aprendizaje activas y específicas

- ☞ *Invitado especial:* Invite a un representante del departamento local de recursos humanos para hablarle a los padres acerca de la ayuda y los recursos existentes para los padres de niños con necesidades especiales.

Recursos recomendados

Videos o cassettes de audio

The Hurting Child (\$34.95 por 40 min), Franciscan Communications
Recognizing and Protecting against Child Abuse. (Reconociendo y protegiendo contra el abuso infantil).

Otros materiales

Disabilities Resource List and Referrals, de Focus on the Family.
The Hyperactive Child de Dobson, James, (panfleto \$.35), Focus on the Family.



3er año: Creciendo a través de los desafíos

Lo que necesita saber acerca del abuso infantil

Resultados para los padres

(Escoja una o varias)

- ☒ Saber que el abuso físico puede ser definido como daño intencional al cuerpo del niño lo cual puede observarse. Los síntomas del abuso físico incluyen moretones, heridas y quemaduras inexplicables, miedo al contacto físico, y comportamiento extremo.
- ☒ Saber que el abuso emocional abarca el hacerle daño al desarrollo emocional del niño, al despreciarlo, culparlo y rechazarlo continuamente. Los síntomas del abuso emocional incluyen un comportamiento extremadamente agresivo o conformista, un comportamiento excesivamente aniñado o maduro o incluso el intento de suicidio.
- ☒ Reconocer que los padres que están bajo una tensión de estrés muy grande, que se sienten aislados o deprimidos, quienes fueron maltratados en la niñez, pudieran necesitar esforzarse aun más para resistir el reaccionar en una forma abusiva al mal comportamiento de sus niños. Estos padres pueden hacer frente a este desafío, tomando parte en un grupo de apoyo (como el de padres anónimos); aprendiendo más acerca de cómo ser padres y el desarrollo del niño (a través de libros y clases); tratándose bien a sí mismos (incluyendo momentos de diversión sin los niños), yendo a un consejero, y usando métodos sobre cómo controlar el enojo (como detener la respiración, contar hasta veinte, repetir el alfabeto, salir a caminar, escribir lo que uno siente, o llamar a un amigo).
- ☒ Saber que 25% de las mujeres y 10% de los hombres en Estados Unidos hoy en día han sido abusados sexualmente. El abuso sexual incluye cualquier tipo de contacto sexual con un menor o con

una persona sin su consentimiento. Los síntomas y signos del abuso sexual incluyen: ropa interior rota o manchada, dolor, comezón o genitales anormales; pobres relaciones con sus compañeros, evitando el contacto físico, delincuencia, promiscuidad sexual, portarse mal, o escaparse de la casa.

- ☒ Darse cuenta de que los niños casi nunca cuentan si los han abusado sexualmente porque los han amenazado para que no mencionen nada, ellos sienten bastante culpabilidad y temor, piensan que nadie les creerá o porque una persona con autoridad es el abusador. Los niños raramente mienten sobre el abuso sexual.
- ☒ Los niños deben saber: los nombres correctos de las partes del cuerpo, que el tacto puede ser bueno o malo, y que tienen el derecho de decir "NO" y de esperar que la gente no los toque en una forma que se sientan mal, que NO ESTÁ BIEN que otros toquen sus partes privadas, que ellos pueden rechazar el estar a solas o ir a pasear con extraños; que si alguien los toca en una forma "mala" ellos deben gritar, correr, y decirle a un adulto en el que ellos confían, que secretos tristes no son buenos y que si alguien los toca, no es su culpa.
- ☒ Si un niño ha sido abusado sexualmente, contacte a las autoridades, haga arreglos para hablar con un consejero para ayudarlos a tratar el trauma, ayúdelos a explorar cómo y por qué paso para prevenirlos de que suceda otra vez, ayúdelos a contar sus sentimientos y aceptar lo que ellos digan sin asustarse ni criticar, deje que demuestren sus sentimientos a través de dibujos y títeres, guíelos a las promesas de las Escrituras y oraciones de saneamiento, afirme su inocencia, buscando elevar su autoestima.
- ☒ Hacer de su parte para prevenir el abuso al: saber donde están sus niños, poner atención a lo que los niños están tratando de decirle con sus palabras y comportamiento, investigar bien a las personas que cuidan a los niños, y educando a los niños acerca de la prevención contra el abuso.

Plan de estudios de los Aventureros relacionados con el tema

Abejitas Industriosas

Mi familia III. Completar uno de los requisitos para la especialidad de Especialista de seguridad.

Actividades de aprendizaje activas y específicas

- ✂ El juego de "¿Qué pasaría si?": Enseñe a los padres el juego de "¿Qué pasaría si?" con sus hijos, sugiriendo posibles situaciones y preguntándole a los niños ¿Qué harían? Traten de jugar este juego como padres y discutan las diferentes situaciones.

Recursos recomendados

Libros

My Body is Private de Girard, Linda W., (\$11), Family Matters. Un libro infantil para protegerlos contra el abuso infantil.

Videos o cassettes de audio

Dealing With Child Abuse (\$19.95), AdventSource, historia, mitos, definición, prevención del abuso.

Otros materiales

My Child Has Been Sexually Abused, panfleto de la Asociación de la Unión Pacífica, P.O. Box 505, Westlake Village, CA 91359.

Sexual Abuse and Your Child, panfleto de Producciones CARE, Box L #8-12th St, Blaine, WA 98230 (604) 581-5116.

What Everyone Should Know About Child Abuse, and What Everyone Should Know About The Sexual Abuse of Children, de Channing L. Bete.



3er año: Creciendo a través de los desafíos

El estrés y la familia

Resultados para los padres

(Escoja una o varias)

- ☒ Saber que el estrés forma parte del diario vivir y puede ser bueno o malo. El estrés puede actuar como un motivador positivo. Todos tenemos un umbral donde por debajo de ella podemos enfrentar el estrés satisfactoriamente.
- ☒ El estrés puede ser causado por: demasiado trabajo, mudanzas, adición de miembros a la familia, alguien que se va de la familia, enfermedad o lesiones, un niño con necesidades especiales, muerte, un nuevo empleo, aumento de los conflictos, relaciones sociales, problemas físicos, problemas académicos, alguien encarcelado, el matrimonio o separaciones, ruido, poco ejercicio, comer poco o comer en abundancia.
- ☒ Algunos síntomas de estrés excesivo en los niños incluyen: comportamiento agresivo, irritabilidad, hostilidad general; aislamiento; pesadillas y problemas al dormir; incomodidad para intentar cosas nuevas; cuidado extremo; dolores de estómago o cabeza; pérdida de interés en las actividades usuales; menos contacto con los amigos; y ansiedad general.
- ☒ Preparar a los niños para los cambios bruscos al: hablarles positivamente, y precisamente con anticipación acerca de los cambios; siendo sincero acerca de las consecuencias de los cambios; ayudando a los niños a hacer planes para los cambios; estando alerta a las preocupaciones del niño; anticipando los problemas que los niños pueden enfrentar; pasando tiempo extra para estar con el niño; tratar con respeto la ansiedad de este cambio; estar dispuesto a discutir el cambio como fuera necesario para la seguridad del niño; y tomando precauciones extras al dormir, hacer ejercicio y la nutrición.
- ☒ Ayudar a los niños a tratar con el estrés al ayudarlos a: desarrollar una sólida autoestima; disfrutar de relaciones familiares seguras; tener la experiencia satisfactoria con tensiones menores;

ser positivo acerca de sus habilidades sobre cómo manejar el estrés; hablar acerca de sus sentimientos; aprender habilidades para solucionar problemas; examinar y corregir los mensajes que ellos se envían a sí mismos; tener una buena nutrición, descanso y ejercicio adecuados.

- ☒ Enfrentar el estrés como adultos al: ponerse en contacto con otros que se preocupan por usted; hablar de los sentimientos propios; usando técnicas de relajación, tales como la respiración controlada y relajamiento de los músculos; atendiendo las causas de la tensión; y preocupándose de sus ejercicios, descanso y nutrición.

Plan de estudios de los Aventureros relacionados con el tema

Constructores

Mi familia I. A. Compartir una de las formas en que tu familia ha cambiado. Explicar cómo te sientes y qué fue lo que hiciste. B. Encontrar en la Biblia la historia de la transformación de una familia.

Actividades de aprendizaje activas y específicas

- ☒ *Inventario del estrés:* Enumere las causas más comunes del estrés y pida a los padres que suman los números de factores del estrés en sus vidas. Discuta sobre las tensiones que ellos sienten y cómo la están manejando.
- ☒ *Lluvia de ideas:* Enumere los recursos que sus familias tienen para tratar con el estrés.
- ☒ *Reunión familiar:* En una reunión familiar, piense en actividades que pueden hacer juntos por menos de \$5 que puedan ayudarlo a aliviar la tensión. Trate una de ellas y reporte cómo le fue en la próxima reunión.
- ☒ *Reunión familiar:* Escoja una área específica de estrés. Determine los pasos para resolverla o como tratarla.

Recursos recomendados

Libros

Stress and the Healthy Family de Curran, Dolores, Harper & Row, Minneapolis, MN, 1987.

4to año: Las relaciones familiares

Vínculo familiar: Cultivando relaciones afectuosas

Resultados para los padres

(Escoja una o varias)

- ☒ Comprometerse a edificar relaciones fuertes y afectuosas entre los miembros de la familia. Estas relaciones son el cemento que sostiene a la familia y le permite funcionar efectivamente.
- ☒ Reconocer que el vínculo entre los padres e hijos debe edificarse y enriquecerse repetidamente en cada etapa de su desarrollo. La fuerza del vínculo de ésta relación está ligada al calor, amor demostrado, y el tiempo que han pasado juntos.
- ☒ Poner atención a las formas pequeñas que puede demostrar amor, tales como ponerle cartitas en su bolsa de almuerzo, un apretón en los hombros...

Plan de estudios de los Aventureros relacionados con el tema

Constructores

Mi familia II. Jugar el juego “Me importa”. Para que cada miembro de tu familia planee una forma especial de mostrar su aprecio a cada uno de los otros miembros de la familia.

Manitas Ayudadoras

Mi familia I. Hacer una bandera o un estandarte de tu familia O coleccionar historias o fotografías de tu familia.

Actividades de aprendizaje activas y específicas

- ☞ *Grupos pequeños:* Divida a los padres en grupos pequeños de 3-5 personas. Pida a cada grupo que tenga una lluvia de ideas o formas de como demostrar el amor en alguna forma particular de la vida familiar. (Por ejemplo, un grupo puede hablar sobre momentos al comer, otro puede hablar sobre la hora de ir a dormir, etc.).

Recursos recomendados

Citas de Elena G. de White

Mente, carácter, y personalidad, Vol. 1, pág. 152-162.

Libros

How to Really Love Your Child de Campbell, Ross, (1984), Victor Books, Wheaton, IL.

Videos o cassettes de audio

Famous Fathers (cuatro presentaciones de video de 28-minutos) David C. Cook, Elgin, IL 60120, seis padres cristianos comparten sus experiencias.

Super Love vs. Super Kids de Winn, Dick, Series de video - Childcrafting (45 min. \$19.95) Quiet Hour.

4to año: Las relaciones familiares

Cambios en los roles familiares

Resultados para los padres

(Escoja una o varias)

- ☒ Estar enterado de algunas de las formas en que la familia ha cambiado en los años recientes y las formas en que sigue siendo la misma.
- ☒ Considerar como el rol de cada miembro de la familia puede ser adaptado y refinado para ajustarse a sus necesidades y las necesidades de su familia.
- ☒ Examinar el rol tradicional de la madre, el padre y el niño y compararlos con sus creencias y necesidades en la actualidad.
- ☒ Examinar la forma en que los medios de comunicación describen los roles de la familia y decidir si aceptar estas descripciones como precisas.

Plan de estudios de los Aventureros relacionados con el tema

Constructores

Mi familia I. A. Compartir una de las formas en que tu familia ha cambiado. Explicar cómo te sientes y qué fue lo que hiciste. B. Encontrar en la Biblia la historia de la transformación de una familia.

Actividades de aprendizaje activas y específicas

☞ *Evaluación de la guía de TV:* Divida a los padres en grupos pequeños para revisar las guías de televisión y evaluar cómo los programas de televisión describen a las familias. Discutan si estos programas describen exactamente como es la vida familiar verdaderamente.

Recursos recomendados

Libros

Prime-Time Parenting de Kuzma, Kay, (\$10, también disponible en cassette), Family Matters. Como crear calidad de tiempo cuando todos están ocupados.
Working Mothers and Guilt de Kuzma, Kay, (\$2, libreta de 32-hojas).

Video or Audio Cassettes

On Being a Father de Brazelton, T. Berry, Family Home Entertainment.



4to año: Las relaciones familiares

Cuidando de ti mismo

Resultados para los padres

(Escoja una o varias)

- ☒ Reconocer que su autoestima, contentamiento y alegría son las que crean la atmósfera para el resto de la familia.
- ☒ Estar consciente que el fatigarse sucede cuando una persona está gastando más energía de la que reemplaza.
- ☒ Mantener fuerte la salud emocional afirmando positivamente a las personas cercanas y buscando personas quienes le afirman.
- ☒ Mantener fuerte la salud espiritual a través de los devocionales regulares.
- ☒ Mantener su salud física energizada con una buena nutrición, descanso y ejercicio.

Actividades de aprendizaje activas y específicas

- ☞ *Planificación estratégica:* Pida a los padres que enumeren cinco cosas que les gustaba hacer pero que ya no tienen tiempo para hacer ahora, cinco cosas que les gustaría hacer cuando se jubilen, y cinco cosas que les gustaría hacer ahora si tuvieran el tiempo. Discutan si es posible encontrar el tiempo libre como para hacer cosas que son importantes para nosotros y cómo se puede llevar a cabo. Sugiera que cada padre escoja una cosa de la lista y hagan el tiempo para disfrutarla.

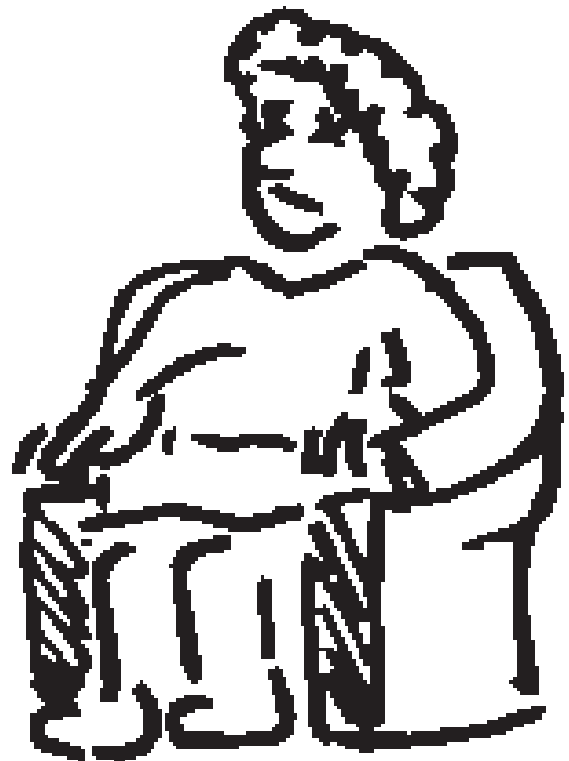

4to año: Las relaciones familiares

Declaraciones alentadoras: Palabras que hacen la diferencia

Resultados para los padres

(Escoja una o varias)

- ☒ Estar consciente de que las declaraciones alentadoras son muy provechosas para el niño cuando los padres: describen lo que observan ("Hiciste un dibujo bien colorido"); no exageran o alaban falsamente (evite "Este es el dibujo más bonito que he visto"); expresan sus sentimientos mas positivos acerca de los éxitos o comportamiento del niño ("Los colores de tu dibujo me hacen sentir brillante y alegre"); o usan palabras descriptivas que ayudan a hablar acerca de lo que el niño ha realizado ("Haz coloreado tu dibujo creativamente").
- ☒ Evitar comparar a un niño con alguien más (ya sea positivamente o negativamente) o usar declaraciones que puedan juzgar el valor personal del niño ("tú eres una persona excelente "o" ¡qué niño más holgazán eres!")
- ☒ Hacer declaraciones alentadoras significativas como sea posible al: acercarse al niño; estableciendo contacto visual; enfocando toda su atención al niño; teniendo una conducta sincera, y dándole un abrazo o una caricia.

Plan de estudios de los Aventureros relacionados con el tema

Abejitas Industriosas

Mi familia I. Pintar o dibujar un cuadro donde muestres algo de lo que te gusta de cada miembro de tu familia.

Constructores

Mi familia II. Jugar el juego "Me importa" para que cada miembro de tu familia planee una forma especial de mostrar su aprecio a cada uno de los otros miembros de la familia.

Actividades de aprendizaje activas y específicas

- ∞ *Ideas de afirmación:* Haga que los padres trabajen en pares, escribiendo 20 formas de como afirmar a un niño. Haga que las parejas compartan sus ideas favoritas con el resto del grupo.
- ∞ *Practicar hacer declaraciones alentadoras:* Divida a los padres en parejas. Pida a cada persona que practique mencionado 10 declaraciones alentadoras a su pareja como si la pareja fuera un niño de la edad de 6 a 9 años. Pida a la pareja que trate de imaginarse cómo se sentiría si él fuera el niño, y que comparta lo que piensa.

4to año: Anclando a los niños en Cristo

Transmitiendo los valores cristianos

Resultados para los padres

(Escoja una o varias)

- ☒ Saber que los niños de 6 a 9 años generalmente tienen un gran respeto por las reglas y tienden a acatarlas literalmente y rígidamente. Ellos se preocupan mucho por lo que es “justo” y están ocupados desarrollando sus sentidos de lo bueno y lo malo. Están comenzando a interesarse y comprender las razones detrás de las reglas adultas así como los de la moral y llegarán a preocuparse más y más del “por qué” una norma es importante al ir creciendo hacia la adolescencia. El aventurero es motivado muy fácilmente por el deseo de una recompensa o el temor al castigo, pero también, a veces modifica su comportamiento para agradar a las otras personas y para que piensen bien de él o ella.
- ☒ Ayudar a los niños a establecer sus propios valores acentuando los principios detrás de las reglas y las acciones, ayudándoles a explorar sus diferentes alternativas al elegir y cuáles serían sus consecuencias; motivándolos a conversar abiertamente acerca de los valores y comportamientos que ellos observan en la escuela, la iglesia y la comunidad; y explicando claramente sus propios valores y las razones por las que usted cree en ellos.
- ☒ Usar la razón y el sentido del juego justo tanto como sea posible al disciplinar al niño para obtener un buen comportamiento. Esto es más efectivo que forzar o retirar el cariño al ayudar a los niños para que adopten buenos valores.

Plan de estudios de los Aventureros relacionados con el tema

Rayitos de Sol

Yo mismo II. Jugar el juego "¿Qué pasaría si?"

Actividades de aprendizaje activas y específicas

- ∞ *Discusión de los rasgos del carácter:*
Pida a los padres enumerar 5 rasgos del carácter que ellos más estiman. Haga que cada persona escoja un rasgo y que diga 3 cosas que está haciendo en el hogar para desarrollar éste rasgo de carácter en su(s) niño(s).
- ∞ *Reunión familiar:* En una reunión familiar escoja uno de los valores que sea importante para su familia. (p. ej. la educación). Escoja una meta específica relacionada a ese valor (p. ej. la educación superior para cada miembro de la familia). Enumere 3 pasos a seguir para alcanzar esa meta. Prepare un cartel o letrero como recordatorio para seguir estos pasos.

Recursos recomendados

Citas de Elena G. de White

La conducción del niño, pág. 161-220.

Libros

Building Your Child's Character from the Inside Out de Kuzma, Kay, Family Matters, Cleveland, TN.

Passing the Torch de Dudley, Roger L., R&H, Hagerstown, MD, 1986.

Raising Good Children de Lickona, Thomas, Bantam Books, NY 1983.

Teaching Old-Fashioned Values to New Fashioned Kids de Edwards, Josephine Cunningham, R&H, Hagerstown, MD, 1992.

The Book of Virtues de Bennett, William J., Simon & Schuster, NY 1993

Videos o cassettes de audio

Communicating Values to Your Children, de Moody Contemporary Issues.

Otros materiales

Passing the Torch (\$9.95), AdventSource. Guías de estudio de grupos pequeños, bosquejos de sermones... sobre como compartir las creencias con los niños. No. de ref. #351250.

4to año: Anclando a los niños en Cristo

Enseñando la cortesía cristiana

Resultados para los padres

(Escoja una o varias)

- ☒ Reconocer que todos los principios y las reglas de cortesía son formas elaboradas de explicar la *Regla de Oro*: “Así que en todo traten ustedes a los demás tal y como quieren que ellos los traten a ustedes”
- ☒ Hacer el propósito de enseñarle a los niños las reglas de cortesía en las áreas como: los modales al comer, el uso del teléfono, en la iglesia, los programas públicos, la hospitalidad y así sucesivamente.
- ☒ Compartir ideas acerca de la forma y el momento más efectivo para enseñar la cortesía.

Plan de estudios de los Aventureros relacionados con el tema

Rayitos de Sol

Mi mundo I. Completar los requisitos #1 y #6 de la especialidad de Cortesía.

Actividades de aprendizaje activas y específicas

- ∞ *Tarea*: Desafíe a los padres para que coloquen una grabadora durante la hora de las comidas o en una hora en que toda la familia se encuentra reunida, para luego evaluar que tipo de ejemplo están transmitiendo a los niños en el área de la cortesía.

Recursos recomendados

Citas de Elena G. de White

La conducción del niño, pág. 143-149.

Libros

Manners de Aiki, Greenwillow Books, NY, 1990, un libro para niños.

Soup Should be Seen and Not Heard: The Kids Etiquette Book de Brainard, Beth & Behr, Sheila, Dell, NY 1990.

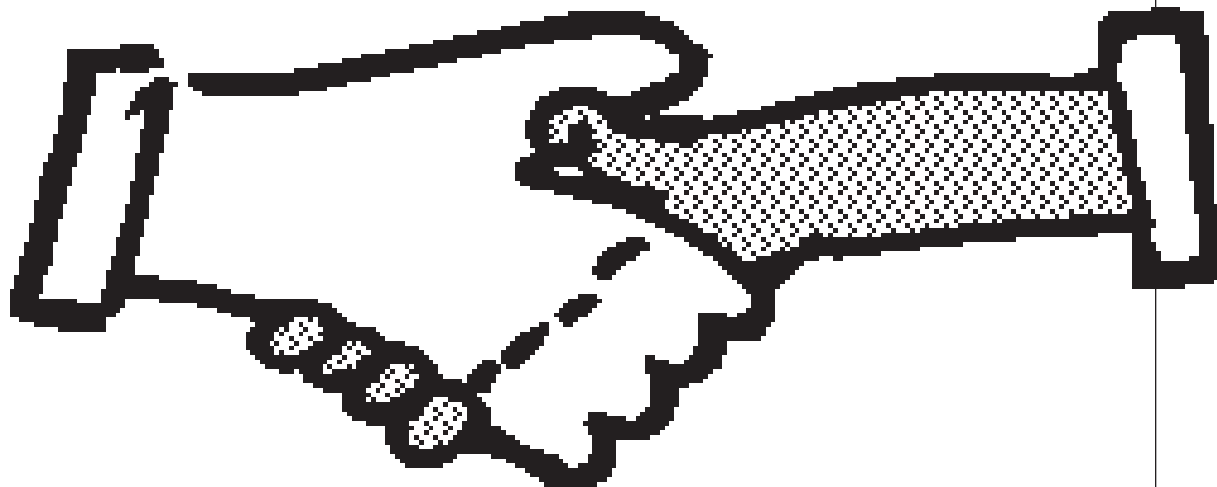

4to año: Anclando a los niños en Cristo

Formando una vida espiritual: Involucrando a los niños en los devocionales privados

Resultados para los padres

(Escoja una o varias)

- ☒ Demostrar la importancia de los devocionales privados al permitir que los niños sepan acerca de la importancia que tienen los devocionales privados para usted y el valor que le da a ellos y ocasionalmente compartir el entendimiento y la inspiración que encuentra en sus devocionales privados.
- ☒ Guiar al niño a reconocer que los músculos espirituales resistentes se desarrollan al igual que los músculos físicos: Ejercitándolos. Ayúdelo a ver que los músculos espiritualmente fuertes son esenciales para: decir no cuando sea tentado, hacer el bien aun cuando no lo sienta; y demostrar el gran poder de Dios obedeciéndolo aunque sea difícil hacerlo.
- ☒ Apartar diariamente un momento para ayudar al niño a tener sus propios devocionales. Cuando los niños son pequeños, los padres pueden leer la Biblia o la matutina haciéndoles saber que algún día ellos tendrán su devocional privado con Jesús.
- ☒ Entrenar gradualmente a los niños a leer un pasaje de la Biblia o porción de la matutina, pensando en el significado y qué es lo que Dios quiere que el aprenda de ese pasaje. Los padres pueden discutir el significado de algunas palabras con los niños y motivarlos a escribir algunas palabras o dibujar lo que significa para ellos.
- ☒ Enseñar a los niños a pedirle a Dios diariamente que los guíe en su lectura y que les dé el poder para hacer lo que Él quiere que ellos hagan.

Plan de estudios de los Aventureros relacionados con el tema

Abejitas Industriosas

Mi Dios III. A. Acostúmbrate a tener regularmente un momento tranquilo para hablar con Jesús y aprender de Él.

Rayitos de Sol

Mi Dios III. A. Acostúmbrate a tener regularmente un momento tranquilo para hablar con Jesús y aprender de Él.

Constructores

Mi Dios III. A. Acostúmbrate a tener regularmente un momento tranquilo para hablar con Jesús y aprender de Él.

Manitas Ayudadoras

Mi Dios III. A. Acostúmbrate a tener regularmente un momento tranquilo para hablar con Jesús y aprender de Él.

Actividades de aprendizaje activas y específicas

- ≈ *Demostración de materiales:* Pida a varias personas que traigan a la clase, materiales y libros que los niños puedan utilizar que los pueda ayudar con sus devocionales privados.

Recursos recomendados

Referencias bíblicas

Salmo 1:2, 119; Mateo 4:4.

Otros materiales

Developing Your Child's Devotional Life de White, Mary, (panfleto, \$.35), Focus On the Family.

4to año: Anclando a los niños en Cristo

Enseñándole a los niños a ser mayordomos fieles

Resultados para los padres

(Escoja una o varias)

- ☒ Idear una forma para ayudar a los niños a formar el hábito de devolver el diezmo y las ofrendas. (Algunos padres proveen sobres individuales o recipientes para el diezmo, la ofrenda, los ahorros y el dinero para gastos).
- ☒ Establecer el ejemplo de la mayordomía de la creación de Dios evitando esas cosas y actividades que le hacen daño al planeta tierra y malgastan sus recursos.

Plan de estudios de los Aventureros relacionados con el tema

Constructores

Mi familia III. Completar uno de los requisitos para la especialidad de Mayordomo sabio.

Recursos recomendados

Citas de Elena G. de White

La conducción del niño, pág. 134-136.

Libros

About Caring and Sharing: A Coloring and Activities Book, de Channing L. Bete (\$1) un panfleto que los padres pueden utilizar para enseñar a los niños acerca de la mayordomía.

About Our Environment: A Coloring and Activities Book, de Channing L. Bete.

Otros materiales

Managers For Jesus, AdventSource; 10 días de actividades diseñadas para enseñar a los niños acerca de la mayordomía. No. de ref. #023596.



4to año: El niño en desarrollo

El desarrollo intelectual: Aprendiendo en la escuela y más allá

Resultados para los padres

(Escoja una o varias)

- ☒ Evaluar sus prioridades más elevadas y las metas que quieren para sus hijos para poder escoger sabiamente el programa educacional que les ayude a alcanzarlas. Si la salvación y el compromiso a Cristo son las metas más elevadas para su niño, la investigación ha demostrado que esto es más probable que ocurra cuando los niños están expuestos a un programa educativo Cristo céntrico.
- ☒ Reconocer que los niños tienen diferentes estilos de aprendizaje, y tratar que cada niño tome las ventajas de su estilo de aprendizaje único. Algunos niños aprenden mejor escuchando, otros viendo y leyendo, y otros usando su sentido del tacto y moviéndose. Algunos niños aprenden bien en un salón lleno de acción y movimientos; pero otros necesitan un lugar tranquilo y sin distracción. Algunos niños prefieren aprender razonando paso-por-paso, otros prefieren experimentar; otros les gusta usar su imaginación y la creatividad; y otros prefieren trabajar en grupos de aprendizaje y desarrollar ideas en cooperación con otras personas.
- ☒ Ayudar al niño a desarrollar buenos hábitos para realizar sus tareas proveyendo un tiempo y lugar regular para que las tareas sean hechas y asegurándose que sean completadas antes de que el niño comience a hacer algo más.
- ☒ Demostrar la importancia de las notas académicas al tomar tiempo para felicitar al niño por su éxito académico y ayudándole con los problemas académicos.
- ☒ Disfrutar leyéndole al niño ó compartir tiempo juntos, cada quien interesado en un libro de su preferencia. Visitar la biblioteca frecuentemente.

- ☒ Reconocer que los niños de 6 a 9 años aún entienden las cosas literalmente; y tratar con cosas que están en un futuro lejano o son simbólicas o hipotéticas son muy difíciles para ellos. Para los Aventureros, las cosas son fáciles de entender si están aquí y ahora.
- ☒ Reconocer que una gran proporción del aprendizaje ocurre fuera de la escuela, e involucrar al niño con usted en una gran variedad de experiencias.
- ☒ Reconocer que un padre no necesita una educación universitaria o un certificado de secundaria para proveer a sus hijos con una variedad de experiencias, la prioridad en el éxito académico, y el amor por la lectura lo cual promueve el éxito académico.

Plan de estudios de los Aventureros relacionados con el tema

Constructores

- Mi mundo II.* A. Conocer y explicar el himno nacional y la bandera de tu país.
B. Nombrar la capital y el presidente de tu país.

Manitas Ayudadoras

- Mi mundo II.* Elegir una de las culturas del mundo y estudiarla. Descubrir la manera de compartir el amor de Jesús con alguien de esa cultura.

Recursos recomendados

Citas de Elena G. de White

- La conducción del niño*, pág. 17-40, 293-336; *Mente, carácter y personalidad*, Tomo 1, pág. 359-369.

Libros

- Motivating Your Kids From Crayons to Career* de Fuller, Cheri, Honor Inc.
1001 Ways to Improve Your Child's Schoolwork de Greene, Lawrence J., Dell, NY, 1991.

Otros materiales

- Schools Resource List*, de Focus on the Family.

4to año: El niño en desarrollo

Fomentando la creatividad

Resultados para los padres

(Escoja una o varias)

- ☒ Pensar que la creatividad es la habilidad para encontrar nuevas soluciones a los problemas, a menudo rompiendo con las formas establecidas de pensar. La creatividad es imaginada como un juego adulto.
- ☒ Estar consciente que, de acuerdo con las investigaciones, las familias que producen niños creativos: pueden ser de cualquier tamaño; animan a los niños a probar las cosas a su manera; ayudan a los niños a desarrollar sus propios intereses; proveen mucho tiempo no estructurado para el juego y la exploración; tratan a cada niño con respeto y confianza; no están excesivamente preocupados acerca de lo que los demás piensan; y no aspiran a tener un control rígido de cada pensamiento y acción de sus niños.

- ☒ Animar a los niños a desarrollar sus propios intereses ofreciéndoles una variedad de materiales y experiencias para que experimenten; y ayudándolos a proseguir en las áreas que encuentran interesantes a través de los libros, las clases y la exploración.
- ☒ Exponer a los niños al arte: tomando ventaja de las cosas que les interesan (el arte como el canto, o un tema tal como de los animales, que podría verse en un museo de arte o leer al respecto en la poesía); evitando empujar a los niños en dirección "a las artes" cuando ellos preferirían hacer otra cosa; preparando a los niños antes de una salida ayudándoles a saber qué esperar, qué anticipar; y escogiendo actividades correspondientes a su edad y su rango de atención.

Recursos recomendados

Libros

The Path of Least Resistance de Fritz, Robert, Fawcett Columbine, NY 1989.



4to año: El niño en desarrollo

Pasos hacia la independencia

Resultados para los padres

(Escoja una o varias)

- ☒ Reconocer que el deseo de la independencia del niño es una expresión saludable de su necesidad de prepararse para tener una actitud.
- ☒ Reconocer las razones por las cuales los padres a menudo resisten la lucha del niño por la independencia. Los padres pueden sentir un deseo de proteger al niño de las equivocaciones y un sentido de pérdida al ver que su niño toma los primeros pasos hacia la edad adulta.
- ☒ Considerar formas de entrenar gradualmente y permitir que el niño tenga mayor independencia en varias áreas de la vida.
- ☒ Alabar y recompensar a los niños por demostrar independencia positiva y logros. Mencionar lo menos posible de los errores de los niños al enfrentar la independencia, y concentrarse en lo positivo.
- ☒ Comenzar a enseñar a los niños a tomar decisiones independientes sabiamente. 1) Comience permitiendo que el niño escoja entre dos alternativas sencillas que sean igualmente aceptables. Acepte la elección del niño y ayúdelo a llevarlo a la práctica. Dé muchas oportunidades y practíquelo. 2) Gradualmente permita que los niños tomen decisiones más difíciles que puedan resolver dentro de su capacidad. Ayúdelos a pensar en las alternativas y las posibles consecuencias de su decisión. Manténgase claro en cuanto a lo que es permitido dentro de las normas familiares y lo que no es permitido. Ayúdelos a considerar cómo la palabra de Dios y la oración pueden ayudarle a tomar una decisión sabia. Luego permita que tomen su propia decisión. No los proteja de las consecuencias naturales de su decisión (a menos que sea por razones de seguridad). 3) Exprese confianza en la capacidad del niño de tomar una decisión y llévelo a cabo.

Plan de estudios de los Aventureros relacionados con el tema

Manitas Ayudadoras

Yo mismo II. A. Aprender cuáles son los pasos para hacer una buena decisión.
B. Utilízalos para solucionar dos problemas reales de tu vida.

Mi familia III. Obtener una especialidad de los Aventureros que aun no tienes en una de las siguientes áreas:

- Finanzas
- Seguridad
- Habilidades de casa
- Habilidades de campo.

Actividades de aprendizaje activas y específicas

- ∞ *Juego de roles:* Escoja un padre que represente al niño y otro que represente al padre. Dé al “niño” una decisión para tomar, y pídale al “padre” que demuestre cómo guiaría al niño a aprender a tomar su propia decisión considerada.
- ∞ *Recordatorios de decisiones:* Entregue varias hojas que tengan el dorso engomado (“memos con adhesivo”) a los padres. Pídales que piensen en tres decisiones que creen que sus niños están listos para tomar inteligentemente durante el próximo mes. Pídales que lleven las hojas a la casa y las peguen en el refrigerador para recordarles de guiar al niño en tomar esas decisiones por sí mismo.

Recursos recomendados

Libros

- Preparing for Adolescence* de Dobson, James, Tyndale House, Wheaton, IL 1989.
Raising Self-Reliant Children in a Self-Indulgent World de Glenn, Stephen H. & Nelsen, Jane, Prima Publishing, Rocklin, CA, 1989.

Videos o cassettes de audio

- How to Prepare For Adolescence* de Dobson, James, Word Life Ware Video, Waco, TX.
How Much Freedom Is Too Much? de Winn, Dick, Childcrafting Video Series (\$14.95), The Quiet Hour, Redlands, CA.

Otros materiales

- Overprotection: The Error of Dedicated Parents* de Dobson, James, (panfleto \$.35), Focus on the Family.

4to año: El niño en desarrollo

Juguetes y cosas para los niños

Resultados para los padres

(Escoja una o varias)

- ☒ Ser conscientes de que cada aspecto de nuestro medio ambiente afecta nuestras emociones y conducta. Las personas, especialmente los niños, son afectados por el color, la textura, forma, orden y el espacio de su ambiente.
- ☒ Mirar el ambiente del hogar y la comunidad desde la perspectiva de un niño de 3 pies de altura. El niño a menudo tiene dificultad para ver, alcanzar o manipular las cosas que lo rodean. Se siente frustrado por la cantidad de cosas que no se le permite tocar y los lugares donde no se le permite jugar. Considerar cómo esto puede afectar sus pensamientos y conducta, e implementar formas de adaptar mejor el hogar y las áreas de juego para las necesidades de los niños.

- ☒ Comentar sobre cuales tipos de juguetes y materiales pueden estimular a los niños para que crezcan en una dirección positiva. Reconocer que esos materiales a menudo son muy sencillos y económicos.
- ☒ Considerar formas de rodear al niño con cosas agradables evitando la actitud materialista que sugiere que la felicidad depende de cuántas cosas posee.
- ☒ Considerar las razones que tuvo Elena G. de White para sugerir que las familias se muden al campo y vea cómo se aplica en la actualidad.

Actividades de aprendizaje activas y específicas

- ∞ *Sesión de discusión:* Comentar sobre como el color, los muebles, el espacio y el orden afectan los sentimientos y la conducta de los niños.

Recursos recomendados

Referencias bíblicas

El cuidado que tuvo Dios al diseñar el templo.

Citas de Elena G. de White

El hogar cristiano, págs. 11-25, 114-139.

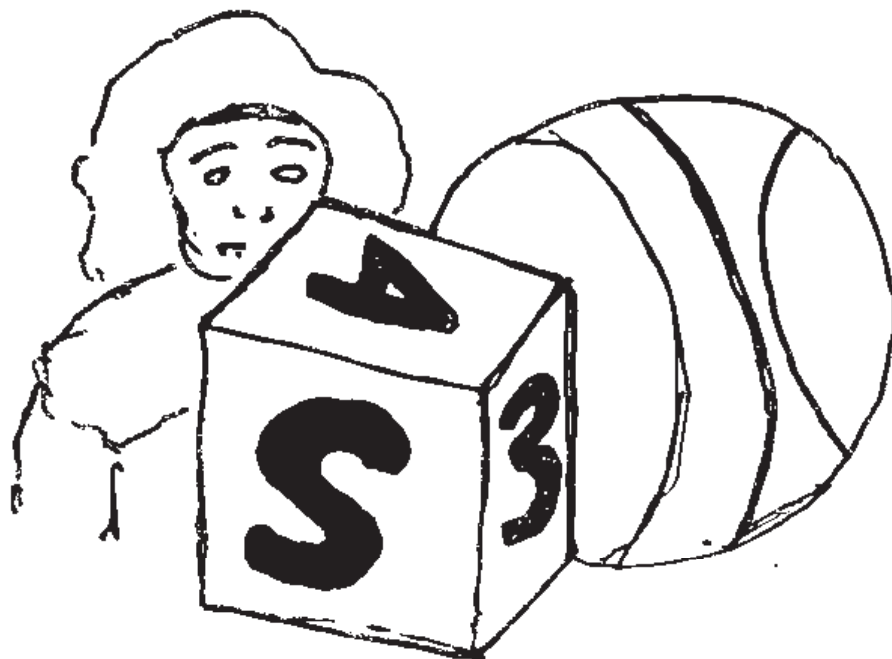

4to año: Creciendo a través de los desafíos

Control del enojo para los padres y los niños

Resultados para los padres

(Escoja una o varias)

- ☒ Reconocer que los sentimientos de enojo son normales. La ira no es mala en sí misma, pero debe ser tratada con cuidado y en una forma positiva. Es una energía poderosa que puede ser usada para herir o ser usada en una forma creativa. La ira que no se expresa o no se procesa, se acumula dentro de las personas y puede causar muchos problemas físicos y emocionales.
- ☒ Estar consciente de que la ira puede ser causada por resentimiento, frustración, o temor. El flujo de energía que acompaña a la ira está diseñada para ayudarnos a tratar con los problemas que causaron nuestro dolor, frustración, o temor. Algunas causas ocultas específicos del enojo incluyen: 1) desplazamiento (el individuo en realidad está enojado con algo y no con lo que aparenta estar enojado); 2) represión/supresión (el individuo rehúsa admitir sus sentimientos de ira hacia sí mismo, o Dios, o cualquier otra persona, y eventualmente se acumula adentro hasta que la persona está lista para estallar ante cualquier cosa insignificante); 3) espejismo (la acción o evento le recuerda de otra acción o evento que lo hizo enojar); 4) expectativas irreales (la frustración ocurre cuando estas expectativas no son satisfechas); 5) falta de comunicación (no tomar tiempo para escuchar y comprender); y 6) baja autoestima (causa que la persona se sienta amenazada por problemas o eventos pequeños).
- ☒ Enfrentar el enojo mediante: 1) reconocer la realidad del enojo; 2) resistir el primer impulso de actuar (reclamar el poder de Dios); 3) tomar tiempo y acciones para calmarse (trate de contar hasta 20, repita el alfabeto; salga a caminar o tome un baño; respire profundo; escriba sus pensamientos; lea un pasaje bíblico, póngase en el lugar de la otra persona); 4) identificar la razón verdadera de su ira; 5) comunicar el enojo suavemente y claramente describiendo la situación y sus sentimientos sin atacar a la persona; y 6) escoger una acción que trata con el enojo y el problema que lo causó (encontrar un acuerdo mutuo, administre una consecuencia, use la energía del enojo en forma creativa).
- ☒ Ayudar a los niños para que no acumulen el enojo: animándolos a que hablen acerca de sus sentimientos; capturándolos siendo buenos y reafirmandolos; ignorando la conducta inapropiada cuando sea posible; facilitándoles el ser buenos; usando la cercanía y el toque; trabajando para elevar su autoestima; y siendo un modelo de cómo abordar y expresar el enojo.
- ☒ Cuando un niño está enojado, ayúdelo al: tomar tiempo para calmarse (usar una suave restricción física cuando sea necesario, ayudarlo a depurar su energía corriendo, tirando una pelota, cantando en voz alta, o relajándose por medio de la lectura de un libro o haciendo un dibujo); identificar cuál es el problema; pensar en el problema desde la perspectiva de la otra persona; tratar con los sentimientos y el problema hablando respetuosamente y buscando una solución.

Plan de estudios de los Aventureros relacionados con el tema

Abejitas Industriosas

Yo mismo II. Nombrar por lo menos cuatro sentimientos diferentes. Jugar el juego de "los sentimientos".

Rayitos de Sol

Mi familia II. Demostrar la forma en que Jesús te puede ayudar a tratar los desacuerdos. Utiliza:

- Marionetas
- Dramatización
- Tú elección

Actividades de aprendizaje activas y específicas

∞ *Llene los espacios:* Proveer a los padres con las siguientes oraciones escritas en una hoja de papel, y luego pídale que llenen los espacios; "La próxima vez que me sienta enojado/o por _____, primero voy a _____. Reconoceré que estoy enojado acerca de esto porque _____. Compartiré mis sentimientos con _____ al decirle _____." Usaré la energía de mi enojo para _____.

∞ *Tarea para la casa:* Mantenga un registro del enojo, haciendo una lista de: la situación; por qué estaba enojado; cómo me sentí físicamente y emocionalmente; qué hice; qué haré la próxima vez.

Recursos recomendados

Referencias bíblicas

Santiago 1:19; Proverbios 15:1; Filipenses 4:13; Efesios 4:26.

Citas de Elena G. de White

Mente, carácter y personalidad, Tomo 2., pág. 516-523.

Libros

I'm Frustrated, y I'm Mad de Crary, de Elizabeth, Parenting Press, Seattle, 1992, para los niños.

The Angry Book de Rubin, Theodore Isaac, (1970), Macmillan Books, NY.

La Red Familiar de los Aventureros

Hoja de trabajo

La próxima vez

La próxima vez que me sienta enojado/a por _____

_____, primero voy a _____.

Reconoceré que estoy enojado/a acerca de esto porque _____

Compartiré mis sentimientos con _____

al decir _____.

Usaré la energía de mi enojo para _____.

Un ejemplar de la hoja de trabajo "La próxima vez". Una copia reproducible puede ser encontrada en la "Red familiar" en la sección del apéndice.

8to año: Creciendo a través de los desafíos

Tratando con el duelo

Resultados para los padres

(Escoja una o varias)

- ☒ Reconocer que es normal que el duelo incluya: depresión, shock e incredulidad; temor y pánico; desorientación; culpa; búsqueda; negación; desamparo; pena por sí mismo; y reacciones físicas. Los niños y los adultos generalmente pasan por varias etapas de: incredulidad y protesta; seguida de dolor, desesperación, enojo, y el regreso gradual a la vida diaria.
- ☒ Comprender la forma en que el duelo y las pérdidas afectan a los niños en las diferentes etapas del desarrollo. Cuando un niño tiene 0-3 años está consciente del cambio aunque no comprende la muerte y puede reaccionar con lágrimas, berrinches, mala conducta o apego excesivo. No puede hablar acerca de su pérdida y necesita ser abrazado, reafirmado y que se le provea una estructura cómoda y su rutina habitual. Un niño que tiene 4-8 años está gradualmente comenzando a entender que la muerte no es reversible y que ocurre a todos. Se pueden culpar a sí mismos o pueden tratar de evitar la muerte manteniéndose alejados de las personas que han estado cercanas a la muerte. Necesitan que se les dé la información básica acerca de la muerte en un lenguaje sencillo, y estar dispuestos a hablar y recordar a la persona. Necesitan ver en su ejemplo cómo enfrentar el duelo. El niño de 9-12 años se centra en los cambios que han trastornado su vida y puede sentirse enojado con Dios o con la persona que murió. Puede ser que niegue lo ocurrido, o suprima sus sentimientos. Los padres pueden animarlos a hacer preguntas y a expresar sus sentimientos. Comparta su fe en Dios, que la muerte no es su culpa o elección, pero que Él está tan triste como nosotros.
- ☒ Cuando alguien muere, hable con los niños con sencillez acerca de lo que ocurrió y las diferencias que habrá como resultado de la muerte. Anímelos a hacer preguntas y a expresar sus sentimientos. Verifique la comprensión de la muerte y corrija cualquier concepto erróneo. No tenga temor de mostrar emoción.
- ☒ Estar consciente de los grupos de apoyo disponibles para personas que han sufrido una pérdida. (Un grupo nacional de apoyo se llama "Compassionate Friends" y está compuesto por los padres que han perdido un hijo/a).
- ☒ Saber cómo relacionarse con un amigo o familiar que está enfrentando el duelo. Sobre todo, no evite a la persona. Búsquelo, demuestre preocupación genuina y esté dispuesto a escuchar. Ofrezca ayuda en formas específicas y no los presione para que "superen la etapa" y continúen con la vida; el duelo de una pérdida toma mucho tiempo y energía.

Plan de estudios de los Aventureros relacionados con el tema

Abejitas Industriosas

Yo mismo II. Nombrar por lo menos cuatro sentimientos diferentes. Jugar el juego de "los sentimientos".

Constructores

Yo mismo II. A. Compartir una de las formas en que tu familia ha cambiado. Explicar cómo te sientes y qué fue lo que hiciste. *B.* Encontrar en la Biblia la historia de la transformación de una familia.

Recursos recomendados

Referencias bíblicas

Romanos 8:31,32; Isaías 1:2,3; Salmos 56:8.

Citas de Elena G. de White

Mente, carácter y personalidad, Tomo 2, pág. 458-465.

Libros

Helping Kids Deal With Death de Kuzma, Kay, (\$2.00) Family Matters.

Helping Children Grieve de Huntley, Theresa, Augsburg, Minneapolis, MN 1991.

4to año: Creciendo a través de los desafíos

Guiando las elecciones de entretenimiento

Resultados para los padres

(Escoja una o varias)

- ☒ Considerar la diferencia entre la recreación (una actividad placentera que edifica el cuerpo, la mente, o el espíritu y le ayuda a uno a retornar a la vida diaria con nuevo vigor) y diversión (una actividad placentera que disminuye la energía de la persona y su interés en la vida diaria). Evaluar las distintas opciones de entretenimiento conforme a estas normas.
- ☒ Evaluar las opciones de entretenimiento basados en su influencia moral, efectos a largo plazo, costo, y el valor para la vida cristiana.
- ☒ Reconocer que las investigaciones sugieren que la televisión y las películas: impiden la interacción familiar (tales como conversar, jugar y trabajar juntos); aumentan la agresividad y acciones violentas de los niños que miran los programas violentos; disminuyen la sensibilidad de las personas de modo que no son sensibles a las necesidades y los sufrimientos de los demás; perpetúan los estereotipos de las mujeres y las minorías; consideran que tomar alcohol y la sexualidad inmoral son placenteras y correctas; sugieren que tener “cosas” lo harán feliz; y le dan una perspectiva irreal de lo que la vida es con el peligro existente de crear repugnancia por la vida diaria aburrida y aumentan el apetito por la vida emocionante demostrada en la televisión.
- ☒ Evaluar los programas televisivos para los niños de acuerdo con: cuán bien ellos distinguen entre la vida real y la ficción; cómo resuelven los personajes los problemas; los tipos de ejemplo de roles que se presentan; cómo se presenta el mundo; las propagandas

asociadas con el programa; la respuesta de los niños ante el programa; y si inspira a vivir la vida cristiana de acuerdo con la palabra de Dios.

- ☒ Considerar los remedios posibles para el mal uso de la televisión tales como: los padres dando el ejemplo del uso de la televisión controlado por Cristo; mirar programas especiales solamente; poniendo llave o guardando el televisor excepto en ocasiones en que se ha acordado; limitando el uso del televisor al fin de semana o 1/2 hora por día; planificando al principio de la semana qué programas mirar; tratando de pasar una semana o dos sin televisión; o enfatizando otras actividades familiares divertidas.
- ☒ Desarrollar principios para evaluar la música, los juegos, los deportes y las otras actividades de entretenimiento.

Constructores

Yo mismo II. Obtener la especialidad de Analista de comunicación.

Recursos recomendados

Citas de Elena G. de White

El hogar cristiano, pág. 364-380, 447-481.

Libros

52 Things for Your kids to Do Instead of Watching TV de Phillips, Phil, Thomas Nelson, 1992.

Kick the TV Habit! de Bennett, Steve & Ruth, Viking Penguin, NY 1994.

Who Touched the Remote Control? Television and Christian Choices for Children and Adults Who Care About Children de Duckert, Mary, Friendship Press, 1990.

Videos o cassettes de audio

Kids For Sale (película -11min.; \$30.00 alquiler) acerca de los niños y las propagandas.

Otros materiales

The Impact of TV on Young Lives de Dobson, James; (panfleto, \$.35), Focus on the Family.

Este año: Creciendo a través de los desafíos

Las finanzas familiares

Resultados para los padres

(Escoja una o varias)

- ☒ Considerar la diferencia entre las necesidades y los deseos de la familia.
- ☒ Evaluar si los hábitos de uso del dinero están de acuerdo con sus prioridades establecidas.
- ☒ Considerar el uso del crédito y si es un beneficio o un problema para la familia.
- ☒ Ser consciente de las formas creativas de disminuir los costos en el hogar.
- ☒ Ser consciente de las formas creativas de tener un ingreso adicional.
- ☒ Comenzar un plan de ahorros sistemático para ahorrar para proyectos futuros tales como la educación de los niños, la jubilación, emergencias o la compra de una casa.
- ☒ Tomar la palabra de Dios cuando promete que Él bendecirá y cuidará a aquellos que escogen devolver sus diezmos y ofrendas a Él.

Plan de estudios de los Aventureros relacionados con el tema

Constructores

Mi familia III. Completar uno de los requisitos para la especialidad de Mayordomo sabio.

Actividades de aprendizaje activas y específicas

- ☞ *Tarea para la casa:* Pida a los padres que lean *El hogar cristiano*, pág. 332-362 antes de venir a la reunión. Pídales que estén preparados para mencionar los cuatro principios básicos que descubrieron en la lectura.
- ☞ *Actividad familiar:* Los padres podrían pedir a cada miembro de su familia que haga una lista de las cosas que comprarían y lo que harían si tuviesen suficiente dinero. Sacar la cuenta de cuánto dinero gana la familia

cada mes. Use dinero de juego para distribuir una porción igual del ingreso a cada miembro de la familia. Enumeren juntos los gastos reales que la familia debe pagar con su ingreso y que cada miembro pague una parte igual de su dinero de juego. Si queda algún dinero, comentar cómo se podría usar. Si no hay suficiente dinero, comentar cómo se podría disminuir los gastos.

Recursos recomendados

Citas de Elena G. de White

El hogar cristiano, pág. 332-362.

Libros

It's Your Money! Isn't It? de Reid, G. Edward, R&H, Hagerstown, MD 1993.

Videos o cassettes de audio

Your Finances in Changing Times Video Series: A Seminar on Biblical Principles of Finance de Burkett, Larry, Christian Financial Concepts, P. O. Box 2377, Gainesville, CA 30503, 1990

It's Your Money! Isn't It?, de Reid, G. Edward, Series de video, R&H, Hagerstown, MD.

Otros materiales

You and Your Money de Reid, G. Edward, R&H, Hagerstown, MD 1995. (Panfleto).

Lista de direcciones

AdventSource

5040 Prescott Avenue
Lincoln, NE 68506
800-328-0525

Avon Books

1350 Avenue of the Americas
New York, NY 10019

Channing L Bete

200 State Road
South Deerfield, MA 01373-0200

Dallas Christian Video

12077 N. Collins Boulevard
Suite 202L
Richardson, TX 75080-9990

Family Matters

P.O. Box 7000
Cleveland, TN 37320

Filmfair Communications

10900 Ventura Boulevard
Studio City, CA 91605

Focus On The Family

Colorado Springs, CO 80995
1-800-232-6459

Franciscan Communications/Teleketics

1229 South Santee Street
Los Angeles, CA 90015-2566

Nancy Van Pelt

366 N. Lind
Fresno, CA 93727
(209) 251-9790

Quiet Hour

P.O. Box 3000
Redlands, CA 92373
1-800-444-8007

Word Life-Ware Video

4800 West Waco Drive
Waco, TX 76796

Word Ministry Resources

P.O. Box 2518
Waco, TX 76702-2518
1-800-299-9673

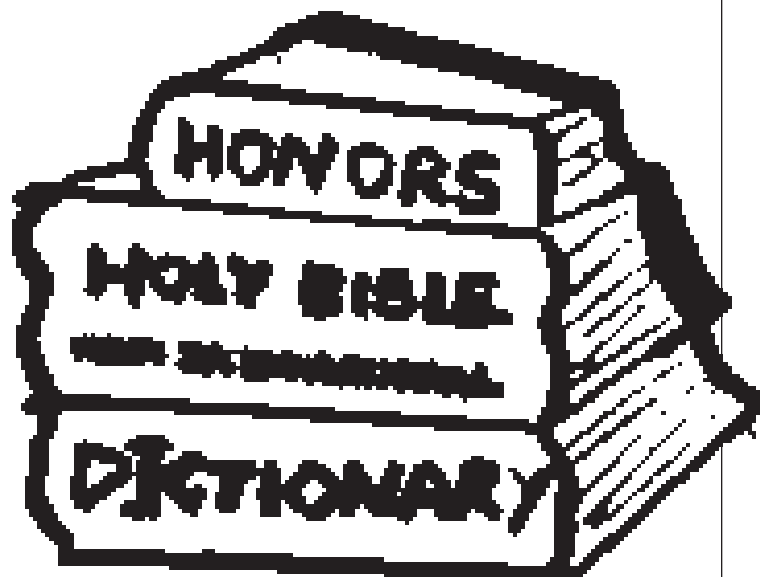

Recursos generales para la Red Familiar de los Aventureros

Boletines informativos para los padres

Creative Parenting (SDA)

P.O. Box 126
Cedar Lake, MI 48812
\$9.95 por la suscripción individual,
grandes descuentos para grupos.
Contacte con Cari al 517-427-3062.

Dad's Newsletter

College of Fathering
P.O. Box 270616
San Diego, CA 92198-1616
(619) 487-7099

Family Times/Family Matters (Adventista)

P.O. Box 7000
Cleveland, TN 37320
\$2.00 por la suscripción. Se puede
solicitar con espacios en blanco
para insertar propagandas locales y
anuncios, y distribuir como servicio
de alcance o para la comunidad.
(También pida un catálogo de libros y
materiales).

Seminarios

The Compleat Parent

Nancy Van Pelt
366 N. Lind
Fresno, CA 93727
(209) 251-9790
Libro, manual de trabajo y videos
disponibles, se puede usar para el
formato de grupos de estudio.

Family Seminar

Revelation Seminars
P.O. Box 66
Keene TX 76059
1-800-982-3344
17 lecciones diseñadas para las
familias de la iglesia y para alcanzar a
otros. \$4.95

Seminarios de enriquecimiento matrimonial

(Consulte con la oficina de su asociación
local)

Seminarios Encuentro

(Consulte con la oficina de su asociación
local)

Positive Parenting

Concerned Communications
Hwy 59N, Siloam Springs AR 72761
1-800-447-4332
5 sesiones. \$5.95 por persona, \$39.50
por el manual del instructor.

Family Seminar (por Rocky y Christine Gale de la Asociación de Florida)

Southern Union Revelation Seminar
Resource Center
4280 Memorial Drive
Decatur, GA 30032
(404) 296-6102
\$5.75 por el manual del alumno, \$10
por el del instructor.

What Is A Family (Karen Flowers, 1980)

AdventSource
5040 Prescott Avenue
Lincoln, NE 68506
Un seminario básico presentando
a la familia como un lugar donde
pertenece, se siente especial... Incluye
relatos, ideas para comentar, ejercicios,
45 páginas, hojas sueltas.

Catálogos de materiales gratuitos o económicos

Office of Child Development

P.O. Box 1182
Washington, D.C. 20013

US Dept of Health, Education & Welfare

Office of Child Development
Government Printing Office
Washington, D.C. 20402

Catálogos de recursos recomendados

Family Life Resources 199_, AdventSource
(free)
Family Matters Catalog, Family Matters
(free)
Tools For Family Ministries, AdventSource
(\$3.95)

Recursos recomendados para lectura

*The 7 Secrets of Effective Father: Becoming
the Father You Want to Be* de Confred,
Ken R., Wheaton: Tyndale House
Publishers, 1992.
The Effective Father de MacDonald,
Gordon, Wheaton: Living Press, 1977
The Five Key Habits of Smart Dads de
Lewis, Paul.

Los tres están disponibles en:
AdventSource

5040 Prescott, Lincoln, NE 68506
(402) 486-2519 1-800-328-0525
Visite el sitio web: www.adventsource.org



Las Especialidades de los Aventureros



Las especialidades de los Aventureros están diseñados para ser usados en relación con el plan de estudios de los Aventureros. Se recomienda que se ofrezca una variedad de especialidades para ayudar a que cada niño tenga un conocimiento completo de intereses diferentes.

El comité espera que el maestro sea creativo y que trate de que las especialidades sean significativos para el Aventurero. Recuerde que debe desafiar o poner a prueba a los niños más avanzados sin desanimar a los menos aplicados.

La meta es ayudar a que cada niño experimente logros y aprenda nuevas actividades e ideas en una forma interesante y entretenida. Asegure a cada niño, recordándoles que hay más de una forma correcta. Anime a cada niño para que haga lo mejor que pueda. No necesitamos ser perfectos. Dios no ha terminado Su obra en nosotros todavía.

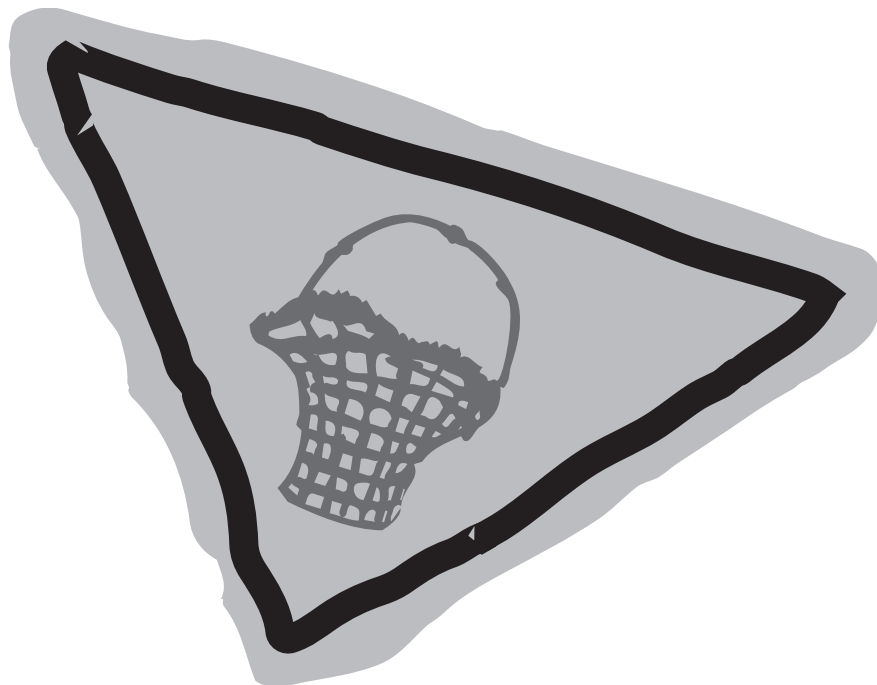

Índice de Especialidades

Especialidad	Grado	Requisito
Abeja	4	—
Acampante	2	—
Álbum de fotos	4	—
Amigo cariñoso	4	Manitas Ayudadoras
Amigo de Jesús	1	—
Amigo de la naturaleza	2	Rayitos de Sol
Amigo de los animales	1	Abejitas Industriosas
Analista de comunicación	3	Constructores
Árboles	2	—
Armar y Volar	3	—
Artesanía	2	—
Artesanía Casera	3	—
Artista	1	—
Astrónomo	3	—
Ayudante de primeros auxilios	3	—
Ayudante en el hogar	1	—
Ballenas	2	—
Bloques	3	—
Botones	1	—
Canastero	4	—
Carpintero	4	—
Ciclista	3	—
Cocinero	2	—
Coleccionista	2	—
Computadoras	4	—
Cortesía	2	Rayitos de Sol
Costura	3	—
Cultura física	2	Rayitos de Sol
Discípulos	3	—
Diversión con naciones	2	—
Diversión con tarros	3	—
Ecólogo	4	Manitas Ayudadoras
Encolar	2	—
Especialista de seguridad	1	Abejitas Industriosas
Especialista en salud	1	Abejitas Industriosas
Esquiador	2	—
Estudiante de Biblia I	1	Abejitas Industriosas
Estudiante de Biblia II	4	Manos Ayudadoras
Explorador	4	—
Flores	1	—
Frutos del Espíritu	4	—
Geólogo	4	—
Gimnasta	3	—
Guía	1	—
Hábitat	4	—
Higiene	4	Manitas Ayudadoras
Imanes I	3	—
Imanes II	3	—
Jardinero	2	—

Especialidad	Grado	Requisito
Lagartos	3	—
Lenguaje de signos	4	—
Mariposas	1	—
Mariquita	2	—
Mayordomo sabio	3	Constructores
Mi Iglesia	4	—
Miel	3	—
Músico	1	—
Nadador I	1	—
Nadador II	3	—
Observador	1	—
Olimpiadas	3	—
Oración	3	—
Pajaritos	2	—
Paladín de oración	4	—
Pasos a Jesús	4	—
Patinador	4	—
Peces	1	—
Perlas		
Pioneros adventistas	3	—
Promesa del arco iris	3	—
Puertas de perla	4	—
Realeza bíblica	4	—
Reportero	4	—
Seguridad en la carretera	2	Rayitos de Sol
Sellado		
Sombras chinescas	3	—
Tarjetas postales	3	—
Temperancia	3	Constructores
Trovador	3	—

Abeja

1. Busque en la Biblia varios versículos que hablen acerca de las abejas.
2. Dibuje una abeja melífera y mencione como es diferente de las otras abejas y otros insectos. Coloree su dibujo.
3. Dentro de una colonia, nombre los tres tipos de abejas y cuáles son sus responsabilidades.
4. Explique y dibuje el ciclo de vida de la abeja.
5. ¿Cuál es el propósito del baile del obrero (*scout bee*)?
6. Haga dos manualidades de abejas.
7. Observe las abejas, si es posible.

Propósito:

Comprender los insectos de Dios.

Conexión del plan de estudios:

Mi mundo

Recursos:

<http://www.enchantedlearning.com>

<http://www.honey.com/kids>

<http://ag.arizona.edu/pubs/insects/ahb/inf7.html>

<http://www.daniellesplace.com/html/bugs.html>

<http://familycrafts.about.com/cs/beecrafts>

http://www.christiancrafters.com/buzzing_bees.html

Ayuda

1. Jueces 14:8, Salmos 118:121.
2. Provea un dibujo para que los niños observen mientras dibujan la abeja melífera. Hable acerca de lo que los hace especial.
3. Reina, zánganos y obreras.
4. Este ciclo es similar a otros insectos.
5. El trabajo del obrero (*scout bee*) es indicar la dirección, la calidad y cantidad del polen y néctar. La meta de este proyecto es compartir con otros.



Grado 4

Nuevo en el 2008

Acampante

- 1.** Examine y conozca las reglas importantes para acampar.
- 2.** Vaya de campamento con su familia y con el grupo de los Aventureros.
- 3.** Ayude a armar/installar una tienda de campaña.
- 4.** Ayude a colocar la estufa/cocina, o a crear una hoguera/fogata.
- 5.** Ayude a preparar por lo menos una comida durante el campamento.
- 6.** Después de su viaje, ayude a guardar el equipo de campamento.
- 7.** Memorice Salmos 34:7.



Grado 2

Actualización en 1996.

Ayuda

- 1.** Debe acampar lejos de los arroyos o las fuertes corrientes de agua. No contamine el ambiente: no corte ni destruya árboles, arbustos o plantas. Nunca deje un fuego sin apagarlo completamente. Nunca acampe, camine, o escale solo. No corra mientras lleva un objeto punzocortante. Investigue con el centro Forestal local para las pautas.
- 2.** Acampen por lo menos una noche, y que sea un tiempo especial para disfrutar de la naturaleza (árboles, flores, estrellas, pájaros, etc.)
- 3.** Limpie el espacio, coloque una tela o lona sobre la tierra, ayude a armar la tienda de campaña adecuadamente. Aprenda a cuidar el equipo de acampar, incluyendo los cierres (“zippers”) de la carpa, los barrotes, estacas, etc.
- 4.** Aprenda las reglas de seguridad al trabajar con estufas, combustible, fósforos, y fuego. Aprenda cómo limpiar el área, y cuándo y dónde es seguro hacer una hoguera/fogata.
- 5.** Aprenda a calentar agua, a hervir, freír u hornear alimentos.
- 6.** Cuando regrese a casa, ayude a limpiar y guardar el equipo de campamento. Coloque la ropa sucia donde debe ir.

Álbum de fotos

1. Haga un álbum de fotos de por lo menos 6 páginas.
2. Todas las páginas deberán tener alguna decoración.
3. Describa cada foto en el álbum.
4. Memorice Joel 1:3 y discuta el significado.
5. Comparta su álbum de fotos con otros y explique por qué escogió esas fotos. ¿Le ayudó esta tarea entender mejor lo que dice en Joel 1:3?

Propósito de la especialidad:

Construir memorias, y desarrollar una apreciación por la familia y aprender más sobre el tema específico.

Conexión del plan de estudios:

Manitas Ayudadoras, Mi familia I

Recursos:

Sítios web, libros, y la biblioteca

Ayuda

1. Crea un álbum de fotos de su familia, o escoja cualquier materia, objeto, o tema como la base para su álbum. Incluya fotos, cortes de revistas y/o retratos.
2. Use una variedad de materiales para decorar el álbum. Tales como: papel de color o papel impreso, calcomanías, perforadoras, tijeras decorativas, botones, piezas de foamy, perlas, lentejuelas, etc.
3. Una descripción breve para la foto.
4. Puede escoger una versión bíblica diferente, como el KJV, NKJV, Clear Work o la Reina Valera 1960, etc.
5. Comparta su álbum con la familia, el club, su escuela o con sus amigos.



Grado 4

Nuevo en el 2005

Amigo cariñoso

1. Explique cómo puede ser un amigo cariñoso. Busque, lea y memorice 1 Pedro 5:7.
2. Hable con una persona y pregunte lo siguiente:
 - a. El día y mes en que nació
 - b. Sus animales favoritos
 - c. Dos de sus colores favoritos
 - d. Tres comidas favoritas
 - e. Cuatro cosas que son importantes para él/ella
 - f. Que le cuente de su último viaje.
3. Visite a alguna persona confinada y llévele un regalo. Use las preguntas del inciso #2 como la base para la conversación.
4. Cuénteles a alguna de las personas del inciso #2 o #3 que Jesús lo ama y los ama a ellos también.
5. Muestre cómo puede convertirse en una persona cariñosa hacia sus padres mediante:
 - a. Ayudar a mantener el dormitorio limpio
 - b. Ayudar en la cocina con la preparación o la limpieza
 - c. Hacer mandados adicionales sin que le pidan
6. Cuente acerca de algo especial que haya hecho por un amigo.



Grado †



Requisito



Ayuda

1. Mencione formas en las que los niños pueden ser amigos cariñosos, tales como ser amable con una persona mayor, con sus compañeros o hermanos; llevando un vaso de agua o un ramo de flores a una persona que está enferma; compartiendo un libro o un juego. Haga una lista indicando las formas en las que pueden ser un amigo cariñoso en la casa, en la iglesia, en la escuela, el parque, etc. Aprenda y explique 1 Pedro 5: 7.
2. Haga que los niños escriban la fecha de cumpleaños (mes y día) y que envíen o entreguen una tarjeta o flores para sorprender a la nueva amistad en su cumpleaños. Las preguntas están diseñadas para animar a los niños a visitar a sus nuevos amigos.
3. Anime a los niños para lleven un regalo a una persona enferma o confinada y que usen las preguntas en el inciso #2 como base para una conversación. Sugerencias: Una canasta con flores, un cuadro que usted haya pintado, o un trabajo manual hecho por usted.
4. Examine con los niños sus sentimientos hacia Dios y cómo ellos pueden expresar a otros el amor de Dios.
5. Anime a los niños para que preparen “sorpresas agradables” o encontrar formas de cómo ayudar en la casa, sin que se les pida que lo hagan.
6. Como grupo, en familia o individualmente, planee algo útil para alguien especial. Diviértase haciéndolo y vea qué reacciones recibe después de hacerlo. (Fuentes: “Sweet Surprises, Happy Day Book, de David J. Fiday {The Standard Publishing Company, 1989})

Requisito para Manitas Ayudadoras.

Amigo de Jesús

1. Háblele a un amigo acerca de Jesús y cuán bueno es Él para usted.
2. Invite a un amigo a una reunión en su iglesia.
3. Con la ayuda de un adulto, prepare un devocional o una oración para tenerla durante la escuela sabática, en una reunión del club, o en la escuela.
4. Visite a una persona confinada, o una persona mayor en su comunidad. Llévela una tarjeta o un dibujo que usted haya hecho.
5. Diga por qué debe ser amable con los animales.
6. Asista a un bautismo y explique lo que significa.
7. Explique qué significa ser un amigo de Jesús, y nombre cinco amigos de Jesús que se mencionan en su Biblia.
8. Ser capaz de hacer una oración a la hora de la comida y una a la hora de acostarse.
9. Sea amable con su familia y amigos. Explique por qué ser amable con los demás es también ser amigo de Jesús.

Ayuda

- 1 & 8. Ayude a que los niños aprendan a verbalizar su amor por Jesús y a compartir ese amor con otros. Haga oraciones sencillas para mostrar que ellos aman a Jesús.
2. Anime a los niños para que inviten a un amigo que no sea Adventista. Explique cómo pueden ser un buen ejemplo al sentarse en silencio en la iglesia, caminar despacio, hablar en voz baja solamente, cantar, arrodillarse para orar, ser amables, etc.
3. Enséñeles cómo preparar una charla sencilla o una oración. Haga que sea apropiado para la edad, anímelos a expresar sus propias ideas.
4. Visiten personas confinadas y que los niños les lleven algo que ellos hayan hecho. La persona confinada puede ser un adulto o un menor. Ayúdeles a comprender que al ser amables con estos amigos de Jesús es amar a Jesús también.
5. Enséñeles a ser cariñosos con los animales al darles de comer, darles agua limpia, tratarlos con cuidado, y hablarles suavemente.
6. Explíqueles acerca del bautismo, que fue el ejemplo de Jesús para nosotros, y asistir a uno. Lea y comparta: “*My First Book About Baptism.*”
7. Pueden mencionar a los discípulos u otros amigos como María, Martha, Lázaro, etc.
9. Jesús conoce nuestros pensamientos y acciones. Sea amable como lo fue Jesús.

Fuentes

“*My First Book About Baptism*, de H. Roger Bothwell’s Southern Publishing, 1978.”



Grado /

Amigo de la naturaleza

1. Haga una caminata por la naturaleza y descubra elementos de interés.
 - a. Muestre o cuente lo que encontró
 - b. Ponga estos elementos en un collage o en un póster
2. Escriba los nombres de tres diferentes árboles y obtenga un ejemplo de la corteza poniendo un papel en el tronco y coloreando sobre el papel.
3. Coleccione cuatro diferentes clases de hojas y compárelas.
4. Vaya en busca de criaturas pequeñas. Explore (u observe con una lupa) todas las cosas que pueda ver en una área de 10 pies cuadrados.

O

Explore un patio o un parque y hable acerca de lo que vió.
5. Visite uno de los siguientes:
 - a. El zoológico
 - b. El parque
 - c. Un área de vida silvestre
6. Escriba una tarjeta de agradecimiento a las personas quienes los llevaron a los lugares que visitaron en el requisito #5.
7. Explique:
 - a. Como ser amigo de la naturaleza
 - b. Como cortar una flor cuando es permitido
 - c. Como proteger los árboles, nidos, etc.



Grado 2



Requisito

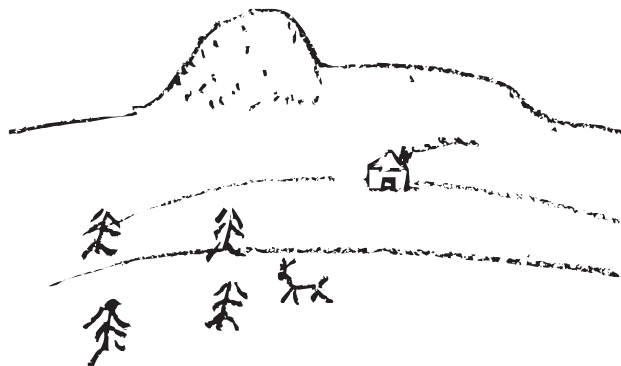

Ayuda

1. El blanco es desarrollar las habilidades de observar, explorar, coleccionar, y compartir la naturaleza al aire libre.
2. Un naturalista podría ayudarlo con la identificación. Coloque el papel sobre la corteza del árbol y cúbralo ligeramente pasándole un crayón por encima. Hable acerca de las diferentes muestras de corteza y cómo cada árbol es único y especial en su propia forma, así como cada persona es única y especial.
3. Coleccione por lo menos cuatro hojas de diferentes árboles. Quizá quiera enseñarle a los niños como guardar, secar y conservar las hojas. A través de un lente de aumento, compárelas y estúdielas.
4. La búsqueda de criaturas podría ser cualquier artículo de la naturaleza encontrado en su caminata, o sólo criaturas vivientes, como gusanos, orugas, hormigas, o escarabajos. Permita que los niños expresen lo que vieron.
5. Cuando visite un zoológico, un parque, o área silvestre, etc., busque las criaturas más pequeñas, las menos notables, incluyendo aves pequeñas.
6. Enséñeles a ser considerados y que escriban notas de agradecimiento a las personas que cuidan el área que visitaron.
7. Hable sobre cómo la mayoría de contaminaciones son causadas por el hombre y su descuido por las criaturas que Dios ha hecho. Un niño no es demasiado joven para ayudar a cuidar en forma adecuada de la basura y de los desperdicios humanos. Enseñe a su grupo a proteger las plantas, árboles, aves y animales.

Requisito para Rayitos de Sol

Amigo de los animales

1. Cuide de una mascota por cuatro semanas.
 - a. Aliméntelo y asegúrese de que tenga agua fresca.
 - b. Cepíllelo, dele un baño, o limpie su lugar dónde duerme.

O
Ponga migajas, o semillas para aves o animales en su vecindario o en la escuela.

 - a. Identifique las criaturas que comen estas migajas
 - b. Dibuje y coloree dibujos de ellos
 2. Haga una lista de las criaturas que viven en su vecindario
 3. Empareje 10 animales con sus casas
 4. Haga una máscara de un animal
 5. Juegue un juego de los animales
 6. Haga un animal de peluche. Describa cómo debiera cuidarse de este animal si fuese real
- O**
Visite uno de los siguientes:
- a. Zoológico
 - b. Perrera
 - c. Museo
 - d. Granja
 - e. Aviario
 - f. Tienda de mascotas
7. ¿En qué día de la creación creó Dios al animalito que cuidaste?

Ayuda

1. Ayude a que cada niño aprender acerca de la responsabilidad y el cuidado de una mascota. (Podría comprar una mascota para el grupo y que los niños se turnen cuidandolo). Enséñeles lo que es bueno para la mascota, y qué comida, juguetes, etc., no son recomendables.
2. Enseñe a los niños a ser observadores de la naturaleza, cómo y dónde obtener ayuda para identificar a los animales, podría ser una biblioteca o museo.
3. Jueguen juegos combinando animales y sus casas. Use “animales y casas” de fieltro, colección, cuadros, etc. Explique un hecho interesante de cada animal; p. ej., cuando un cangrejo crece necesita encontrar un hogar más grande; la casa de la tortuga crece con ella misma; etc.
4. Permita que los niños elijan un animal del cual ellos disfruten aprendiendo. Con un plato de papel, dibuje y coloree este animal, cortando agujeros en los ojos para que puedan ver. Podría contarles una historia acerca de animales para que los niños tomen parte/actúen como el animal que han hecho. Y/O jueguen al sonido de los animales: Alguien hace el sonido y el niño con la máscara contesta quién es, o todos adivinan.
5. Elija entre diferentes juegos, como la lotería de animales, dominó, y Aves y Animales, disponibles en la Librería Adventista (ABC)
6. Use libros de colorear con formas de animales sencillas. Agrande el patrón y corte dos formas de animales idénticas en papel periódico. Pinte los animales y engrápelos juntos, luego rellénelos con más papel. Incluya los miembros de la familia. Cuente acerca de lo que vio y aprendió.
7. Vea Génesis 1:20 - 2:1

Fuentes:

“Does Any One know Where a Hermit Crab Goes,” de Michael Gloser, Compañía Publicadora de Knicker-Bocker.

Requisito para Abejitas Industriosas



Grado 1



Requisito

Actualizado en 1996.

Analista de comunicación

1. Explique lo que significa los “medios de comunicación”. Citar cuatro ejemplos.
2. Memorice Filipenses 4:8. Recite y discuta tres principios que nos ayudan a formar buenos hábitos de leer, observar, y escuchar.
3. Mantenga un registro diario del tiempo que pasa con los diferentes tipos de la media. Anote si estos medios de comunicación son Cristo-céntricos o seculares. Hágalo por dos semanas.
4. Haga uno de los siguientes con un adulto:
 - a. Ver televisión
 - b. Leer una historia
 - c. Escuchar una grabación
 Conviértase en un “crítico de los medios de comunicación” y discuta los méritos de cada una de las mencionadas anteriormente.
5. Con un adulto, use la guía televisiva, lista del club de libros, etc., para escoger lo que verá o leerá la próxima semana.
6. Después que su maestro/a lea el comienzo de una historia corta, invente su propio final.



Grado 3



Requisito

Actualización 1996.

Ayuda

1. Los medios son formas de comunicación para alcanzar a un gran número de personas, tales como periódicos y revistas, televisión, películas y videos, libros, radio y grabaciones musicales. Explique a los niños que los medios de comunicación son neutrales, y que pueden ser usados para bien o para mal. En la sociedad actual ellos serán bombardeados por diferentes mensajes, y que es difícil no ser afectados por lo que ven, escuchan, y leen. Por eso es importante aprender a controlar los medios de comunicación escogiendo lo que se van a exponer.
2. Lean Filipenses 4: 8 y enseñe a los niños a usarlo como una guía al hacer las elecciones acerca de lo que hacen o ven. Hable acerca de estos principios con los niños, explique y pregunte qué aprendieron de este versículo.
3. Enseñe a los niños a estar conscientes del tiempo que pasan con Jesús comparado con las actividades seculares. Que cada niño lleve control de sus actividades visuales y de lectura, por lo menos dos semanas.
4. Elija una historia o programa que el niño sienta que cumplirá con los principios de Filipenses 4:8. No siempre se puede saber al leer una revista o publicación si cumplirá con las normas de Jesús. Cuando comience a leer o revisar algo, si no es adecuado, ¡deténgase! Busque otra cosa. Anime a los niños para que hagan buenas elecciones.
5. Al escoger con anticipación nos ayuda a darnos cuenta cuánto tiempo dedicamos en estas actividades y nos hacemos más selectivos.
6. Refuerce los principios de los buenos hábitos visuales y de la lectura mientras ellos completan la historia. ¡Fomente la imaginación!

Requisito para Constructores

Árboles

1. Lea varios versículos de la Biblia acerca de hojas. Haga una lista de los que encuentre.
2. Consiga 10 hojas de diferentes árboles.
 - a. Presiónelas y póngalas a secar.
 - b. Identifíquelas
3. Pinte una hoja con chocolate.
4. Cuente cómo los árboles riegan sus semillas y consiga o dibuje cinco semillas diferentes.
5. Haga dos diferentes frotaciones o fricciones de hojas.

O

Diseñar papel y sobres para escribir usando el diseño de hojas.
6. Descubra los árboles y hojas en su vecindario. Aprenda algo especial acerca de cada uno. Informe sus descubrimientos a la clase.
7. Coloque sus hojas secas en un álbum de recortes de “Hojas”.

Ayuda

1. Génesis 3:7; Génesis 8:11; Ezequiel 47:12; Apocalipsis 22:2. Anime a los niños a buscar los versículos (quizá necesiten ayuda), léalos y hablen acerca de ellos. Los niños pueden poner sus listas en su álbum de recortes.
2. Anímelos a buscar variedad en forma, color, y tamaño, y que las identifiquen a medida que las vayan recogiendo. Coloque las hojas entre un periódico o toalla de papel con cartulina abajo y arriba—póngale peso encima, déjelas secar antes de colocarlas en el álbum de hojas. Identifíquelas con cuidado.
3. Derrita chocolate no muy dulce. Pinte una hoja con una brocha pequeña (hoja de arce u otro tipo de hoja con venas profundas funciona mejor) colóquela en una bandeja cubierta con papel encerado y refrigere. Cuando esté fría, despéguela de la bandeja. Hable del amor de Dios a través de la naturaleza. Las “hojas” de chocolate se podrán comer.
4. En la época adecuado del año, ayude a los niños a ver cómo el viento sopla las semillas de los árboles en los alrededores.
5. Coloque una hoja bajo papel blanco y suavemente friccione un crayón de color por encima del papel—observando cómo la forma de la hoja aparece en el papel. Haga experimentos con diferentes tipos y tamaños de hojas. Pegue una hoja presionada en la esquina de una hoja de papel. Al sobre puede pegarle una hoja igual, o cubra las hojas con tinta y estámpelas en el papel y el sobre.
6. Algunas plantas necesitan sombra, otras luz solar, algunas necesitan mucha agua, otras pueden resistir la sequía. Los árboles tienen diferentes tipos de semillas, hojas, etc.
7. Prepare un álbum de recortes atractivo, identifique cada hoja. Repita los nombres para que ellos aprendan los que son más comunes en su área.



Grado 2

Actualización 1996.

Armar y volar

1. Haga aviones de papel y póngalos a volar.
2. Haga un planeador sencillo y hágalo volar.
3. Haga una cometa sencilla, póngalo a volar, y explique las reglas de seguridad.
4. Observe a cuatro diferentes animales que vuelan y explique cómo vuelan.
5. Haga un dibujo de su animal favorito que vuela.
6. Debe saber dónde en la Biblia se menciona a un ángel que vuela.
7. Debe saber quiénes fueron los primeros pilotos de aviones motorizadas exitosos.
8. Debe completar un crucigrama acerca de los tipos de vuelos.



Grado 3

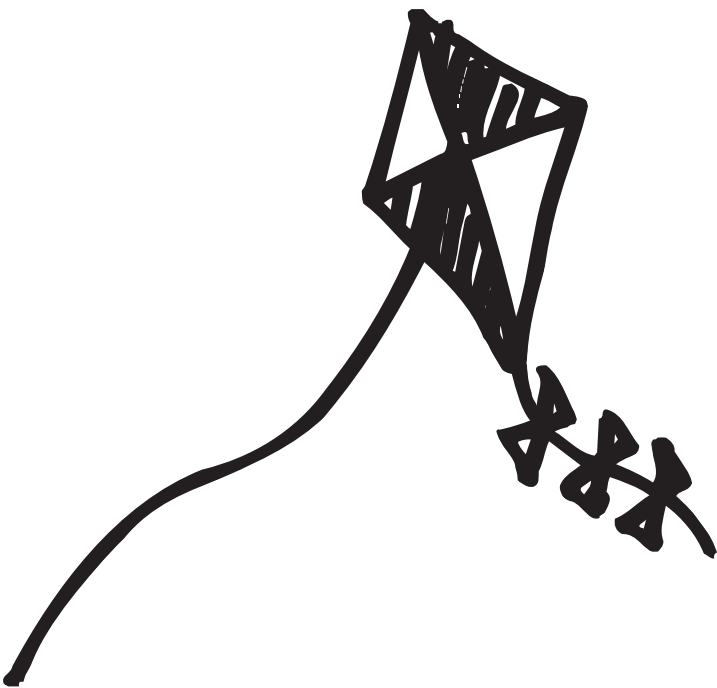

Ayuda

1. Enseñe a los niños a hacer sus propios aviones de papel. Pueden pintarlos o decorarlos de alguna manera y divertirse haciéndolos volar. Organice concursos de quién lo hace volar más lejos, o el más largo, etc.
2. Podría usar madera de balsa, o hacer su propio planeador. Haga que cada niño escriba su nombre o iniciales en su propio planeador. Ponga los planeadores a volar y registre el vuelo más largo.
3. Haga un cometa sencillo y básico. Incluya ayuda familiar para hacer y para volar las cometas. Nunca debe poner a volar las cometas cerca de alambres eléctricos, edificios, árboles, o alrededor de mucha gente. Use cuerda resistente, y lea las instrucciones de un cometa comprado.
4. Visite el zoológico o vea un video acerca de pájaros, insectos, murciélagos, ardillas, peces, etc.
5. Discuta cada dibujo y permita que cada niño(a) diga por qué le gusta la criatura que dibujó.
6. Apocalipsis 14:6. No sabemos exactamente cómo vuelan los ángeles, pero se nos dice que los niños volarán de un lugar a otro con los ángeles. ¡Qué maravillosa promesa!
7. Cuente o lea una historia de acuerdo a la edad acerca de los hermanos Wright. Explique cómo ellos no se dieron por vencidos, sino que continuaron tratando hasta que realmente pudieron volar un avión. ¡La persistencia funcionó!
8. Dé a los niños un crucigrama o un juego similar para ilustrar los diferentes tipos de vuelos.

Artesanía

1. Elija seis de los siguientes para hacerlas:
 - a. Una tarjeta de buenos deseos, para dársela a alguien
 - b. Un arreglo de flores secas o de seda
 - c. Una escultura de plastilina o de masa de pan
 - d. Un cuadro de conchas
 - e. Una escultura de cuerda o cordel
 - f. Un móvil
 - g. Un artículo de papel maché
 - h. Un cuadro usando cáscaras de huevo o semillas
 - i. Cubiertas para un álbum de fotos o de autógrafos
 - j. Un “collage” usando seis diferentes materiales
 - k. Un “póster” como invitación a un evento
 - l. Un artículo de su propia elección.
2. Regale por lo menos dos de los artículos anteriores a:
 - a. Un miembro de familia
 - b. Una persona mayor en su iglesia o en un residencia de la tercera edad.
3. Tenga una exhibición de artes.



Ayuda

1.
 - a. Use papel, encaje, tela, etc., para decorar una tarjeta. Incluya un mensaje de buenos deseos y regálole a alguien que esté enfermo.
 - b. Consiga flores secas o de seda para hacer un arreglo o ramo.
 - c. Fomente la creatividad en cada niño. Hornear y pintar.
 - d. Diseñe un cuadro usando conchas y pegamento. Expóngalo en el club.
 - e. Haga un patrón sencillo de arte de cuerda/cordel.
 - f. Diseñe un “móvil” usando por lo menos tres patrones.
 - g. Use papel maché para hacer el patrón de un animal o de un carro.
 - h. Use cáscaras de huevo pegadas a un cartón para diseñar y pintar un cuadro de su elección.
 - i. Cubra un álbum de fotos o de autógrafos con tela o encaje.
 - j. Haga un collage usando una variedad de materiales, p. ej.: fieltro, lana, algodón, paja, corteza, flores secas.
 - k. Haga el póster colorido y fácil de leer.
 - l. Puede pedir que los niños hagan el mismo artículo o darles varias opciones.
2. Fomente la originalidad y la nitidez en los diseños.
3. Tenga la exhibición durante una reunión de padres, o durante una visita a una residencia de la tercera edad.



Grado 2

Actualización 1996.

Artesanía casera

1. Diseñe y fabrique una escultura usando palillos de dientes.
2. Haga dos de los siguientes:
 - a. Una prenda de crochet
 - b. Un artículo de punto de cruz
 - c. Una pieza de tejido
 - d. Una pieza bordada
 - e. Enhebre una aguja y pegue botones.
3. Cubra una botella para ser usado como florero.
4. Diseñe y haga un adorno con imán para el refrigerador
5. Haga un cuadro con artículos del hogar o alimentos.
6. Haga dos manualidades de cosas que normalmente se tirarían a la basura.
7. Inicie una colección de “artículos de la casa” que se botan y que puedan usarse para manualidades.



Grado 3

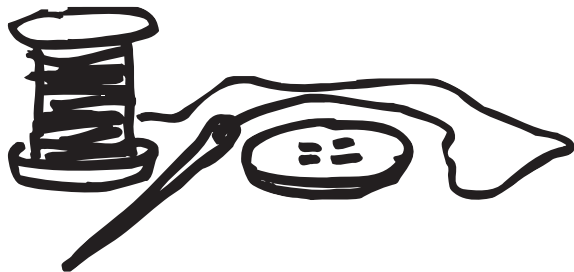

Ayuda

1. En una base de cartón, use pegamento y palillos de dientes para hacer una torre, un animal, u otro diseño que los niños elijan. El tamaño dependerá de la paciencia del niño.
2. Esta es una gran oportunidad para que la familia trabaje en un proyecto de su elección.
3. Corte pedazos pequeños de papel de construcción o dibujos de revistas. Cubra con pegamento una botella o un jarrón y pegue los pedazos de papel o los dibujos. Cubra con pegamento blanco y déjelo secar antes de usar. Puede ser un regalo atractivo para el Día de la Madre o para llevar flores a una persona confinada.
4. Haga que los niños hagan un adorno con imán para el refrigerador con fieltro u otro material de recorte, botones, etc.
5. Haga que los niños diseñen un cuadro ya sea en plato de papel o en cartón con pegamento, usando frijoles, pastas o macarrones, y otros alimentos secos.
6. Use tapaderas de botellas, cartón de huevos o de leche, palillos de paletas, cartón, cáscaras de nueces, botellas, latas, recortes, etc. (Puede conseguir buenas ideas para éstas manualidades en las guías para maestros de la Escuela Bíblica de vacaciones)
7. Enseñe a los niños a guardar artículos que podrían usar para proyectos de manualidades baratos. Esté preparado para dar ejemplos de las cosas que pueden guardar. Anímelos a guardar cosas que se pueden volver a usar, evitando así tirar más cosas a la basura. Cada pequeño esfuerzo ayuda al medio ambiente. ¡Sea creativo!

Artista

- 1.** Explique quién es un artista. Nombre el artista principal de la creación.
- 2.** Mencione y conozca los colores primarios.
 - a.** Mezcle estos colores para obtener tres colores nuevos.
 - b.** Use estos seis colores para hacer un dibujo.
- 3.** Demuestre cómo sacar punta a los lápices y cómo limpiar los cepillos.
 - a.** Sáquele punta a dos lápices.
 - b.** Limpie su cepillo con agua.
- 4.** Haga un diseño con cada uno de los siguientes:
 - a.** Pintura acuarela con los dedos
 - b.** Lápices de colores
 - c.** Marcadores
- 5.** Aprenda una técnica de arte y demuestre dos de las siguientes:
 - a.** Impresión con papas
 - b.** Patrón para calcar
 - c.** Papel maché, o patrón de plastilina.
 - d.** Arte de masa de pan
- 6.** Haga dos de los siguientes:
 - a.** Una invitación
 - b.** Un marcador de libro
 - c.** Una tarjeta de saludo
 - d.** Un póster

Ayuda

- 1.** El que profesa y practica un arte imaginativo. Discuta con a los niños para saber qué tipo de artista son. Si cantan, tocan un instrumento, dibujan, actúan, hacen otra clase de manualidades, etc. Todos somos artistas en diferentes formas.
- 2.** Rojo, amarillo, y azul son los colores primarios básicos. Mezcle rojo y amarillo para obtener anaranjado, mezcle amarillo y azul para obtener verde, y al mezclar azul y rojo obtendrá violeta.
- 3.** Enséñeles cómo sacar punta a los lápices, cómo limpiar bien los cepillos, y el cuidado al usar lápices y cepillos.
- 4.** Deben usar un delantal cuando trabajan con pintura o con marcadores. Los niños pueden hacer diseños de las cosas que creó Dios, y deben decir el día que lo creó.
- 5.** Enseñe a los niños que hagan diseños divertidos y también que limpien al terminar el proyecto o trabajo. Encontrará recursos útiles en libros de manualidades o en la biblioteca local.
- 6.** Podría ser la invitación para una reunión de Aventureros, programa de iglesia, etc. Diseñe una tarjeta, un marcador de libro, u otro artículo que pueda ser donado a una persona mayor, o a una persona confinada / enferma.

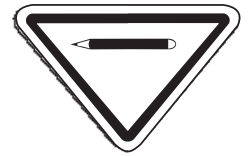

Grado 1

Actualización 1996.

Astrónomo



Grado 3

1. Nombre varios de los astrónomos de la Biblia.
2. Identifique un planeta, dos estrellas, y tres constelaciones en el cielo de noche e indique sus nombres correctos.
3. Haga una caja para observar las constelaciones.
4. Explique la diferencia entre un planeta y una estrella.
5. Observe de noche los planetas y las estrellas en el cielo.
6. Observe dos de los siguientes y dibuje con crayones:
 - a. Salida de la luna
 - b. Salida del sol
 - c. Puesta del sol.
7. Encuentre tres textos en la Biblia que se refieran a los cielos.

P A S O A P A S O

Dibujos con Crayones

Haga un dibujo con crayones de cera en papel firme. Deje algunas partes del dibujo sin colorear. Coloree sobre el dibujo con pintura de agua. (Use negro o azul oscuro para el cielo de noche). La pintura no se pegará en las partes del dibujo pintadas con crayón sólo en la parte sin colorear, para que el dibujo resalte claramente sobre el fondo pintado.

Ayuda

1. Adán y Eva (La Educación, pág. 20); Abraham (Génesis 15:5); José (La Educación, pág. 52); Jesús (Comentario Bíblico, Vol. 5, pág. 117); Moisés (P. y P., pág. 475); Los Reyes Magos (Mateo 2:2).
2. Salga de noche para observar el cielo y dibuje el planeta, las estrellas, y las constelaciones que vio. Cuando sea posible, visite un planetario.
3. Tome una caja de zapatos pequeña, o una caja de cereal, etc. Permita que los niños escojan la constelación que deseen. Dibuje la constelación en la parte exterior de la caja. Haga un pequeño agujero donde se ubicará cada estrella. Al otro lado de la caja haga dos agujeros del tamaño de los ojos para poder ver. Sostenga la caja hacia la luz para observar las constelaciones. Trate de que haya variedad en las constelaciones para que los niños puedan adivinar cuál(es) están viendo.
4. Observe y reconozca algunas estrellas y constelaciones prominentes. Una estrella es un cuerpo individual, como lo es la Estrella del Norte. Una constelación es un grupo de estrellas, como la Osa Mayor. Algunas de las estrellas más brillantes son Polaris, Castor, Régulo, Deneb, Altair, Capella, y Vega. Orión, Leo, Libra, Lyra, Virgo, Tauro, Osa Mayor, y Canis Mayor y Menor son algunas de las constelaciones. Escoja varias de cada una, ubicando las más fáciles de encontrar e identificar en su área durante la época del año cuando esté tomando la clase o especialidad.
5. Salga de la ciudad y de las luces para ver el cielo de noche. Vea un programa, o video, etc., acerca de las constelaciones. ¡Disfrútelo!
6. Observe la salida del sol, la puesta del sol y/o la salida de la luna. Haga de esto un tiempo entretenido al contemplar el maravilloso resplandor que Dios creó.
7. La Concordancia Bíblica enumera muchos textos. Por ejemplo, lea y explique: Génesis 1:16; Deuteronomio 10:22; Isaías 13:10; Mateo 2:10.

Ayudante de primeros auxilios

1. Demuestre cómo tratar una raspadura o cortada, y describa los peligros de una curación contaminada.
2. Describa cómo atender un sangrado de nariz.
3. Identifique y haga una demostración de los diferentes tipos de vendajes.
4. Prepare un botiquín de primeros auxilios sencillo y aprenda el uso de cada artículo.
5. Esterilice uno de los siguientes artículos y diga porqué es importante incluir cada uno de ellos en el botiquín de primeros auxilios:
 - a. Pinzas
 - b. Termómetro
 - c. Aguja
6. Visite una sala de urgencias para conocer cuáles son algunas de las emergencias que ellos atienden.
7. Juegue al “hospital” y practique lo que ha aprendido de las emergencias anteriores.
8. Describa y dibuje el símbolo de los primeros auxilios.
9. Nombre una ocasión cuando Jesús dió primeros auxilios a alguien que estaba sangrando profusamente.

Ayuda

1. Una curación contaminada puede causar infección. Lave la cortada o raspadura con agua limpia y cúbrala con vendaje limpio.
2. Siéntese, inclínese hacia adelante y aplique presión en el lado de la nariz que está sangrando. Coloque una compresa fría sobre la nariz y la cara.
3. Venda triangular, venda adhesiva, figura de ocho, espiral, venda para los dedos, y las vendas circulares son muy buenas para enseñarles a los niños a hacerlas. Practique aplicando estas vendas.
4. Aún un botiquín sencillo necesita incluir los siguientes artículos: Compresas adhesivas, vendaje de compresas, gasa simple de 2” por 2”, gasas sencillas, vendas de gasas enrollada, vendas triangulares, agujas, tijeras, pinzas, termómetro, desinfectante, loción de calamina/silicato, repelente para insectos, y vendas pequeñas.
5. Lave con agua y jabón, luego esterilice con alcohol. Puede usar una aguja para sacar una astilla o espina, pinzas para sacar vidrio. Enseñe a los niños cómo leer el termómetro y explique cuándo se usa uno y por qué.
6. Planee visitar un hospital o estación de bomberos, o que un trabajador de la comunidad visite a su grupo para hablarles acerca de las diferentes emergencias que enfrentan como parte de su trabajo.
7. Deben tener sábanas limpias y vendas, y permitir que los niños “traten” los diferentes problemas con cuidado.
8. El diseño de la especialidad es el símbolo de primeros auxilios reconocido.
9. Vea Mateo 26:51.



Grado 3

Actualización 1996.

Ayudante en el hogar



Grado I

Actualización 1996.

1. Ayude con dos de las siguientes tareas:
 - a. Lavar la ropa
 - b. Preparar una comida
 - c. Lavar el carro
 - d. Ir al supermercado
2. Ponga la mesa y ayude a lavar los platos cuatro veces en una semana.
3. Arregle su cama y ayude a limpiar su cuarto por tres semanas.
4. Demuestre su habilidad para hacer dos de los siguientes:
 - a. Aspirar la alfombra o sacudir una alfombra pequeña.
 - b. Sacudir los muebles
 - c. Barrer o trapear
5. Sea responsable de botar la basura por una semana. Separe los artículos reciclables.
6. Hable acerca de lo siguiente y aprenda a:
 - a. Desempolvar la repisa de la ventana
 - b. Remover las telarañas
 - c. Lavar ventanas
 - d. Limpiar la artesanía de madera
 - e. Separar todos los artículos reciclables
7. Escuche la historia de uno de estos niños quienes ayudaron:
 - a. Samuel
 - b. La sirvienta pequeña de Naamán
 - c. Jesús

Ayuda

1. El trabajo es siempre es más divertido cuando es compartido. Enseñe a los niños que sean útiles en casa ayudando a sus padres o hermanos.
2. Enseñe a los niños a poner la mesa adecuadamente: el tenedor a la izquierda del plato, el cuchillo y la cuchara a la derecha, el vaso o la taza a la derecha por encima del cuchillo, la servilleta doblada sobre plato o a la izquierda del tenedor. Instrúyalos a que laven los platos con cuidado y que hagan sus tareas voluntariamente y con una sonrisa.
3. Los niños podrían necesitar ayuda para arreglar la cama y mantener sus cuartos limpios, pero definitivamente se les debe enseñar estas importantes tareas y buenos hábitos.
4. Las tareas del hogar pueden ser divertidas y debe encontrarse la forma para que los niños hagan su parte. Deben aprender a sacudir, barrer, aspirar en forma segura y efectiva.
5. Debe enseñarles a cómo botar la basura en forma correcta, al sacar la basura y colocarlas en contenidos más grandes. Menciónese que al no botar la basura debidamente se provoca el desorden y la suciedad.
6. Podría instalar una “casa” durante el momento de los Aventureros. Anime a todos los niños para que trabajen para dejar la “casa” impecable, y muéstreles cómo hacer las tareas necesarias con esmero. Los muebles de madera y las repisas de ventanas deben limpiarse con un trapo limpio, o si tiene pintura de agua, con un trapo húmedo. Cubra una escoba con un trapo limpio o una funda de almohada para limpiar las telarañas. Use agua o líquido limpiador con un trapo limpio o toalla de papel para limpiar las ventanas.
7. La historia puede ser contada por medio de un padre, Manita Ayudadora o un abuelo/a.

Ballenas

1. Escoja una ballena para estudiar.
2. ¿La ballena es un mamífero o un pez?
3. ¿Cual es el tamaño completo de la ballena que escogió?
4. Dibuje una ballena a tamaño real en un estacionamiento con tiza.
5. Aprenda cinco datos sobre su ballena, como las sugeridas a continuación:
 - a. Qué come
 - b. Dónde vive o migra.
 - c. Cómo interactúa con otras ballenas.
 - d. Cuánto tiempo viven.
 - e. Cuántas crías tienen y como nacen.
 - f. Escuche sonidos de ballenas.
6. En arena húmeda o en plastilina haga una escultura de su ballena.
7. Lea o escuche la historia de Jonás y actúe la historia.

Se ha provisto solo información de la ballena azul, en esta ayuda.

<http://www.omplace.com/omsites/discover/index.html> (Rutas migratorias de ballenas)

www.enchantedlearning.com (dibujos para pintar, dibujos de anatomía y hojas de información. Un maravilloso recurso para cualquier tema)

www.seaworld.org/infobooks (Información sobre ballenas y actividades para niños).

www.acsonline.org/factpack (Descripción de 1-2 paginas de cada ballena).

Ayuda

1. Busque en la biblioteca o en el internet acerca de las ballenas.
2. Las ballenas, delfines y marsopas son los únicos mamíferos que viven totalmente independientes de la tierra. Como los mamíferos terrestres, son vertebrados de sangre caliente, que tienen pelos y respiran aire. La cría de una ballena se desarrolla en la madre y luego después de nacido, la madre lo cuida y lo alimenta con leche.
3. Cuando nace una ballena azul está cubierta por una pulgada de grasa. Aumenta de peso 7 libras diarias y su capa de grasa es de un pie de grosor cuando llega a ser adulto pesando alrededor de 30 toneladas. Es el animal viviente más grande y puede ser de hasta 90 pies de largo y pesar 110 toneladas o más. Sus aletas pueden ser de 10 pies de largo y fluctúa entre los 15 pies de punta a punta. Su corazón es del tamaño de un Volkswagen y un humano podría gatear por la aorta. Su lengua pesa lo mismo que un elefante.
4. Posicione algunas marcas (como en un dibujo de punto a punto) como guías para dibujar la ballena o puede simplemente trazar una línea para marcar la longitud de la ballena.
5. La ballena azul se alimenta dejando ingresar grandes cantidades de agua a su boca, las que pasan por unas largas barbas filtrando el agua y dejando solo pequeños peces y plancton. La ballena azul nada a 15 millas por hora y emigra durante todo el año para buscar comida. Come alrededor de dos toneladas de comida al día y puede llegar a tener 60 años de edad. Las ballenas tienen una cría cada dos años. Todas las ballenas son muy sociables. Viajan en escuelas, y les encanta jugar entre ellos.



Grado **2**

Nuevo en el 2003

Bloques



Grado 3

Nuevo en el 2004

1. Encuentre y revise tres o más de las siguientes historias bíblicas:
 - a. Noé (Gen. 6-7)
 - b. La Torre de Babel (Gen. 11:1-9)
 - c. La Tienda de Abram (Gen. 12:1-8)
 - d. El Tabernáculo en el Desierto (Exo. 25-27)
 - e. El Templo de Salomón (1 Cr. 28:1-10, 2 Cr. 3-5)
 - f. El Pesebre (Lc. 2:1-20)
 - g. El hombre sabio y el hombre insensato (Lc. 6:47-49)
 - h. La Nueva Jerusalén (Ap. 21-22)
2. Invite a un constructor o carpintero a hablar sobre:
 - a. Las herramientas que él usa
 - b. Las cosas que él construye
 - c. Las medidas de seguridad ocupacionales
 - d. Los valores como la honestidad, tomando medidas con cuidado, siguiendo instrucciones/planes, estableciendo cimientos fuertes
3. Hable acerca de dos decisiones que puede tomar en esta semana que edificar y no destruyen el carácter. La parte más importante de un edificio es la fundación. Nuestra fundación es nuestro carácter. Jesús, el constructor principal, nos ayudará a tomar decisiones para la edificación de nuestro carácter.
4. Lea Apocalipsis 21-22 y aprenda acerca del hogar celestial que Dios está preparando para todos que eligen Su don-la vida eterna. ¿Qué materiales usará el Señor para construir nuestros nuevos hogares?
5. Construya uno o más edificios de cualquier tamaño o tipo. Puede trabajar individualmente o en grupo.

Objetivo: Comparar las similitudes entre la construcción de un edificio y el desarrollo de un carácter noble.

Recursos necesarios: Biblia, materiales de construcción (disponibles), creatividad y palabras alentadoras.

Ayuda

1. Al repasar las historias con los niños enfatice lo que se construyó y anime a los niños a discutir las decisiones que tomaron los caracteres bíblicos.
 - a. Dios le dijo a Noé que construyera un arca. Noé tomó 120 años para construirlo y vivió en él por más de un año. Extra: ¿Cuán grande era el arca? Use una cinta métrica para averiguarlo.
 - b. Babel—Dios sabía que lo mejor para las personas en esa época, era vivir en tiendas para que pudiesen esparcirse en la tierra. No construir la torre de Babel.
 - c. El hogar de Abram era una tienda. Extra: Haga “la tienda de Abram” usando sábanas y sillas.
 - d. Dios le dijo a Moisés que construyera un tabernáculo portátil.
 - e. Dios le dijo a Salomón que construyera un tabernáculo en Jerusalén.
 - f. Dios mandó a José y a María a una pesebre para tener al niño Jesús.
 - g. Al fin del sermón del monte, Jesús se refiere a un hombre “que al edificar una casa, cavó y ahondó y puso el fundamento sobre una roca”.
 - h. Dios quiere que vivas en la casa que Él está preparando en el cielo.
2. Preguntas: ¿Qué materiales se usan para la construcción? ¿Cómo sabe donde construir? ¿Qué necesita saber para ser un buen constructor? Alternativas: Tome un viaje a un sitio de construcción, entreviste a un constructor y hagale preguntas acerca del edificio.
3. Maneras de compartir las decisiones (se puede trabajar en grupo):
 - a. Dibuje una pared de ladrillos en un cartel y escriba una decisión o característica en cada ladrillo.
 - b. Actúe su decisión.
 - c. Ilustre su decisión en una pintura, un dibujo, una escultura, en computadora, video o cámara.
 - d. Cante una canción sobre decisiones que edifican el carácter.
 - e. En privado, escriba un poema o un diario reflejando su decisión.
4. Traiga piedras (gemas) para tocar y ver o muestre retratos del Nuevo Jerusalén.
5. Cualquier tipo de material de construcción puede ser usado, por ejemplo: Legos, Lincoln Logs, o Tinker Toys, palos, plastilina, panel de espuma, y papel de color. Materiales de construcción de verdad cómo, paja, palos, lodo o ladrillos. Sugerencias para tipos de edificios: edificios bíblicos, su casa, escuela, tienda favorita, iglesia, su hogar celestial imaginado.

Botones

1. Crea y decore un recipiente para guardar botones
2. Empiece una colección de botones. La variedad es más importante que la cantidad por lo tanto, cada niño debe tener aproximadamente 50 botones.
3. Decore con botones y/o complete una manualidad con botones.
4. Juegue el juego “Botón, botón, quien tiene el botón”.
5. Tenga una noche de intercambio de botones.
6. Lea y discuta Hebreos 13:16.

Propósito:

Unir a los niños en una práctica común, el de compartir.

Recursos:

Biblioteca para manualidades con botones y la historia

La historia de botones: <http://www.worldcollectionsnet.com/buttonsarticle.html>

Manualidades: <http://www.craftyjan.com/page13.html#button%20star>

Ayuda

1. El recipiente para guardar botones puede ser una caja donde viene la avena, un tarro, una caja de zapatos, o una bolsa de tela. Decórelo con botones, papel, pintura, etc.
2. Pida botones a su familia, amigos y los miembros de la iglesia.
3. Las sugerencias son: Cosa botones en tela, pegue botones en un cuadro, haga huecos en un pedazo de cartón y asegure los botones por la parte posterior para crear una postal para enviar a alguien o para exhibir los botones. Cosa un pequeño botón para decorar un pañuelo, manteles o aros para servilletas. Estampe un diseño en tela y añada botones. Vea otras opciones para manualidades en la sección de recursos.
4. Coloquese en el centro de un círculo hecho por sus amigos y comiencen a pasar un botón entre todos sin que el que está en el centro vea donde está el botón, repita las palabras “Botón, botón, quien tiene el botón” tres veces y cuando todos se queden cayados, el del centro debe adivinar quién tiene el botón. Si acierta, entonces la persona con el botón va al centro.
5. Es importante hacer de este evento un momento para compartir y evitar la competencia. Sugerencias: Forme equipos, dé a cada equipo un número determinado de botones y un diseño específico para hacer, pero ellos tendrán la opción de intercambiar botones con otros equipos para terminar su proyecto, lo cual les dará la idea de compartir con otros.
6. Hable acerca de como los niños pueden ser como Jesús compartiendo con los demás.

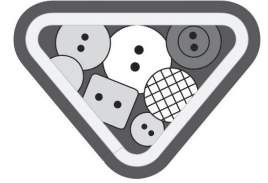

Grado 1

Nuevo en el 2006

Canastero

1. Explique que es una canasta.
2. Mencione varias de las canastas que se encuentran en su casa.
3. Conozca los instrumentos que usa un canastero.
4. Describa cómo se preparan los materiales para tejer una canasta.
5. Haga una canasta simple de hierbas naturales, de caña, u otros materiales locales.

O

Decore una canasta que se pueda usar para:

Costura, flores, bayas, o basura.

6. Decore una canasta para ser dado como un regalo.
7. Mencione algunas formas que las canastas fueron usados en la Biblia. Dé por lo menos un versículo.



Grado 4

Actualización 1996.

Ayuda

1. Una canasta es un recipiente hecho de material (mimbre) entretejido.
2. Canastas: lavandería, compras, frutas (bayas), costura, basura, etc.
3. Tijeras afiladas, cuchillo afilado, pinzas de boca y de punta, una aguja de tejer, cubeta de agua, y una cubierta a prueba de agua para el área de trabajo. Quizá podría invitar a un canastero con experiencia para que le haga una demostración.
4. Los materiales naturales deben ser remojados en agua hasta que estén flexibles.
5. Instructor: Por favor elija un diseño simple para que los Aventureros no se desanimen. Trabaje con cada niño para que terminen sus proyectos. Use materiales locales tales como parra de uvas, juncos, hierbas, etc.
6. Decore una canasta por ejemplo: de costura, de fruta, de flores, para darla como regalo. Si ya ha decorado una canasta bajo el inciso #5, ésta será una canasta adicional.

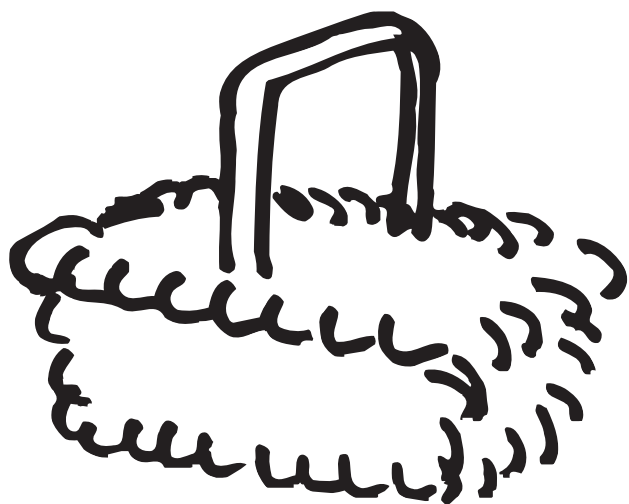

Carpintero

1. Explique lo qué hace un carpintero.
2. Explique qué fabricó el carpintero en los siguientes versículos de la Biblia:
 - a. Génesis 6: 14-16
 - b. Éxodo 30: 1-3
 - c. 2 Samuel 5: 11
3. Identifique las herramientas básicas necesarias para un trabajo de madera sencillo y explique cómo cuidar de las mismas.
4. Mencione tres cosas que un carpintero puede fabricar o hacer.
5. Visite uno de los lugares mencionados a continuación:
 - a. Depósito de madera
 - b. Ferretería
 - c. Taller de carpintería
 - d. Molino de aserradero
6. Usando herramientas de carpintero, haga uno de los siguientes:
 - a. Casa o comedero de pájaros
 - b. Llavero
 - c. Porta servilletas
7. Hable de Jesús el Carpintero y sobre las cosas que Él haya fabricado.

Ayuda

1. Un carpintero es una persona que fabrica o repara estructuras de madera y otros artículos de madera.
2. Ayude a los niños para que busquen cada versículo en la Biblia: a. el arca, b. el templo, c. un altar.
3. Martillo, sierra de mano, cinta métrica, desatornillador, cincel o formón, herramientas pequeñas, y cepillos. Limpie y guarde las herramientas después de cada uso. Quizá podría traer a un carpintero que le enseñe cómo usar y cuidar de estas herramientas.
4. Edificios, muebles, juguetes, etc.
5. Esto puede hacerse como grupo, con los padres, o puede invitar a un carpintero que visite a su grupo y les enseñe diferentes tipos de madera, etc.
6. Fabrique una casa o comedero de pájaros usando un diseño simple. Puede usarla después que los trabajos han sido terminados. O puede hacer un llavero, o un porta servilletas. Ayude a los niños a trabajar con clavos, madera y las diferentes herramientas, con seguridad.
7. Mateo 13: 55 habla de Cristo como carpintero. Estudien acerca de cómo Jesús debió ayudar a Su padre celestial a fabricar tales cosas como: mesas, bancas, gabinetes, escaleras, marcos de puertas o ventanas, etc.



Grado 4

Ciclista

1. Debe obtener la especialidad Seguridad en la Carretera.
2. Demuestre:
 - a. Cómo mantener la bicicleta limpia
 - b. Cómo conducir la bicicleta en forma segura
 - c. Poner las señales mientras conduce
 - d. Cómo cuidar de la bicicleta
3. Participe en una actividad de bicicletas.
4. Conduzca la bicicleta por una distancia de cinco millas.
5. Haga un mapa de dónde fueron.
6. Con su familia, usar su mapa para trazar su ruta.

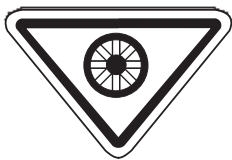

Grado 3

Actualización 1996.



Ayuda

2.
 - a. Limpie y lustre las bicicletas. Luego decórelas y tenga una inspección.
 - b. Monte una carrera de barriles para practicar.
 - c. Durante la carrera mencionada, use manos individuales.
 - d. Haga que los grupos pequeños actúen las formas buenas y malas de cuidar una bicicleta. Haga que se vistan bolsas plásticas de basura y que aceiten la cadena.
3. Planee un día de carreras de bicicletas haciendo lo siguiente:
 - Inspección de las bicicletas por la policía o los bomberos.
 - Tenga un área de “fosa” para preparar las bicicletas para inspección.
 - Planee un desfile para las bicicletas adornadas. Otorgue un premio.
 - Jueguen usando la bicicleta: carreras rápidas, carreras lentas, carreras de relevo, repartición del periódico, carreras de obstáculos, etc.
4. Planee una excursión de cinco millas en bicicleta. Decore su bicicleta, luego vaya a un parque con pistas pavimentadas. Después del recorrido tenga un picnic o vayan a nadar. Tenga una recompensa especial para aquellos que concluyan la excursión exitosamente.
5. La elaboración del mapa/ recorrido es divertida. Manténgalo sencillo. Utilice lápices y reglas. p. ej. Dibuje la ruta para ir al supermercado, al centro comercial, a la escuela, a la iglesia etc.

Cocinero

1. Mencione los cuatro grupos básicos de alimentos.
 - a. Coleccione fotos de cada uno de estos grupos de alimentos.
 - b. Use sus fotos para hacer un collage o póster para exponer en su club, escuela o iglesia.
2. Describa un menú diario completo y balanceado.

O

Prepare un menú completo para la cena.
3. Ayude a preparar, servir y también a limpiar después, una cena de cuatro entradas.
4. Prepare dos clases de emparedados.
5. Prepare dos ensaladas diferentes.
6. Ayude a preparar y empacar un almuerzo para un día de campo.
 - a. Incluya alimentos de los cuatro grupos básicos.
 - b. Comparta este picnic con su familia o amigos.

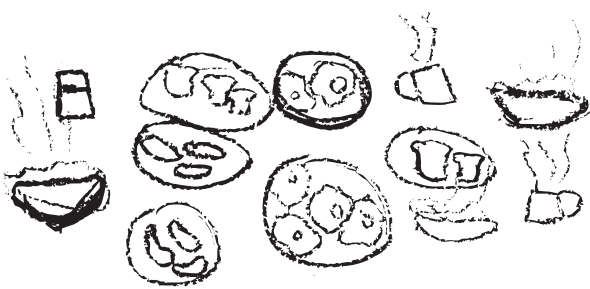

Ayuda

1. **Grupo de vegetales-frutas:** cítricos, tomates, pimientos, melones, repollo, bayas, vegetales verdes o amarillos, papas, etc.

Grupo de pan-cereales: Panes, cereales, y otros productos de granos/semillas, hechos de granos enteros, enriquecidos.

Grupo de proteínas: frijoles, chicharos/guisantes, lentejas, garbanzos, nueces, maní o cacahuates, mantequilla de maní, huevos, queso de soya, y proteínas vegetales.

Grupo lácteo: leche entera, evaporada, o descremada, leche en polvo, crema, leche de soya, requesón, yogur.

Recursos: revistas y catálogos de semillas.
2.
 - a. **Grupo de vegetales y frutas:** cuatro o más porciones al día.
Grupo de panes y cereales: cuatro o más porciones al día.
Grupo de proteínas: dos o más porciones al día.
Grupo lácteo: los niños necesitan de tres a cuatro tazas, los adultos dos o más al día.
 - b. Menú para la cena: Sopa, ensalada, entrada, vegetales y postre.
3. Esta cena puede ser el resultado del requisito #2. Ayudar a preparar la cena y a limpiar son experiencias entretenidas. Déle un abrazo al niño.
4. Prepare dos rellenos para emparedados, o use productos preparados como jalea, mantequilla de maní, etc.
5. Prepare una bandeja con diferentes vegetales y/o una ensalada mixta, o ensalada de gelatina. Fomente la creatividad.
6. Prepare un almuerzo para un día de campo y salga con su grupo, ya sea debajo de un árbol o en el jardín de la iglesia.



Grado 2

Recursos

Betty Crocker's New Boys and Girls Cookbook, Golden Press, New York; u otros libros de cocina para niños.

Coleccionista

1. Explique quién es un coleccionista.
2. Mencione cinco artículos populares que la gente colecciona hoy en día.
3. Escuche a un coleccionista adulto mientras le muestra y habla de su colección.
4. Como grupo, planeen qué quieren coleccionar y reúna artículos nativos u originales en una de las siguientes formas:
 - a. Con un juego de colección de la A a la Z
 - b. Con una búsqueda de tesoros de la naturaleza

Haga dos colecciones diferentes con por lo menos 20 artículos cada una.

 - a. Objetos: estampillas, postales, fotos, monedas, etc.
 - b. Naturaleza: hojas, minerales, plumas, conchas, etc.
5. Prepare una exhibición de coleccionistas y muestre dos colecciones debidamente presentadas, con los objetos bien identificados.
6. Muestre y explique algo que haya aprendido acerca de una de sus colecciones.

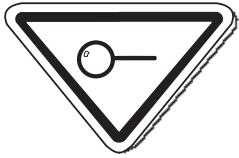

Grado 2

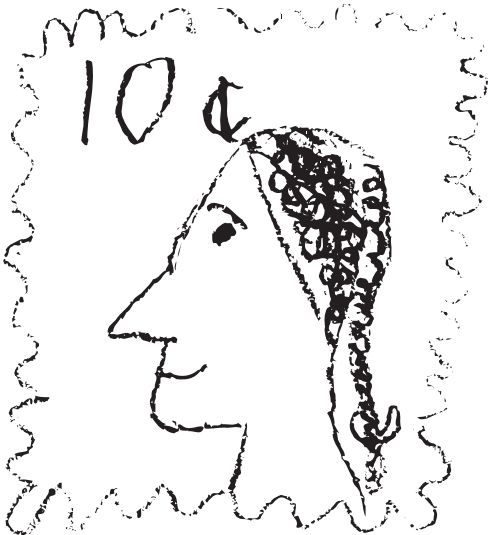

Ayuda

1. Un coleccionista es una persona que reúne o guarda cosas que le interesan y aprende acerca de ellas.
2. Estampillas, calcomanías, botones, monedas, muñecas, modelos de carros, tarjetas de béisbol, etc.
3. Podría traer a varios y diferentes coleccionistas para hablar, de acuerdo a las edades, acerca de sus colecciones.
4. Asegúrese de que es permitido recoger cosas en el área a donde vaya. Podría coleccionar artículos como piedras, hojas, o semillas. (A) Coleccione un artículo por cada letra del alfabeto, como una manzana/"Apple" por la A, escarabajo/"bug" por la B, etc. (Necesitará incluir también artículos que no provienen de la naturaleza). (B) Una búsqueda de tesoro, preparada con anticipación, con notas escritas para que los niños sigan la pista, y con un "tesoro" al final (podría ser un juguete, un juego, comida, etc.)
5. Permita que los niños elijan los artículos que quizá ya han comenzado a coleccionar, o podría ser algo conveniente para su área, como botones, calcomanías, fotos de gatos, figuras en miniatura, etc.
6. Anime a los niños para que compartan sus colecciones después de montarlas con cuidado, explicando porqué les gusta coleccionar estos artículos, y lo que han aprendido acerca de ellos.

Computadoras

1. Explique el propósito de cada elemento:
 - a. Sistema de computación
 - b. Monitor/pantalla
 - c. Ratón
 - d. Teclado
 - e. Procesador central
 - f. Disco duro
 - g. Escáner
 - h. CD ROM
 - i. Modem
 - j. Impresora
 - k. Red "Network"
 - l. Disco
2. ¿Para qué sirven las computadoras?
 - a. Documentos y libros
 - b. Base de datos
 - c. Operaciones/cuentas
 - d. Comunicaciones
 - e. Investigación
 - f. Entretenimiento
3. Haga uno de los siguientes:
 - a. Escriba e imprima una nota de agradecimiento.
 - b. Juegue con un programa educativo.
4. Haga uno de los siguientes:
 - a. Visite una oficina y observe cómo la computadora ayuda a desempeñar el trabajo.
 - b. Vea a un vendedor de computadoras y pídale que le dé una demostración de la tecnología más reciente.
5. Conozca bien el teclado:
 - a. Muestre la posición correcta de la mano en el teclado.
 - b. Explique porqué la posición correcta de la mano es importante.
 - c. Use un programa elemental de escritura como "Sticky Bear" o "Mavis Beacon".

Ayuda

1. Consiga un libro acerca de computación o un diccionario actual con las definiciones. Use la terminología correcta, pero debe tener ilustraciones para ayudar a que los niños entiendan el concepto.
2. a. Documentos y libros—Procesador de word se usa principalmente para escribir cartas, informes, y documentos. Los programas de publicidad ayudan a combinar gráficas con texto.

- b. Base de datos—Son programas que permiten manipular, guardar, registrar y recuperar información de una serie de archivos relacionados: como direcciones, lista de miembros, o inventarios.
- c. Operaciones/Cálculos—las hojas de cálculo son hechos para operaciones matemáticas con propósitos de contabilidad o con propósito de guardar registros.
- d. Comunicaciones—Cubra el Internet, correo electrónico, y la red mundial. Hable acerca de la necesidad de tener disciplina para ignorar la información errónea y cómo hacer uso de la buena información.
- e. Investigación—Fuentes actuales de información y materiales para investigación se encuentran disponible en minutos a través de los servicios de la Internet. También puede usar materiales de CD ROMs y otras fuentes de software. Las investigaciones computarizadas son rápidas, y algunas veces le proporcionan más ideas. Tal como la biblioteca de E.G. White, o una enciclopedia en CD.
- f. Juegos—Siempre habrá juegos. Los juegos computarizados pueden ser buenos si desafían su mente al igual que su destreza. Póngalo a prueba con Filipenses 4:8. Todo nuestro trabajo en computadoras debiera cumplir con esa norma.

Fuentes de Información

Computers Don't Byte, de Linda Piriera. Teacher Created Materials, Inc., P. O. Box 1040, Huntington Beach, California 92647. @1996. ISBN 1-55734-813-8." Este libro tiene definiciones buenas y sencillas, y ejemplos para hacer el aprendizaje de computación más fácil.

Computer Activity Book 'Computers' IBMcompatible. Robert A. Sadler, Ph. D. Mark Twain/Carson Delloso Publishing Company, Inc., @1996. Printing No. CD-1846." Técnicamente para los grados del 5-8. Pero puede ser material suplementario para esta especialidad.



Grado 4

Nuevo en 1996.

Cortesía



Grado 2



Requisito

1. Explique que significa la “cortesía”.
2. Relate y explique la Regla de Oro.
3. Sea capaz de demostrar buenos modales en la mesa.
 - a. Poner la mesa correctamente.
 - b. Pedir y pasar los alimentos correctamente.
 - c. Pedir permiso para levantarse de la mesa adecuadamente.
4. Haga una llamada telefónica usando buenos modales:
 - a. A un adulto
 - b. A un amigo de tu elección
 - c. Ser capaz de contestar el teléfono correctamente.

O presentar:

 - a. Un adulto a un amigo
 - b. Tu maestro a tus padres
5. Comparta una experiencia:
 - a. Cuando un adulto fue cortés contigo
 - b. Cuando fuiste cortés con otra persona
6. Muestre actos de cortesía al:
 - a. Pedir algo de tomar
 - b. Dar las gracias
 - c. Pedir disculpas
 - d. Saludar a un amigo
 - e. Compartir y tomar turnos

Ayuda

1. Manifestar consideración hacia otros con buenos modales y conducta apropiada. Demuestre ejemplos de conducta cortés o atenta.
2. La Regla de Oro es un precepto, o regla de vida, señalada por Jesucristo en el Sermón del Monte, de acuerdo a Mateo 7:12. En diferentes versiones dice: “Haz con otros lo que quieres que hagan contigo”.
3. Fomente buenos modales simulando una comida formal, cómo poner la mesa, muéstrelas a los niños la etiqueta de mesa adecuada, por ejemplo: no hablar con la boca llena, usar los cubiertos correctamente, decir por favor y gracias, etc. Podría tener un “banquete” para los niños y que pongan en práctica lo que han aprendido.
4. Enseñe a los niños a hablar correctamente cuando contestan el teléfono, a preguntar al que llama con quién desea hablar, y a pasar el mensaje rápidamente. También enséñeles a llamar en caso de una emergencia. Si no hay teléfonos disponibles, enséñeles a hacer presentaciones apropiadamente.
5. Conceda a los niños unos minutos para que cuenten su experiencia. Quizá usted deberá comenzar compartiendo una experiencia para que ellos vayan pensando, p. ej. alguna vez que se extravió y un policía fue muy amable, o se cayó y el vecino le ayudó a levantarse. Anime a los niños a ser amables unos con otros, al igual con los adultos.

(Lectura sugerente: “Bear Your Manners Are Showing, Happy Day Book de Kathleen Allan Meyer. [Standard Publishing Company, 1987]).

Requisito para Rayitos de Sol

Costura

1. Diga de qué estaban hechas las primeras agujas de costura.
2. Diga qué se usaba como hilo.
3. Mencione cuándo aparecieron las primeras máquinas de coser.
4. Demuestre cómo enhebrar una aguja.
5. Anude el hilo y pegue un botón.
6. Haga una bolsita rellena.
7. Haga un artículo usando por lo menos dos diferentes puntadas.
8. Lea la historia de Hechos 9: 36-41, y planee una forma de hacer algo similar.

Ayuda

1. Las primeras agujas fueron echas de hueso.
2. Pelos de cola de caballo fueron probablemente usados como el primer hilo.
3. Las máquinas de coser se usaron por primera vez en los años 1950's.
4. Enseñe seguridad al enhebrar una aguja.
5. Practique anudar el final del hilo y pegar un botón en un pedazo de tela, enseñando a los niños a hacer puntadas pequeñas y uniformes.
6. Haga una bolsita rellena sencilla cortando dos piezas de tela. Coloque los lados derechos frente a frente, cosa a mano con puntadas pequeñas y uniformes por los tres lados. Déle vuelta, llénela de frijoles, y cosa el último lado. Disfrute jugando atrapar las bolsitas rellenas.
7. **Porta tijeras** - corte el patrón, coloque la tela y cósala a mano haciendo puntadas pequeñas y uniformes. Péguete un lazo o cinta en la parte de arriba del porta tijeras para colgarlo.
Almohadilla para alfileres - Llene la almohadilla con arena o pequeñas semillas.
8. Los niños pueden:
 - Hacer agarraderas de ollas, o almohadillas para alfileres.
 - Hacer un edredón (quilt) como proyecto de grupo.
 - Recolector ropa usada para regalar.



Grado 3

Actualización 1996.

Cultura física

1. Nombre cuatro cosas que contribuyen a la condición física.
2. Haga tres diferentes tipos de estiramientos. Sosténgalo por lo menos 15 segundos.
 - a. Piernas
 - b. Espalda
 - c. Brazos/hombros
3. Haga tres de los siguientes:
 - a. Correr, trotar o caminar una milla y media.
 - b. Saltar alto. Registre el salto más alto de los cuatro.
 - c. Saltar la cuerda por tres minutos.
 - d. Subirse a un poste, una cuerda o un árbol.
4. Participe en dos de los siguientes:
 - a. Curso de obstáculos
 - b. Salto de rana
 - c. Carrera de relevos
5. Demuestre su habilidad de hacer cuatro de los siguientes:
 - a. Rodado de carnero
 - b. Diez abdominales (*sit ups*)
 - c. Volteretas laterales
 - d. Pararse de cabeza o con las manos
 - e. Colgarse de una barra con las manos y con las rodillas
 - f. Puente de espaldas
6. Participe en un juego organizado que requiere ejercicio físico
7. Participe en un programa de aptitud física reconocida:
 - a. Desafío del Presidente (*Presidents Challenge*)
 - b. “Un programa equivalente como la “Aptitud física canadiense” (*Canadian Fitness Award*)



Grado 2



Requisito

Actualización 1996.

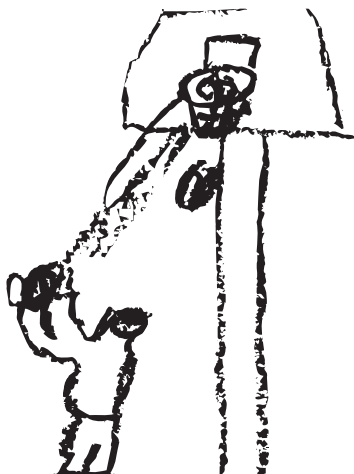

Ayuda

1. Cultura física significa: nutrición adecuada, descanso, agua, ejercicio, fuerza, buen estado cardiovascular, flexibilidad, resistencia.
2. Al estirarse, use métodos estáticos (sostenga el estiramiento por 15 segundos sin moverse). Haga estiramiento antes de hacer ejercicio para evitar lastimarse y después, cuando los músculos están calientes, para ayudar a enfriarlos y evitar tensiones o lesiones.
3.
 - a. Trote o corra en grupo varias veces con supervisión adulta.
 - b. Salte en una alfombra u otro material suave como arena o aserrín. Asegúrese que la barra donde salten los niños esté segura para que no se hagan daño.
 - c. Juegue con varias cuerdas para saltar, permitiendo tiempo para practicar, ya que muchos nunca habrán saltado la cuerda anteriormente.
 - d. Aprenda a escalar con seguridad, siempre con supervisión adulta.
4. Planee una carrera de obstáculos en la cual los Aventureros puedan correr alrededor, debajo, sobre, y a través de los obstáculos, como llantas, cajas de cartón, torres, cuerdas y postes. Enséñeles a jugar salto de rana. Anímelos a jugar limpio. Cada niño debe agacharse en posición de “rana” (fetal). El último niño se levanta y, ligeramente toca la espalda de quien vaya adelante, salta por encima de esa “rana”, y sobre todos los demás hasta que llega al frente, entonces se pone en posición de “rana”. El siguiente en la línea hace lo mismo, diciendo “rri-bit” mientras va brincando.
- 5-6. Estas actividades debieran ser hechas bajo supervisión adulta.
7. Use las pruebas del desafío del Presidente o Aptitud física canadiense. Establezca metas y practique para mejorar. (Vea el apéndice)

Requisito para Rayitos de Sol

Discípulos

1. ¿Quién es un discípulo?
2. Encuentre en la Biblia los nombres y las ocupaciones de los discípulos y ponga en tarjetas separadas el nombre en una y en la otra la ocupación. (Mateo 10:2-4, Marcos 3:14-19, Lucas 6:13-16, Juan 1:41-48). Revolver las tarjetas y pongalos en el suelo y vea cuantos nombres puede emparejar con las ocupaciones.
3. Nombre dos grupos de discípulos que fueron hermanos. Vea Mateo 10:2
4. Descubra quién fue el primer discípulo en seguir a Jesús. Lea para saber ¿qué hizo el discípulo cuando descubrió que Jesús era el Mesías? Juan 1:35-42.
5. ¿Qué fue lo que los discípulos quisieron que les enseñara Jesús? Vea Lucas 11:1
6. Repita el “Padre Nuestro.”
7. Escoja un discípulo y aprenda tres cosas sobre él.
8. Canten un corito sobre los discípulos y/o realice un drama pequeño.
9. Sea un discípulo para Jesús.

Recursos:

El comentario de los ASD
 Enciclopedia de los ASD
 Libros de Elena G. de White

Ayuda

1. Al revisar las historias, haga hincapié de que un discípulo es aquel estudiante o seguidor que guarda las reglas y los dichos del maestro.
2. Andrés, Simón (Pedro), Jacobo, Juan, Felipe, Natanael (Bartolomé), Tomás, Mateo (Levi), Santiago, Tadeo, Simón, Judas y Judas Iscariote. No sabemos las ocupaciones de todos los discípulos. ¿Qué creen que hacían?
3. Los hermanos eran Pedro y Andrés; Jacobo y Juan hijos de Zebedeo o los *Hijos del Trueno*.
4. Andrés fue llamado para seguir a Jesús primero. El corrió para conseguir a su hermano para que el llegará a ser un discipulo de Jesús también.
5. Los discipulos le pidieron a Jesús que les enseñara a orar.
6. Lucas 11:2-4.
7. Ver los recursos.
8. “There Were 12 Disciples” canto en “Sing For Joy” en la página 53. “Peter, James y John in a Sailboat”, CD de Cedar mont Kids. #8 en Little David Presents Bible Songs. CD de *Christian Songs for Kids*.
9. Realizar un acto de bondad, tal como el de preparar paquetes para los sin hogar o desamparados.



Grado 3

Nuevo en el 2005

Diversión con naciones



Grado 2

Nuevo en el 2003.

1. Escoja un país que quisiera estudiar.
2. En un mapamundi encuentre la ubicación de este país e identifique el continente en el que se encuentra.
3. Encuentre, dibuje o calque un mapa y la bandera del país que escogió:
4. Aprenda seis datos acerca de su país de elección, tales como las sugeridas a continuación:
 - a. Dibuje o encuentre un dibujo de la ropa nativa.
 - b. Aprenda una canción de sábado o secular.
 - c. Escuche el himno nacional.
 - d. Aprenda a jugar un juego de sábado o secular de este país.
 - e. Nombre la religión principal.
 - f. Coleccione estampillas, postales o monedas.
 - g. Lea o escuche una leyenda mito o historia
5. Haga una comida o manualidad sencilla de este país
6. Lea en la Biblia como los idiomas se originaron en la torre de Babel. (Génesis 11:1-9)

Ayuda

1. Use a los miembros de la iglesia, o busque en la biblioteca o el Internet para adquirir más información. A continuación hay una lista de libros y sitios web recomendados. Quizás desee hacer un álbum de recortes de su país.

Recursos:

Round-the-World Crafts, Games & Activities for Children's Ministry de Jane Choun.

www.countryreports.org Banderas, información e himnos.

www.yahooligans.com hiper vínculo a las banderas del mundo. Mitología y folklore (nueve países)

www.multcolib.org/homework Información sobre países y banderas entre muchos otros temas.

Diversión con tarros

1. ¿Cuál es el uso primitivo más conocido de la lata (estaño) y cómo se usa hoy en día?
2. Juegue el juego “La Lata Misteriosa”.
3. Mantenga un registro de cuantas latas usa su familia en una semana.
4. ¿Cómo se preservaban las cosas en los tiempos de Jesús?
5. ¿Cómo se usaba el estaño en los tiempos bíblicos?
6. Haga un teléfono o zancos con tarros de lata.
7. Traiga tres latas de comida para donar.

Ayuda

1. El primer uso conocido del estaño es alrededor de 3500 a.C. donde la gente de Ur (ahora Iraq) hacían artículos de bronce. El bronce es una aleación de estaño y cobre. Hoy en día, el estaño se usa mayormente en la producción de “hoja de estaño”, que es acero cubierto por ambos lados con una fina capa de estaño. Los tarros de lata están fabricados con estas hojas.
2. Remueva las etiquetas de algunas latas y adivine sus contenidos.
3. Comparta los resultados con su clase.
4. Para preservar los alimentos los preservaban con sal. El pescado seco, los higos y otras frutas secas eran muy comunes. Hoy en día, la hoja de estaño se usa para cubrir las latas de acero para darles un atractivo brillo y para protegerlos de la oxidación. Estas latas se usan para preservar alimentos y otras cosas que de otra manera se echarían a perder.
5. El bronce es una aleación de estaño. El bronce fue traído como ofrenda. (Éxodo 25:3) En el santuario se fabricó 50 hebillas de bronce. (Éxodo 26:11) Moisés hizo una serpiente de bronce y la puso en una vara. (Números 21:9).
6. Para hacer un teléfono: Haga un agujero en el inferior de dos tarros vacíos (y limpios). Pase un extremo de un largo cordón por el agujero en cada lata y amarre un nudo. Tense el cordel y hable por la lata. Una persona hablará mientras la otra persona escucha para crear un “teléfono”. Dios se comunica con nosotros como el teléfono. No lo podemos ver, pero Él está siempre listo para escucharnos y ayudarnos. Para hacer los zancos: Haga un agujero a ambos lados de la parte superior de una lata. Pase un cordel por los agujeros para formar “zancos”. Por seguridad solo use latas de 20 onzas o más y siempre use zapatos. “Y andad en amor...” Efesios 5:2 RV 1960.



Grado 3

Nuevo en el 2003

Ecólogo

1. Repite Génesis 1:26. Explique nuestra función en la protección de la vida silvestre.
2. Mencione tres animales que están en peligro de extinción y explique por qué.
3. Mencione tres pájaros que están en peligro de extinción y explique cómo puede ayudar a proteger a los pájaros.
4. Estudie árboles que están en peligro de extinción en su área. Plante o adopte un árbol.
5. En su área:
 - a. ¿Qué cosas causan contaminación? Enumere formas en que se puede prevenir la contaminación.
 - b. Investigue cómo y por qué ocurrió la contaminación.
 - c. Explique cómo podemos evitar contaminar el agua.
 - d. ¿Qué peligros amenazan la calidad del aire?
6. Participe en uno de los siguientes eventos de la comunidad para ayudar a limpiar el medio ambiente:
 - a. Tomar parte en eventos del día de la Tierra.
 - b. Ayudar con su grupo a limpiar la basura de algún camino o algún arroyo.
 - c. Ayudar a recolectar papel, latas u otros materiales para reciclar.
7. Crea un mural de la tierra hecha nueva.



Grado †



Requisito

Actualización 1996

Ayuda

1. Descubra su responsabilidad para ayudar a cuidar el mundo de Dios.
2. Haga dibujos y enumere animales en peligro de extinción en su área. Investigue en la biblioteca por las listas actualizadas.
3. Formas de proteger a los pájaros: No les haga daño con palos, piedras, ni con armas; nunca deben molestarlas, ni destruir sus nidos o huevos.
4. Aprenda acerca de los árboles en peligro de extinción y lo que causa que mueran. Siembre o adopte un árbol. (Llame a la Alcaldía (City Hall) si necesita averiguar en qué lugar de la comunidad se necesita un árbol).
O consiga una planta verde y cuídela.
5. Ayude a prevenir la contaminación haciendo lo siguiente: apagando las luces, reciclando papel, plástico, latas, vidrio, usando artículos de papel blanco, no desperdiciando agua, no contaminando el agua con basura, desperdicios humanos o químicos. Haga que los niños dibujen un poster describiendo lo que hayan aprendido.
7. Lean juntos algunos versículos de Apocalipsis 21, e Isaías 11:6.

Información

Puede obtener información acerca de las especies en peligro de extinción en tiendas de artículos para maestros, o a través de la Sociedad Audubon, u otras organizaciones ecologistas, incluyendo los publicistas de “*Ranger Rick*, *Nature Scope*, y *National Geographic World*”. También puede llamar a NASCO y solicitar un catálogo.

Sugerencias, “*The Webbing Game: en Sharing Nature with Children* de Joseph Bharat Cornell”. (Publicaciones Ananda, 1983). Incluye muchas otras actividades de la naturaleza.

Para obtener materiales educativos acerca de nuestro ambiente, comuníquese con “US Department of Fish and Game” o con “EPA”. El estado de California tiene un boletín llamado “*Going Wild*”, y muchos otros materiales útiles. Escriba a su estado solicitando materiales educativos acerca de la conservación.

Requisito para Manitas Ayudadoras

Encolar

1. Practique controlando la aplicación del pegamento en una hoja de papel borrador.
2. Aprenda a cómo controlar la aplicación del pegamento usando diferentes métodos de aplicación (con palitos de madera, brochas, espátulas y dosificadores).
3. Los niños pueden pegar estrellitas, lentejuelas y otros objetos en la línea de pegamento que ellos aplicaron con más control. Deje que cada niño explique porqué escogieron esa línea y qué método de aplicación le ayudó a mantener más control del pegamento.
4. Lea y discuta Proverbios 18:24
5. Realice una manualidad o haga un dibujo usando el pegamento correctamente.
6. Escurra el pegamento en forma uniforme en la parte dorsal de su mano. Espere que se seque. ¿Puede despegar el pegamento en una sola pieza?
7. Cuando termine de usar el pegamento, siempre limpie las puntas de los dosificadores y vuelva a colocar las tapas.

Propósito: Enseñar técnicas para controlar el pegamento.

1. _____
2. _____
3. _____
4. _____
5. _____
6. _____

Llene cada círculo con pegamento

Pegue un recorte de revista aquí.

Haga un diseño con estrellas, lentejuelas, y gemas.

Ponga pegamento sobre las líneas y cúbralas con escarcha.

Ayuda

1. Dosificadores de puntas delgadas son muy importantes para el éxito de esta especialidad. Instruya a los niños que practiquen apretando los dosificadores levemente para hacer capas finas y un poco más fuerte para líneas gruesas. Cuando ellos se sientan seguros del control de la aplicación del pegamento ellos están listos para practicar en la plantilla.
2. Haga una plantilla de pegamento parecido a la muestra o use la plantilla disponible en el sitio web de los Aventureros de la DNA.
 - a. Líneas 1&2—Haga que fluya el pegamento en una capa gruesa para llenar el espacio entre las líneas sin pasar los extremos.
 - b. Líneas 3&4—Apretar el dosificador levemente y mantenga la punta encima del papel. Aplique el pegamento en una capa fina sin pasar el extremo de la línea.
 - c. Líneas 5&6—Cubra cada raya sin pasar el extremo al dejar de apretar el dosificador y levantando el pegamento al final de la raya y volviendo a apretar en la siguiente raya.
 - d. Círculos: Haga que fluya el pegamento en el centro del círculo y apriete levemente y deje que el pegamento se extienda a las orillas. Llene cada círculo sin pasarse de las líneas.
 - e. Cortes de revista: Papel delgado requiere muy poco pegamento. Ponga solo un poquito de pegamento en su dedo y toque levemente las esquinas de su recorte para que el pegamento no se vea en la parte delantera.
 - f. Diseño: Use cualquier tipo de lentejuelas, gemas, o objetos. Derrame un poco de pegamento en papel borrador. Use un palillo de dientes para poner pegamento en los objetos como lentejuelas. Artículos grandes o pesados, necesitarán más pegamento.
 - g. Llene la estrella con pegamento y cúbrala con escarcha. Para mejores resultados haga un ángulo a la vez o use un palillo de dientes. Recomiende un lugar para aplicar la escarcha.
3. Nunca juzgue el éxito de esta especialidad de acuerdo a que tan nítido completaron la plantilla de pegar. La especialidad es un éxito si entienden las técnicas y saben que es su deber aprender las maneras de controlar el pegamento.
4. El amigo que se mantiene fiel, aún cuando otros dan la espalda, es Jesús. El es el verdadero amigo fiel, el único que nunca falla.
5. Cualquier manualidad que requiera pegamento es apropiado.
6. Ningún propósito—solo para diversión.



Grado 2

Nuevo en el 2004

Especialista de seguridad



Grado 1



Requisito

1. Vea un video o película acerca de la seguridad en el hogar, y explique lo que aprendió.
2. Con sus padres, desarrolle un plan de seguridad ante incendios para el hogar. Describa dónde están colocados los extintores de fuego y cómo deben usarse.
3. Practique un simulacro de incendio en:
 - a. la casa
 - b. la escuela
 - c. la iglesia (si fuere posible)
4. Cómo fuere posible en su área, practique las siguientes habilidades de seguridad en caso de un:
 - a. huracán
 - b. tornado
 - c. terremoto
 - d. inundación
 - e. erupción de un volcán
 - f. tormenta eléctrica (relámpagos y truenos)
5. Sea un “detective de seguridad” por una semana.
6. Haga un cartel de seguridad mostrando situaciones peligrosas y diga y muestre qué puede hacer al respecto.
7. Participe en un juego que esté relacionado con la seguridad.

Ayuda

1. Los materiales están disponibles en su biblioteca local, o en el Departamento de Policías. Asegúrese de que los niños estén conscientes acerca de la necesidad de la seguridad ante incendios.
2. Anime a los padres para que ayuden a los niños a formular un plan de seguridad ante incendios.
3. Haga planes para su escuela, club, y/o iglesia, dibujando indicaciones de dónde y cómo salir del área. Practique los simulacros en caso de incendio en esos lugares.
4. Los Departamentos de Policía, o de Bomberos, o su biblioteca local puede proporcionarle información acerca de los desastres que pueden suceder en su área, para que pueda informar y preparar a los niños sin atemorizarlos.
5. Diseñe un botón o cinta distintiva para “Detective de Seguridad” que los niños puedan usar durante la semana de prácticas sobre los posibles problemas en la casa o escuela, como: el picaporte quebrado de un gabinete donde se guardan líquidos de limpieza o medicinas, alambres desgastados, enchufes eléctricos quebrados, un rastrillo mal colocado, una tabla en la acera, una llave de agua rota, gasolina, lata de pintura, o de disolvente de pintura (“thinner”) sin rótulo o etiqueta, vidrios rotos, etc.
6. Pida permiso para colocar los carteles en lugares públicos para que sean vistos por adultos.
7. Presente situaciones de seguridad para que los niños contesten sí o no, o “le preguntaré a papá y a mamá”.

Requisito para Abejitas Industriosas

Especialista en salud

1. Memorice 1 Corintios 6: 19, 20.
2. Describa una dieta adecuada, y mencione los grupos de alimentos básicos.
3. Explique por qué su cuerpo necesita ejercicio.
4. Tome registro de las horas que duerme, y mencione por qué necesita el descanso.
5. Explique por qué necesita aire fresco y luz solar.
6. Explique por qué el agua es importante para su cuerpo. Mencione cuantos vasos de agua debe tomar cada día.
7. Describa y demuestre una buena higiene dental.
8. Mencione tres cosas que podrían destruir su salud.
9. Participe en una prueba reconocida de aptitud física:
 - a. Desafío del Presentente (*President's Challenge*)
 - b. Un programa equivalente como la "Aptitud física Canadiense" (*Canadian Fitness Award*)

Ayuda

1. Como grupo o como familia hablen de los principios del versículo.
2. Tenga una reunión de "probaditas" que incluya alimentos de los cuatro grupos básicos. Cúbra los ojos a los niños para que adivinen qué alimentos están oliendo, después que disfruten probándolos. **O** recorte dibujos de alimentos, arrégelos en platos de papel, y hable lo que compone una alimentación balanceada. (Vea Cocinero)
3. El ejercicio mantiene los músculos fuertes, fortalece su corazón, mejora la capacidad de sus pulmones, hace que se sienta y se vea bien. Haga varios ejercicios por diversión y por salud. "La tortuga y la liebre" es un ejercicio de correr en la misma posición.

Primero "corra" 50 pasos lentamente como una tortuga, luego 50 pasos rápido como una liebre. Repita tres veces. Haga competencias de "carretillas" en la cual un niño sostiene al otro por los tobillos. Ambos caminan hacia adelante, uno con las manos y el otro con los pies. Luego cambian de posición.

4. Cuando duerme, los músculos y todo su cuerpo se relajan, y su corazón y respiración trabaja más lento. Su cuerpo usa este tiempo para recuperarse y repararse por sí mismo.
5. Sin aire fresco no podemos vivir. ¡Respire profundo y disfrute! La luz solar contiene vitamina D, la cual ayuda para fortalecer los huesos. La luz del sol es un desinfectante. Haga ejercicio a la luz del sol así como "Russian Hop". Póngase en cuclillas con los brazos cruzados en su pecho. Brinque hacia adelante en esa posición en círculo.
6. Desechamos agua de nuestro cuerpo al respirar, sudar, u orinar, y esa agua debe ser reemplazada. Su cuerpo consiste de dos tercios o el 65% agua. Debemos tomar dos cuartos y medio de agua cada día para mantenernos saludables. Muchos alimentos contienen agua; la lechuga es noventa por ciento agua.
7. Su dentista familiar tiene material educacional disponible para niños.
8. Comuníquese con su doctor, al departamento de salud del condado, o la biblioteca pública para obtener un video que ayudará a que ésta sea una experiencia de aprendizaje entretenida.
9. Termine las pruebas "Desafío del Presentente" o "Aptitud física Canadiense." Póngase metas y practique para mejorar. (Vea el Apéndice)

Requisito para Abejitas Industriosas



Grado /



Requisito

Actualización 1996

Esquiador



Grado 2

1. Describa cómo cuidar de sus esquís y botas de esquiar.
2. Demuestre lo siguiente:
 - a. cómo cargar sus esquís
 - b. cómo ponérselos
 - c. cómo amarrarlos o asegurarlos.
3. Demuestre cómo escalar en subida, en posición de tijeras, y cómo dar una vuelta.
4. Ejecute los siguientes movimientos:
 - a. vueltas continuas sin parar
 - b. resbalarse de lado y pasar sobre obstáculos o bultos.
5. Esquiar en una elevación y colina para principiantes bajo control y en buena forma.

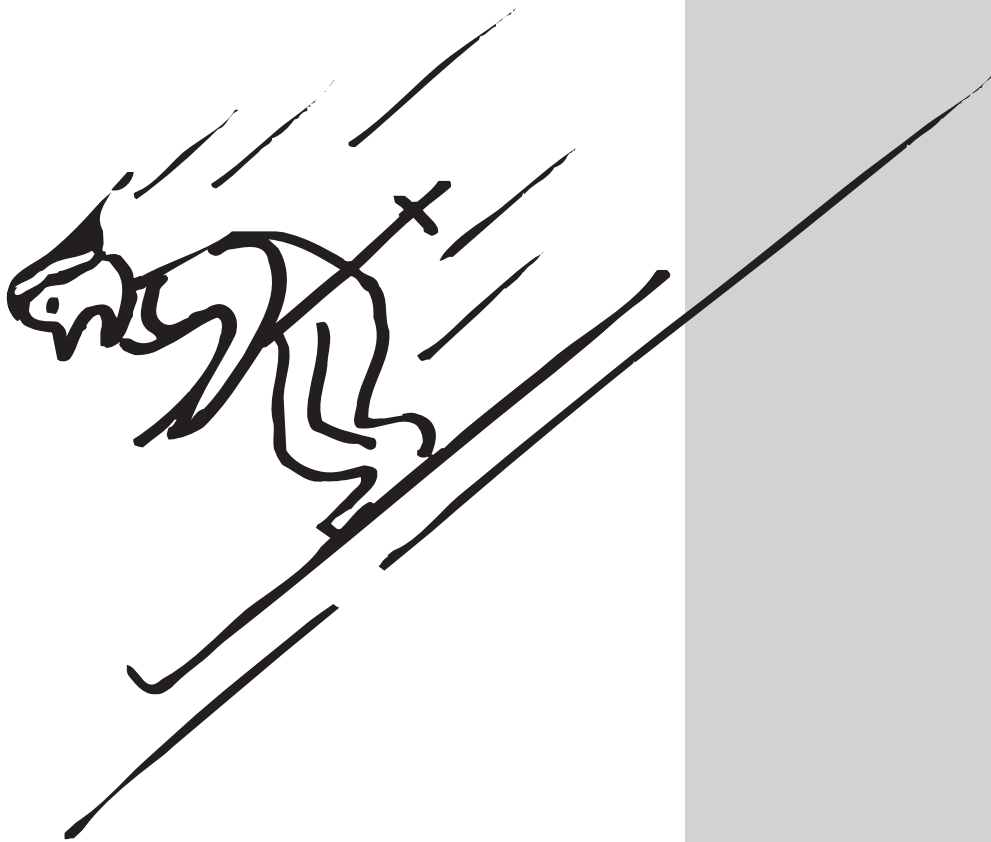

Estudiante de Biblia I

1. Tenga una Biblia.
2. Explique cómo demostrar respeto por la Biblia y cómo cuidarla.
3. Nombre el primer y último libro de la Biblia y decir quién los escribió.
4. Mencione o actúe las siguientes historias:
 - a. La creación
 - b. El comienzo del pecado y la tristeza
 - c. Jesús se preocupa por mí hoy
 - d. Jesús viene otra vez
 - e. El cielo
5. Busque, lea y discuta tres de los siguientes versículos acerca del amor de Jesús por ti:
 - a. Juan 3:16
 - b. Salmos 91:11
 - c. Juan 14:3
 - d. Salmos 23:1
 - e. Tu elección

Memorice y repita dos.
6. Haga mascararas para ilustrar una historia o parábola bíblica.
O
 Crea una historia bíblica en una caja de arena o con fieltros.

Ayuda

- 1-2. Si es posible, asegúrese de que cada niño tenga su propia Biblia. Enséñeles que no se debe poner nada sobre la Biblia y que se debe mantener limpia. Enséñeles a ser cuidadosos y a tratarla con reverencia.
3. Ayude a los Aventureros a encontrar los libros de Génesis y Apocalipsis. Anímelos a buscar los libros de la Biblia mientras el niño cuenta la historia del autor. Haga juegos bíblicos, use fieltros, etc. Haga que esta experiencia de aprendizaje sea interesante.
4. Haga que los niños ilustren las historias con pantomimas (gestos y ademanes). Los Aventureros disfrutan jugar a la actuación. Anímelos para que hagan las historias “reales”. Mantenga una caja de artículos para hacer más fácil la ilustración de los personajes bíblicos, como: batas de baño, bufandas, y un bastón.
5. Practique encontrando los textos en la Biblia. Explique cada parte en detalle para que los niños puedan entender el significado. Lean juntos.
6. Use platos de papel para hacer máscaras de animales o personas para ilustrar las historias tales como Daniel y el foso de los leones, la creación, y el Jardín del Edén. Ilustre o actúe la historia de su elección.

Requisito para Abejitas Industriosas



Grado /



Requisito

Actualización 1996

Estudiante de Biblia II

1. Obtenga la especialidad de Biblia I.
2. Recite en orden los libros del Antiguo Testamento.
3. Narre o represente las siguientes historias bíblicas:
 - a. Noé
 - b. Abrahán
 - c. Moisés
 - d. David
 - e. Daniel
4. Lea o escuche un relato bíblico.
5. Memorice y explique tres de los siguientes versículos relacionados con vivir por Jesús:
 - a. Éxodo 20: 11-17
 - b. Filipenses 4: 13
 - c. Filipenses 2: 13
 - d. 1 Juan 2: 1, 2
 - e. Judas 24
 - f. Tu elección
6. Haga juegos para ayudar a los niños a disfrutar y recordar los relatos bíblicos.

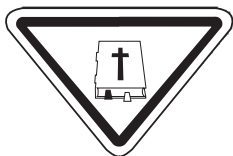

Grado †



Requisito

Actualización 1996

Ayuda

1. La especialidad Biblia II podría ser enseñado como parte de la escuela de iglesia o de la clase bíblica de la escuela sabática.
2. Enseñe con cantos, juegos, materiales de fieltro, etc.
3. Estimule la creatividad y aprenda las lecciones bíblicas especiales de las historias.
4. Asegúrese que sus niños aprendan usando sus propias Biblias, pero también use libros de historias bíblicas, videos, cassettes, para enseñarles en una forma más interesante.
5. Ayude a los niños para que comprendan el significado de los pasajes y cómo pueden aplicarse a sus vidas.
6. Los libros de juegos bíblicos, al igual que libros para colorear, y juegos de fieltro, pueden obtenerse en las librerías cristianas.

Requisito para Manitas Ayudadoras

Explorador

1. Haga una caminata por la naturaleza y recoja elementos de interés:
 - a. una hoja, y explique porqué le gusta esa en particular
 - b. una pluma, y descubra a qué ave pertenece
 - c. una piedra, y aprenda qué clase de piedra es
 - d. una semilla, e identifique la planta de la que provino
2. Repita la regla de oro de los excursionistas:
 - a. Nunca corte árboles
 - b. Nunca arranque plantas vivas
 - c. No quite ningún tipo de marcas o señales
 - d. Manténgase alejado de las propiedades que dicen “No Traspasar/Propiedad privada”
 - e. Pida permiso antes de caminar en propiedad privada
 - f. No tire basura
3. Explique en qué lado de la carretera se debe caminar y porqué.
4. Camine por media milla hasta llegar a una área de “picnic.” Lleve y coma su propia comida.
5. Camine una milla y busque objetos de la naturaleza por cada letra del alfabeto, como: A = “avellana”; B = “bellota”; C = “caracol”; etc.
6. Haga dos caminatas de por lo menos dos millas cada una y hable de lo que vea. Diga en qué día de la semana fue creada cada objeto.
7. Repita cinco reglas de seguridad para las caminatas:
 - a. Siempre camine por lo menos con un compañero(a)
 - b. Siempre debe llevar agua al caminar
 - c. Use zapatos cómodos para caminar
 - d. Use ropa adecuada
 - e. Debe observar por donde camina para no perderse.

Ayuda

1. Meta: Desarrollar habilidades de observación; explorar y compartir.
2. Aprender y guardar la “regla de oro” de las caminatas.
3. Investigue con el Departamento de Vehículos y Motores (“Department of Motor Vehicle”), porque las leyes pueden variar, pero siempre camine alejado de la carretera.
4. Disfrute la caminata y el “picnic” juntos, asegúrese de que los niños aprendan a llevar su propia comida, chaquetas, etc.
5. Cuando se hace interesante y con juegos, la distancia y el tiempo se pasa rápido. ¡Póngala en práctica la creatividad y hágala en forma entretenida!
6. Camine y disfrute explicando cuándo fue creada cada objeto que encuentra, por ejemplo: árboles, pájaros, peces, mariposas, caballos, etc. Una caminata debe ser con el club o clase, y otra con la familia del niño.
7. Los niños nunca son muy pequeños para aprender las reglas de seguridad al caminar con un compañero, llevando agua, usando ropa y zapatos cómodos, y estar atentos para no perderse.



Grado †

Flores

1. Enumere cinco flores que se mencionan en la Biblia.
2. Identifique 10 de los siguientes:

a. Narciso	g. Rosa
b. Margarita	h. Clavel
c. Geranio	i. Gladiolo
d. Tulipán	j. Lirio
e. Violeta	k. Iris
f. Crisantemo	l. Petunia
3. Diga qué atrae a las abejas e insectos hacia las flores y qué obtienen de ellas.
4. Describa tres formas en las cuales se esparcen las semillas de las flores.
5. Juega un “Juego de Polen.”
6. Haga un marcador de libros usando pétalos de flores secas.
7. Prepare un ramo de flores del jardín para compartirlo con alguien.



Grado /

Ayuda

1. Use un diccionario bíblico o concordancia para buscar los textos, enumere: Cantares 2:1 y 2:5; 13; y 6:2; Mateo 6:28, 29, etc.
2. Puede sustituir con flores del jardín comunes en su área. Muestre flores frescas cuando sea posible, aunque se puede usar tarjetas, revistas, o catálogos de semillas.
3. Los colores, olores, y movimientos atraen a los insectos hacia las flores. El néctar, el polen, y el agua de las flores, es removida.
4. Las semillas de las flores son esparcidas por las aves, viento, insectos y animales. Solicite materiales educativos del departamento de agricultura de su estado.
5. Usando grandes trozos de papel, o papel periódico, corte la forma de una flor que tenga por lo menos cuatro pies de ancho, extiéndala en el piso. En el centro de la flor ponga una taza de agua azucarada. Rocíe polvo en el resto de la flor. Dé a cada niño un popote, y que uno a la vez trate de conseguir el “néctar” de la taza sin tocar el polvo de “polen”. La mayoría de las flores son polinizadas en forma exitosa cuando un insecto se toma el néctar, aunque algunas veces los insectos pasan por alto el polen.
6. Escoja y ponga a secar pétalos de diferentes flores. Corte papel blanco en tamaño 2” por 7” y acomode los pétalos sobre el papel. Cubra con papel transparente y recorte el exceso de las orillas. Los marcadores de libros podrían ser un regalo para el día de las Madres, cumpleaños, etc.
7. Corte flores del jardín, arregle un ramo en forma atractiva y déselas a alguien para hacerlo feliz. O haga un arreglo de flores de seda y compártalo (podría llevarlo a la escuela sabática).

Frutos del Espíritu

1. Escoge un “fruto del Espíritu” de Gálatas 5:22 y 23, luego memorice los versículos.
2. Busque un versículo en la Biblia que explique su “fruto del Espíritu” específico.
3. Busque una historia en la Biblia que represente su “fruto del Espíritu” elegido. Dramatice la historia.
4. Haga un dibujo representando su elegido “fruto del Espíritu” en acción.
5. Aprenda un canto o invente un canto representando su “fruto del Espíritu” elegido.
6. Relate una historia de cuando manifestaste o actuaste tu “fruto del Espíritu” elegido sin que te tuvieran que decir que lo hagas.
7. Haz una manualidad que represente o te ayude a entender el significado de el “fruto del Espíritu” elegido.

Propósito:

Entender los frutos del Espíritu.

Conexión del Plan de estudios:

Mi Dios

Ayuda

1. Los frutos son: amor, alegría, paz, paciencia, amabilidad, bondad, fidelidad, humildad y dominio propio. NVI
2. Revise en su concordancia bíblica.
5. Steve Green tiene un álbum “HIDE’EM IN YOUR HEART”. 1992 El Sparrow Corp. Con un canto de “los frutos del Espíritu”.

Recursos:

Concordancia bíblica
Mis historias bíblicas
Mis amigos de la Biblia



Grado 4

Nuevo en el 2008

Geólogo

1. Describa a un geólogo y su trabajo.
2. Repita un versículo de la Biblia que hable de rocas o minerales. Cuente una historia bíblica donde se usaron rocas o piedras.
3. Experimente con tierra, arena, grava, rocas y agua. O haga un jardín de cristal.
4. Coleccione y haga una demostración de cinco diferentes tipos de rocas. Identifíquelas y etiquételas con su nombre correspondiente.
5. Lean juntos Apocalipsis 21.
 - a. Busque las piedras preciosas mencionadas
 - b. Haga un dibujo de la ciudad celestial y coloréala.
6. Use piedras o rocas para hacer un dibujo de arte o pinte una piedra.



Grado 4

Ayuda

1. Una persona que estudia la formación y origen de las capas de la tierra.
2. Ayude a los niños a usar una concordancia y a buscar las palabras; piedras y rocas. Apocalipsis 21 habla de las piedras usadas en la Nueva Jerusalén. Enséñelos a usar diferentes historias bíblicas.
3. Coloque arena, tierra, grava, piedras y agua en un recipiente y agítelo en forma suave. Déjelo asentar por una hora y observe. Las capas se llaman rocas sedimentarias. O haga un jardín de cristal. Moje bien varios pedazos de rocas. Arregle las rocas en el fondo de un tazón de vidrio grande. Vierta sobre las piedras cuatro cucharadas de agua (1/4 de taza). Agregue cuatro cucharadas de detergente azul. Tápese la nariz y añada cuatro cucharadas de amoníaco. Rocíe cuatro cucharadas de sal sobre todas las rocas. Añada unas cuantas gotas de colorante de comida y unas gotas de detergente en una o dos piedras. En más o menos tres días prepare una mezcla de dos cucharadas de agua y dos cucharadas de amoníaco, con cuidado échelo en el tazón, (si lo echa directamente en los cristales se pueden derretir. Continúe agregando la mezcla de agua y amoníaco cada cierto día.
4. Traiga una colección de rocas y minerales para compartir con su grupo. Enseñe a los niños a rotular las piedras, y a mostrar las que han encontrado, y la forma de guardarlas.
5. Escriba los nombres en un pizarrón para que los niños los copien y aprendan un poco acerca de cada piedra preciosa. Muéstreles una piedra real cuando sea posible, o enséñeles cuadros y use libros de rocas y minerales para ayudarles a identificarlos.
6. Pinte un rostro o un animal en una roca. Pegue piedras o rocas en un cuadro para hacer un diseño. Puede pegar piedras o rocas en un jarrón o lata para hacer un florero o porta lápices, etc.

Gimnasta

1. Tener la especialidad de Cultura Física.
2. Ejecute por lo menos cinco diferentes tipos de ejercicio de calentamiento.
3. Dirija los ejercicios de calentamiento y estiramientos al comienzo de tres clases.
4. Debe poder hacer los siguientes movimientos y practicar para mejorar.
 - a. Vuelta hacia atrás
 - b. Voltereta lateral (sobre pies y manos)
 - c. Doblarse hacia atrás
 - d. Dar vueltas hacia atrás con las piernas abiertas
 - e. Salto o clavado al rodar
 - f. Pararse de cabeza
 - g. Pararse de manos
 - h. Balanceo sobre una viga
 - i. Dar vueltas hacia adelante con las piernas abiertas
5. Participe en una prueba de aptitud física reconocida
 - a. Desafío del Presidente
 - b. Aptitud física canadiense o su equivalente

Ayuda

2. Ejercicios de calentamiento apropiados para niños: Saltar la cuerda, Saltar con un pie, salto con palmadas caminar imitando animales (elefante, cangrejo, canguro, rana, conejo).
3. Haga que cada niño dirija tres sesiones de ejercicios de calentamiento con salto con palmadas, corriendo en la misma posición, brincando, saltando cuerda, etc. Acuéstese, estire los músculos y sostenga. Estiramientos: piernas, espalda, puños, manos, tobillos (rotar en círculos), cabeza (incline de lado a lado y sostenga)
4. Posiciones: estiramiento/acostado en el piso. Concerniente a los movimientos:
 - a. Por protección, asegúrese que sus manos estén colocadas en el piso por sus hombros cuando dé vueltas hacia atrás (“rodar hacia atrás”).

- b. Mantenga los brazos y piernas estiradas, coloque los dedos juntos.
- c. Párese y lentamente inclínese hacia atrás, bajando las manos al piso. “Puente atrás”: empújese hacia arriba desde el piso. Doblar hacia atrás: estando de pie, dóblese lentamente hacia atrás hasta que sus manos toquen el piso.
- d. Estando de pie con las piernas abiertas, inclínese hacia atrás colocando sus manos entre las piernas, mientras da vuelta las manos van a los hombros, como en el “rodar hacia atrás”, y termina en estiramiento.
- e. Practique el salto o clavado (“clavado al rodar”), mantengase protegido adecuadamente para su seguridad.
- f. De una posición de rana, lentamente levante las piernas a una posición derecha.
- g. Estando de pie con las piernas abiertas coloque las manos entre las piernas con los dedos hacia adelante, meta la cabeza y ruede. Empújese hacia arriba con las manos en el piso y termine con las piernas estiradas.
- h. Camine en una “viga”, tocándose el pie y luego la rodilla cada vez que da un paso.
- i. Ejecute “parandose de cabeza”, pateando hacia arriba y hacia abajo usted solo. Practique con un observador hasta que lo logre hacer usted solo. Recuerde que algunos niños son más flexibles y la gimnasia les parecerá más fácil que a otros. Hágalo entretenido, y elogie sus esfuerzos. Debe tener a un “observador” adulto cerca para minimizar las lesiones o los daños.
5. Use la prueba del Desafío del Presidente o la Aptitud física canadiense. (Ver Apéndice)



Grado 3

Actualización 1996

Guía

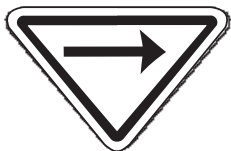

Grado |

1. Describa lo que hace un guía.
2. Haga un mapa o dé instrucciones a su grupo de cómo llegar a su casa.
3. Debe saber dirigir a alguien a los siguientes lugares:
 - a. correo
 - b. supermercado
 - c. teléfono público
 - d. estación de policía
 - e. iglesia
 - f. escuela
4. Demuestre cómo pedir direcciones, y mencione a las personas a quiénes les puede preguntar sin ningún riesgo.
5. Como grupo, organice un viaje y visite uno de los siguientes lugares:
 - a. museo
 - b. estación de bomberos
 - c. festival de artes
 - d. planta purificadora de agua
 - e. monumento
 - f. estación de policía
 - g. fábrica
6. Ya ha sido un guía para diferentes lugares, pero ¿quién es nuestro guía de acuerdo a Salmos 48:14?

Ayuda

1. Un guía es una persona que muestra el camino.
2. El blanco es aprender a dar direcciones sencillas. Algunas veces los niños tienen que dar direcciones a la policía, a los bomberos, o a los familiares que están visitando. Haga un mapa de su área para ayudarles a entender norte y sur o izquierda y derecha.
3. En papel de estraza, dibuje un “mapa” grande de su pueblo que muestre los lugares indicados. Debe incluir nombres de las calles necesarias para llegar a los diferentes lugares.
4. Practique preguntar cortésmente por ciertas direcciones y escuche con mucha atención. Jueguen a las “direcciones”. Divida el grupo en equipos. El maestro esconderá un objeto en el cuarto y una persona de cada equipo sabrá dónde está el objeto. Estas personas darán direcciones sólo una vez al primer miembro del equipo. Estos miembros del equipo tratarán de encontrar el objeto sin más instrucciones. Permita que cada niño tenga la oportunidad de encontrar el objeto o de dar instrucciones.
5. Explique cómo hacer arreglos para visitar uno de los lugares enumerados. Antes del viaje, instruya a los niños acerca de la conducta esperada y qué es lo que deben buscar.
6. Ayude a los niños a entender que Dios está con nosotros, que Él es nuestro guía a lo largo de nuestras vidas. El realmente nos conoce y cuida de cada uno de nosotros.

Hábitat

- 1.** Defina hábitat y seleccione uno que pueda estudiar.
- 2.** Aprenda sobre el hábitat que ha escogido. Apunte el día y la hora en el que lo observó y qué fue lo que vió.
- 3.** Nombre, fotografíe o dibuje a los animales, insectos, etc que vea en su hábitat.
- 4.** Nombre, fotografíe o dibuje las plantas que vea.
- 5.** Describa su hábitat y cuente sobre las cosas interesantes que aprendió.
- 6.** Encuentre versículos bíblicos que hablen sobre su hábitat.
- 7.** ¿En que día creó Dios su hábitat?
- 8.** Describa como cree que será el hábitat en el cielo.
- 9.** Crea un hábitat.

Ayuda

- 1.** Hábitat: Un ambiente distintivo y característico, como una laguna o un bosque lluvioso. Un hábitat se define más que nada por su vegetación. Puede ser un bosquecito, o el patio de atrás de una casa, un lote baldío o una plantación de frutas. Puede ser tan pequeño como un arbusto e incluso puede estar dentro de la casa.
- 2.** Esto puede ser realizado en una sola salida, pero es más interesante si el hábitat se visita más de una vez y en momentos distintos del día.
- 7.** Génesis 1:9-13
- 8.** Isaías 65:17-25, Apocalipsis 22:1-5.
- 9.** Sugerencias para crear un hábitat
 - a.** Plante flores que atraigan a las mariposas
 - b.** Use elementos naturales o artificiales para hacer una maqueta del hábitat que ha estudiado.
 - c.** Haga que la clase crea un mural que combine todos los hábitats estudiados.



Grado 4

Nuevo en el 2003

Higiene

1. Busque, lea y comente acerca de Salmos 119:11; 51:10; y 19:14.
2. Aprenda acerca del aseo personal.
3. Investigue acerca de tres ocasiones importantes en que se deben lavar las manos.
4. Practique el cepillado correcto de los dientes.
5. Hable acerca de bañarse regularmente y cómo mantener el cabello limpio.
6. ¿Cuántos vasos de agua debes tomar diariamente?
7. ¿Es importante mantener la ropa limpia?
8. Participe en una prueba de aptitud física reconocida:
 - a. Desafío del Presidente
 - b. Un programa equivalente (Aptitud física canadiense)

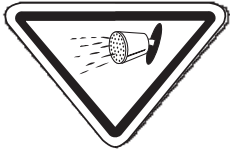

Grado 4



Requisito

Actualización 1996

Ayuda

1. Hable acerca de la importancia de usar palabras amables y “limpias” como Jesús quiere que lo hagamos. Busque los versículos, y explique lo que mencionan.
2. Haga el aprendizaje interesante—recuerde que a muchos no se les enseña en el hogar acerca de la limpieza básica. Tengan juegos, canten, o hagan carteles para enseñar los principios básicos. Podrían ver un video, leer un libro o invitar a un especialista en salud para que venga y les hable a los niños.
3. Enséñeles la importancia de lavarse las manos antes de comer, después de ir al baño, y antes de tocar los alimentos. Use un microscopio para verles las manos. Haga que se laven las manos con jabón como generalmente lo hacen, luego coloque de nuevo las manos bajo el microscopio, que se laven otra vez con mucho cuidado, y vean la diferencia.

4. Cepílese los dientes, por dos minutos, por lo menos dos veces al día. Coma una dieta balanceada, evite alimentos dulces y a base de almidón. No debe masticar sustancias duras como hielo o palomitas con caramelo. Haga que un especialista dental les enseñe la forma correcta de cepillarse los dientes (quizá pueda darle a cada niño un cepillo de dientes, u otros artículos).
5. Un cuerpo limpio es mucho más saludable. Instruya a los niños acerca de los problemas que sucederían si no se mantienen limpios. Por ejemplo, piojos, resfrío, etc. Jueguen al salón de belleza y muéstreles cómo lavarse el cabello, secarlo y peinarlo. Podría traer a una persona que se especializa en belleza para enseñar a los niños hábitos de buena salud para su cabello y sus manos.
6. La parte exterior de su cuerpo necesita agua para mantenerlo limpio y el interior de su cuerpo necesita agua para mantenerlo saludable. Necesita por lo menos ocho vasos de agua cada día. Explíqueles cómo Dios hizo su cuerpo y su funcionamiento, de acuerdo a su plan.
7. También es importante mantener nuestra ropa limpia para vernos y sentirnos saludables. Después de jugar o trabajar, es importante bañarse y ponerse ropa limpia.
8. Use las pruebas Desafío del Presidente o la Aptitud física canadiense. Establezca metas y practique para mejorar. (Vea el Apéndice)

Requisito para Manitas Ayudadoras



Imanes I

1. ¿De que material esta hecho el imán?
2. Lea la primera historia / leyenda de cómo el primer imán fue encontrado y que nombre se le dió.
3. ¿Diga cuales son los tres tipos de imanes que hay?
 - Imanes permanentes
 - Imanes temporales
 - Electroimán
4. ¿Para que se usan los imanes?
5. Complete 3 experimentos con imanes tales como se describe a continuación.
 - a. Imán cazador del tesoro— Coloque alrededor de un cuarto objetos que puedan ser atraídos por un imán y objetos que no sean atraídos por un imán. Observe cuantos diferentes objetos son atraídos cuando pasa un imán por ese cuarto. Sugerencias: tuercas, tornillos, papel aluminio, imperdibles, etc.
 - b. Rocas minerales con hierro— Coloque varias rocas minerales con hierro en una mesa y observa si los niños pueden seleccionar las rocas que tienen hierro en ellas, luego ellos pueden tratar de atraer las rocas con sus imanes (vea la ayuda número 2).
 - c. Mueve un objeto con un imán— coloque un amigo sosteniendo un papel con sus dos manos, coloque en la parte superior del papel un clip para papel y un imán en la parte inferior. Mueva el clip para papel de un lado al otro con su mano. Repite este experimento usando ahora plástico, un espejo, carton, etc en vez del papel. ¿Funciona igual?
 - d. Crea un imán— Frota un clavo de metal contra un imán 25-30 veces. Frotalo sólo en una dirección.
 - i. ¿Cuántos clips de papel puedes recoger en una sola vez?
 - ii. ¿Tiene el clavo mas fuerza que el imán?
6. Lea y memorice Hebreos 7:19 y Santiago 4:8.

Ayuda

1. Un imán esta hecho de magnetita, un material magnético por naturaleza que crea un campo magnético. El campo magnético es la fuerza alrededor de los imanes que atrae a los objetos hacia el imán. Puedes sentir esa fuerza cuando usas un imán.
2. Hace un tiempo atras, habia un pastor llamado Magnes. Cada día el cuidaba de sus rebaños. Un día muy frio uno de los corderos se perdió del lado de su madre. Ni Magnes ni la mama podian encontrar el pequeño cordero. Ellos miraron debajo de las rocas, en los matorrales, cerca del arroyo, debajo de los arbustos y pronto el se dió cuenta que realmente estaba perdido. El no creía que un animal salvaje se lo había robado o comido. El estaba seguro que lo podría encontrar si lo buscaba en los correctos. El se paró en una gran roca asi el podia mirar sobre toda la pradera con la esperanza de encontrar a “Whitey” el pequeño cordero perdido. Cuando Magnes se paró en la roca sus sandalias se quedaron pegados en la roca donde los clavos de sus sandalias se encontraban. El nunca había notado ese extraño poder antes. Durante varios días y varias semanas, el trajo otros objetos metalicos a la “roca mágica” y encontró que todo el metal sin importar el tamaño se quedaba pegado a la “roca mágica”. El tomó pedazos de la piedra y lo llevo a su aldea y niños, madres y padres jugaban con los pedazos. Esta piedra llevo a ser conocida como la piedra “Magnes”. Hoy esta piedra lleva parte de su nombre en honor a su descubrimiento—Magneto. Nosotros llamamos su “roca mágica” una piedra imán la cual es hecha de magnetita, un material magnético por naturaleza.
 3. (A) Imanes permanentes: Cuando éste es magnetizado, este retiene su nivel de magnetismo. (B) Imanes temporales: Actúan como imanes permanentes cuando se encuentran en un fuerte campo magnetico, pero pierden su magnetismo cuando el campo magnetico desaparece. (C) Electroimán: Es un cable especial que actúa como un imán permanente cuando corriente electrica fluye a traves del cable. Para mas detalles vea la ayuda #1.
 4. Vea la ayuda #1.
 6. Hebreos 7:19 “... Cristo nos hace aceptables ante Dios, y ahora nosotros podemos ser atraídos hacia él.” Santiago 4:8 “Acercaos a Dios, y Él se acercará a vosotros...”



Grade 3

Nuevo en el 2006

Imanes II

1. Obtenga la especialidad de Imanes I.
2. Juegue con dos imanes haciendo que se atraigan el uno al otro. Juegue con dos imanes haciendo que se repelen en uno al otro. Todos los imanes tienen un polo _____ y _____. Los polos opuestos se atraen uno al otro, y los mismos polos se repelen el uno al otro.
3. Haga un electroimán.
4. Use una brújula para encontrar todas las ocho direcciones. Dibújelos en una rosa náutica.
5. Haga una brújula usando un imán, un recipiente de agua, una aguja de coser larga, un corcho (o papel de cera), cera, y una brújula.
6. ¿Qué sucede cuando dejamos caer un imán?
7. Aprenda Proverbios 18:24. “El hombre que tiene amigos ha de mostrarse amigo; Y amigo hay más unido que un hermano”. ¿Quién nos ama tanto que Él siempre estará más unido que nuestro hermano verdadero? De hecho, Jesús es nuestro hermano, porque Su Padre es Nuestro Padre. Él es nuestro mejor amigo. “Aun cuando nosotros somos diferentes, podemos aun ser atraídos a Dios y a nosotros mismos cuando tengamos una meta en mente – El cielo y agradar a Jesús”.



Grade 3

Nuevo en el 2007

Propósito:

Aprender del magnetismo e utilizarlo como una lección objetiva sobre cómo podemos unirnos y dirigirnos a Dios cuando somos Suyos.

Conexión del plan de estudios:

Mi mundo

Resources:

www.enchantedlearning.com
 The Complete Book of Science for Grades 3 & 4 pág. 265-280 de American Publishing Man and Machines.
 World Book Encyclopedia, Vol M
 The Book of Knowledge
 The Book of Popular Science, Vol 8, pág. 142-150

Ayuda

1. Sitio web, adventurer-club.org para una lista completa de ayuda.

Jardinero

1. Describe lo que hace un jardinero.
 2. Mencione tres diferentes tipos de jardines, y describa lo que crece en cada uno.
 3. Nombre dos jardines mencionados en la Biblia.
 4. Mencione por lo menos tres herramientas que se necesitan para la jardinería.
 5. Demuestre cómo usar éstas herramientas adecuadamente, y cómo cuidar de las mismas después de usarlas.
 6. Haga uno de los siguientes:
 - a. Cuide de un pequeño espacio de tierra, incluyendo plantar, trasplantar, y cultivar flores o vegetales.
 - b. Siembre y cuide de tres diferentes plantas, puede usar cajas en ventanas, macetas, cartones de leche o latas.
 - c. Haga un “bioterio” y cuídalo
 7. Comparta una planta, un vegetal/fruta, o una flor de su jardín con un amigo o vecino.
- O**
Dibuje o coloree una imagen de una flor para dárselo a alguien.

Ayuda

1. Un jardinero cultiva la tierra, siembra semillas y plantas, alimenta, riega, limpia, trasplanta, y cuida del jardín.
2. Hortaliza (“jardín de vegetales”): vegetales como chícharos/ guisantes, zanahorias, frijoles, etc. (también frutas como bayas, y tomates). Jardín de flores: flores de bulbo o de semilla como tulipanes o pensamientos. Jardín de hierbas: hierbas para cocinar como perejil, tomillo, hierba buena.
3. Génesis 2: 8: El Edén; Juan 18:1 y Mateo 26: 36: El Getsemaní.
4. Herramientas para jardinería como la pala, rastrillo, azadón, manguera, carretilla, regadera o cuchara.
5. Deben tener cuidado para evitar lastimarse, por ejemplo, no dejar las herramientas tiradas donde una persona pueda tropezarse y caer. Limpie y guarde las herramientas en un lugar seco.
6. Enseñe a los niños que disfruten al tocar la tierra, la emoción de ver las cosas vivas crecer, y la responsabilidad de cuidar un jardín limpiándolo y regándolo. Concerniente al inciso “c”, ayude a los niños a seleccionar una variedad de plantas para el “bioterio”.
7. Comparta vegetales de su jardín, plantas o flores con alguien.



Grado 2



Lagartos

1. ¿Quién es un herpetólogo y cómo puede llegar a ser uno?
2. Aprenda sobre las lagartijas en su área.
3. Aprenda cómo cuidar de una lagartija.
4. Atrape una lagartija o véalos en una tienda de mascotas, un video, un centro naturalista, un zoológico o en libros. Invite a un herpetólogo o un invitado con conocimiento para que hable con los Aventureros.
5. Pinte una piedra a modo de una lagartija.
6. Lea Levítico 11:29-30.



Grado 3

Nuevo en el 2005

Propósito:

Aprender a apreciar y cuidar de la fauna y la flora.

Conexión del plan de estudios:

Los Constructores deberán obtener una especialidad de la naturaleza para Mi Mundo III

Recursos:

Reptiles & Amphibians for Dummies. Patricia Barlett. Co-autora de *Lizard Care from A to Z.* Wiley Publishing, Inc.

Reptiles and Amphibians Peterson Field Guides. Houghton Mifflin Company, Boston New York. 2003

Painting on Rocks for Kids. Lin Wellford, North Light Books, Cincinnati, Ohio www.artistsnetwork.com

Sitios web:

Búsque (el nombre de su estado o provincia, Lagartijas) Ejemplo: “Lagartijas de Nueva York”. Una biblioteca o un centro de naturaleza.

Ayuda

1. Los reptiles (lagartijas, serpientes y tortugas) y los anfibios (salamandras, sapos y ranas) son parte de la herpetología, que significa que son animales que reptan por el suelo. Si realmente le gustan esas criaturas, y le gusta ver y aprender de ellos, entonces se consideraría un herpetólogo. Si va al colegio y estudia herpetología puede enseñar, o trabajar en un museo o en un zoológico.
2. Si no tiene lagartijas en su área, puede estudiar los salamandras. Si no existe ninguno, puede ir a las tiendas de mascota, museos, usar libros, videos, etc.
3. Antes de atrapar una lagartija, deberá prepararse para éste invitado especial.
 - a. Si va a guardar la lagartija por un periodo corto, use un contenido transparente con hoyos para la entrada de aire.
 - b. Si lo va a guardar por más de unas pocas horas, deberá (1) conocer qué tipo de lagartija es y cómo cuidar de él. (2) proveer un contenido más grande, agua y comida. (3) poner papel periódico o arena al fondo del contenido para mantenerlo seco
4. Observar a una lagatija en su habitat o en otras localidades como fue mencionada en la Ayuda #2. Trate de atrapar una lagartija con su mano o al usar un lazo (el lazo esta descrito en una Guía de Peterson Field).
5. Pinte una lagartija en una piedra. Ver recursos: *Painting on Rocks for Kids.* Dibuje, o use una plantilla, o una estampa para la forma de la lagartija en la piedra, usando lápices o pintura acrílica. Para los detalles, use un pincel, Q-tips o palillos de diente. Si usted quiere poner la piedra (con el dibujo de la lagartija) en su jardín, aplique un spray transparente para pintura acrílica para preservar su obra de arte.

Lenguaje de signos

1. Aprenda el alfabeto manual que usan las personas sordas, y las reglas correspondientes.
2. Aprenda cómo contestar las palabras recibidas, usando el alfabeto manual.
3. Aprenda por lo menos 50 palabras.
4. Aprenda y presente por lo menos un canto cristiano sencillo.
5. Donde sea posible, haga que los Aventureros conozcan a una persona sorda y que se comuniquen con ella por medio de señas.
6. Exprese en señas un versículo bíblico sencillo.

Ayuda

1. Si está disponible (en la Asociación de Sordomudos local), use las tarjetas del alfabeto manual con signos por los dos lados. De esa forma los niños pueden ver los signos de ambos ángulos, del que pregunta y del que contesta.
2. Primero pueden entretenerse aprendiendo a deletrear sus nombres. Escriba palabras en una hoja de papel, y que los niños se turnen deletreando y recibiendo las palabras. Que formen grupos de dos y que envíen y reciban palabras de su elección.
3. Las palabras que los niños les gusta aprender son nombres de animales y de alimentos. El libro *“Joy of Signing”* es muy bueno para el aprendizaje. Presenta la palabra y el dibujo para describir cada signo. También indica el origen del signo (ejemplo: Jesús—origen: indicando las huellas de los clavos).
4. “Cristo Me Ama” e “Into my Heart,” son dos ejemplos. Recuerde explicar los orígenes cuando sea necesario.
5. Haga que alguien de la comunidad de sordos venga y comparta un poquito de su vida con los niños, y que les enseñe algunas palabras. Eso sí le daría vida a esta especialidad.

Recursos

- La sucursal local de la Asociación Nacional de Sordomudos.
- “Christian Record Services International, Inc.” P.O. Box 6097, Lincoln, Nebraska 68503. Teléfono: (402)488-0981.
- Asociación Nacional de los Sordos, 814 Thayer Avenue, Silver Spring, Maryland 20190.
- El libro *“Joy of Signing”* (de Lottie Riekshof) está disponible en la mayoría de librerías.



Grado 4

Nuevo en 1996.

Mariposas

1. Aprenda como comen y viven las mariposas.
2. Coleccione fotos, autoadhesivos o fotos de las mariposas que viven en su estado.
3. Dibuje y explique el ciclo de vida de una mariposa.
4. Memorice Juan 3:7 y discuta la historia de Nicodemo en Juan 3.
5. Realice una de las siguientes manualidades.
 - a. Una mariposa en la acera con tiza.
 - b. Una mariposa de papel de construcción rasgado.
 - c. Una mariposa en arena o nieve
 - d. Un móvil de mariposas
 - e. Un imán de mariposas
 - f. Una mariposa hecha con perlas
 - g. Una mariposa hecha de papel seda arrugado y sostenido por una pinza de ropa.
6. Aprenda una canción sobre las mariposas.



Grado 1

Nuevo en el 2003

Sitios web recomendados.

www.npwrc.usgs.gov/rsorce/disr/lepi (Fotos e información de mariposas en los Estados Unidos organizado por estados).

www.wildlifewebsite.com/butterflies (Fotos e información de mariposas en Canadá).

www.enchantedlearning.com (Fotos de mariposas, su ciclo de vida y dibujos para colorear).

Ayuda

1. Por lo general las mariposas viven solas, excepto cuando están en periodo de emigración, están cerca de un lugar húmedo para encontrar agua, en algún descanso nocturno. Puede ser que vea dos machos rodeándose el uno al otro para defender su territorio. Las mariposas y las polillas tienen como una pajilla enrollada bajo sus cabezas que se llama proboscis. La usan para beber néctar, agua o algún otro líquido. De cuales plantas pueden extraer el néctar depende del largo de sus proboscis. Cada mariposa escoge un tipo de planta, y por lo general se queda en un mismo nivel en la planta, por ejemplo cerca del suelo o en la punta. Rara vez se verá a una mariposa beber de una flor que está caída.
2. Investigue en su biblioteca local.
3. (a) Huevo; (b) Larva u oruga (c) Pupa o crisálida; (d) Adulto.
4. (Junte sus manos extendidas al frente suyo como en oración. Abra y cierre sus manos como las alas de una mariposa). Cuando la mariposa se posa para abrir y cerrar sus alas al sol, esta recibe energía del sol y la guarda en su cuerpo para calentar sus músculos. Cuando oramos a Jesús nos sentimos cálidos y bien por dentro porque Él nos da energía para ser felices, fuertes y para hacer lo que es correcto. Continúe moviendo sus manos como una mariposa mientras ora.
6. Opción: "Si yo fuera mariposa, daría gracias por mis alas al señor..."

Mariquita

1. Aprenda acerca de las mariquitas.
¿Cuáles son las características de las mariquitas?
2. Describa el ciclo de vida de la mariquita. Haga un cartel.
3. ¿Son rojas todas las mariquitas? Explique.
4. Pinte dos piedritas a modo de mariquitas. Regale uno.
5. ¿En qué día fue creada la mariquita?

Propósito:

Aprender a apreciar y cuidar de la fauna y la flora.

Recursos:

La biblioteca

Libros:

Painting on Rocks for Kids, de Lin Wellford, North Light Books, Cincinnati, OH

Páginas Web:

Hechos acerca de las mariquitas: <http://www.nysaes.cornell.edu/ent/biocontrol/predators/ladybintro.html>, esta página incluye fotos de las mariquitas.

Koday's Kids Amazing Insects: esta página incluye hechos principales acerca de las mariquitas y fotos. <http://www.ivyhall.district96.k12.il.us/4th/kkhp/1insects/bugmenu.html>

www.enchantedlearning.com - esta página también incluye hechos principales, fotos y un diagrama del ciclo de vida de las mariquitas.

Juego en computadora "Save the Roses" <http://sv.berkeley.edu/showcase/flash/ladybug.html>

Ayuda

1. Las mariquitas son un tipo de escarabajo. Ellas tienen 6 patas cortas, 2 antenas, su límite de volar es aproximadamente 15 millas por hora, ellas hibernan en el invierno, y ellas despiden un líquido maloliente amarillento cuando están enojadas. (Ver sitios web para más información).
2. Las hembras ponen 3-20 huevos anaranjados con forma de un fútbol americano en un montoncillo circular debajo de las hojas. Los huevos no son visibles al ojo humano. En 2-5 días los huevos se convierten en orugas y consumen hasta 400 áfidos en 21 días. Ellos luego se convierten en una crisálida. Después de 2-5 días los adultos salen y continúan comiendo. Las mariquitas adultas comen durante el día y pueden consumir más de 5000 áfidos cada una.
3. Hay más de 450 especies en Norte América. Algunos son negros o varían de rojo—anaranjado a un pálido amarillo. El más común en los E.U.A. es el escarabajo Lady Convergent, que es anaranjado con puntos negros y el número de puntos varían por especie. Hay 5 estados en E.U.A que tienen a la mariquita como el insecto del estado.
4. Dios compartió la mariquita con nosotros, ahora nosotros podemos compartir una mariquita con alguien más.
5. La mariquita fue creada en el sexto día.

Actividades adicionales:

Suelten mariquitas de verdad. Colorear dibujos de mariquitas. Usen pom poms para hacer mariquitas



Grado 2

Nuevo en el 2005

Mayordomo Sabio

1. Encuentre un versículo que diga quién es el dueño de toda la tierra.
2. Describa a un mayordomo sabio.
3. Encuentre, lea y explique Malaquías 3: 8-10.
4. Llene su propio sobre de diezmo con la cantidad correspondiente y deposítelo en el platillo de las ofrendas.
5. Haga y decore un lugar donde puedes colocar el:
 - a. Dinero para gastar
 - b. Ahorros
 - c. Diezmos
6. Haga un póster demostrando algunas de las cosas que se realizan con la ofrenda de escuela sabática.
7. Escuche la historia de la viuda con su pequeña ofrenda de dos blancas.
8. Diga cómo y por qué los mayordomos sabios se preocupan por sus posesiones.



Grado 3



Requisito

Actualización 1996

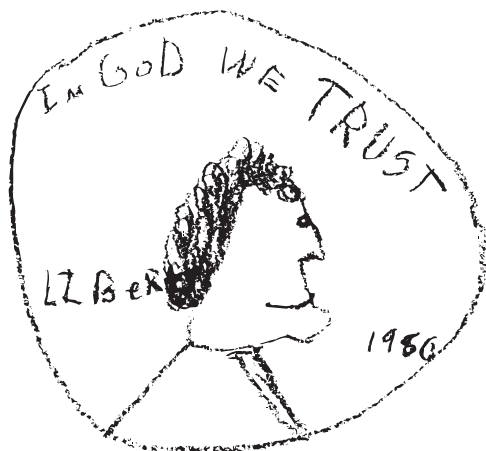

Ayuda

1. Génesis 1: 2; Salmos 24:1; Juan 1:1-3.
2. Un mayordomo sabio es responsable y fiel a Dios y a los demás. 1 Corintios 4:2; 1 Pedro 4:10.
3. La Biblia dice que debemos dar diezmos y ofrendas a Dios como respuesta de gratitud. El ha prometido una bendición especial para aquellos que son fieles.
4. Agrande el sobre de diezmo de su iglesia a un tamaño de 8¹/₂ x 11 pulgadas, ayude a los niños a llenar uno para que aprendan a dar un diezmo honesto y ofrendas para Jesús.
5. Ayude a los niños a comprender el concepto de presupuestar. Asegúrese que cada niño tenga dinero para depositarlo en ellos recipiente(s) que decoraron con ese propósito. (Los niños pueden dar ofrendas de su dinero para gastar).
6. Recorte dibujos de revistas o pinte y coloree artículos, materiales que se pueden comprar con el dinero de la escuela sabática (Biblias, materiales de escuela sabática, artículos de fieltro, y dibujos para ilustrar historias bíblicas, y mucho más).
7. Lea “Consejos Sobre Mayordomía”, por Elena G.White, Págs. 174-176, y cuente la historia de la viuda y sus dos monedas, en un lenguaje que los niños puedan entender.
8. Los mayordomos sabios y fieles saben manejar sus vidas, tiempo, talentos, y dinero, que Dios les ha dado.

Requisito para Constructores

Mi Iglesia

1. Entender el significado y memorizar 1 Corintios 3:16 y aprender el canto "Santuario".
2. Conocer el nombre de su iglesia, y escribir la dirección. Como club, dibujen un mural con la iglesia en el centro e incluya la casa de cada aventurero en relación a su iglesia, nombrando todas las avenidas y calles como un mapa hacia la iglesia.
3. ¿Quién es su pastor y cuál es su responsabilidad? Haga las siguientes preguntas.
 - a. ¿Por qué decidió ser pastor?
 - b. ¿A qué edad decidió llegar a ser pastor?
 - c. ¿Sucedió algo en su vida que le causó que quisiera ser pastor?
 - d. ¿Puedo llegar a ser pastor, si Dios me llama?
 - e. ¿Cómo puedo prepararme para una vida para servir a Dios?
 - f. ¿Cómo puedo ser un ministro ahora?
4. Dibuje un plano de su iglesia. Si su iglesia tiene lo siguiente, ponga una etiqueta en su mapa.
 - a. Santuario
 - b. Oficina de Iglesia
 - c. Su salón de escuela sabática
 - d. Pasillo de hermandad
 - e. Baños
 - f. Salón de aventureros
 - g. Salón de servicio comunitario
5. ¿Qué es la junta de iglesia y cuál es su función?
6. Nombre 10 miembros en la junta de iglesia. ¿Qué cargos ocupan ellos?
7. Explique cómo puede ayudar a Dios en su iglesia cada semana, iniciando esta semana.

Propósito:

Entender los muchos cargos de los miembros en su iglesia y la función de la iglesia.

Recursos:

El manual de Iglesia ASD

El reporte del comité de nombramiento

El pastor

Ayuda

1. Éxodo 25:8
2. Los padres pueden ayudar a sus niños.
3. Haga una lista de las preguntas para su pastor previo a su llegada. Los ejemplos están enlistadas.
4. Líder, favor de dar un tour a los aventureros de la iglesia. Luego haga que los aventureros dramaticen ser guías turísticos a los diferentes salones o áreas de la iglesia. Luego pida a los aventureros que etiqueten un mapa dibujado previamente de la iglesia insertando los salones diferentes en las localidades correctas.
5. Invite al pastor y la junta de iglesia que representen una junta durante una reunión del club de aventureros. Opcional – dramatice una junta de iglesia utilizando una agenda que favorece a los niños. Pida a los aventureros que pretendan ser adultos sentados como miembros activos de la junta. Opcional – tenga una junta de personal para que los aventureros puedan ver todo lo que tiene que suceder para que se aliste la junta. (Sugerencia: Durante el Sábado del Aventurero, diga "Gracias por guiar nuestra iglesia").
6. Discuta sobre el trabajo realizado, tipo de personalidad y experiencia necesario para cada posición. Ayude a los aventureros escoger a diferentes personas para sus entrevistas. Crea juntos una lista de preguntas y utilícelos durante la entrevista. Piense en lo siguiente:
 - a. Hable acerca de cada posición y explique el rol y el servicio dado a Dios. (La mayoría de las posiciones de la iglesia es voluntaria).
 - b. ¿Cuál es la posición que cada niño preferiría más? Y ¿Por qué?
 - c. Discuta con los niños cómo prepararse para una vida de servicio dedicado a Dios. Discuta qué tipo de educación le ayudaría a cada niño prepararse para su tarea favorita.
7.
 - a. Los niños pueden ayudar a la maestra al dejar cada salón en orden y limpio, después de la escuela sabática.
 - b. Nunca deje objetos olvidados, papel, boletines, himnarios, Biblias y otros artículos fuera de lugar en el Santuario mientras deja el servicio de iglesia.
 - c. Ser ayudador y alegre con todos los que encuentres en la iglesia.



Grado 4

Nuevo en el 2007

Miel

1. ¿De dónde proviene la miel?
2. ¿Cómo las abejas hacen miel? Entienda los términos: súper (colmena envasadora), extractor, néctar, polen.
3. ¿Cuál es el papel de un apicultor?
4. Haga dos manualidades de la siguiente lista:
 - a. Colmena
 - b. Panal
 - c. Abeja
 - d. Flor
 - e. Tu elección
5. Pruebe tres sabores (tipos) de miel. Descubre cual te gusta más. ¿Por qué?
6. Memorice dos de los siguientes versículos bíblicos:
 - a. Éxodo 3:8
 - b. Salmos 19:7-10
 - c. Salmos 34:8
 - d. Proverbios 24:13
 - e. Proverbios 25:16 y 27
 - f. Mateo 3:4
 - g. Tu elección

Propósito:

Descubrir cómo la Biblia habla acerca de la miel; nosotros también podemos ser dulces como la miel, con el carácter de Jesús.



Grado 3

Nuevo en el 2008

Ayuda

1. Explique dónde está el néctar en las flores.
2. Explique el proceso de hacer miel. Las abejas ponen el néctar de las flores en un saco dentro de sus gargantas. La abeja transfiere el néctar a una célula de la colmena, abanica la miel con sus alas para remover la humedad, lo cual hace que la miel se haga espesa.
3. El apicultor cuida de las abejas. El apicultor remueve la miel de marcos llenos del súper, y luego la gira en un extractor para sacar la miel. La miel es colada y embotellada o enlatado para ser vendido. Si es posible, consiga a alguien que venga vestido de un traje de apicultor para explicar este proceso.
4. Las manualidades deben ser divertidas y educativas.
5. Revise su mercado local en su área.

Ideas de enriquecimiento adicional (no requerido)

- *Consiga un apicultor para que dé la presentación.
- *Visite un lugar que tenga una colmena interior visible con los lados protegidos por plástico.
- *Visite una tienda de abejas y descubra los productos disponibles. El comerciante puede tener algunas muestras gratis de miel.

Recursos:

- www.honey.com
- www.enchantedlearning.com/crafts/honey
- www.orientaltrading.com (bee crafts)
- www.dltk-kids.com

Música

1. Hable acerca de las guías que los cristianos deben seguir para escoger música.
2. Mencione e identifique seis diferentes instrumentos musicales.
3. Haga un cartel o collage mostrando los instrumentos previamente descritas.
4. Mencione tres instrumentos musicales mencionados en la Biblia.
5. Demuestre cómo tocar un instrumento musical.
6. Aprenda dos cantos y tóquelos o cántelos.
O
 Toque en una banda de ritmo o participe en hacer música con familiares o amigos.

Ayuda

1. ¿Escucharía Jesús ésta música?
 ¿Glorifica a Dios que está el cielo ésta música? (El líder debiera leer “Mensaje para los Jóvenes”, páginas 269-270, y compartir los conceptos con su grupo).
2. Piano, trompeta, clarinete, címbalos, flauta, saxofón, etc.
3. Haga un cartel o collage incluyendo los instrumentos favoritos dibujados o recortados de revistas.
4. Éxodo 28:33, 34: campanas
 1 Reyes 10:12: arpa
 Isaías 30:29: flauta
 1 Crónicas 15: 16: címbalos
 Isaías 5:12: clarinete
 Números 10:1-10: trompeta
5. Practique, escuche la flauta, toque la armónica, etc. O piano, violín u otro instrumento que los niños estén aprendiendo a tocar. Hágalo en forma entretenida, use instrumentos sencillos para aquellos que no son muy musicales, pero que puedan disfrutar de un ruido alegre.
6. Aprendan dos cantos nuevos y cántenlos y tóquenlos para otros. Use instrumentos de ritmo o utensilios de cocina para hacer “música”. Practiquen juntos y toquen para otros.



Grado 1

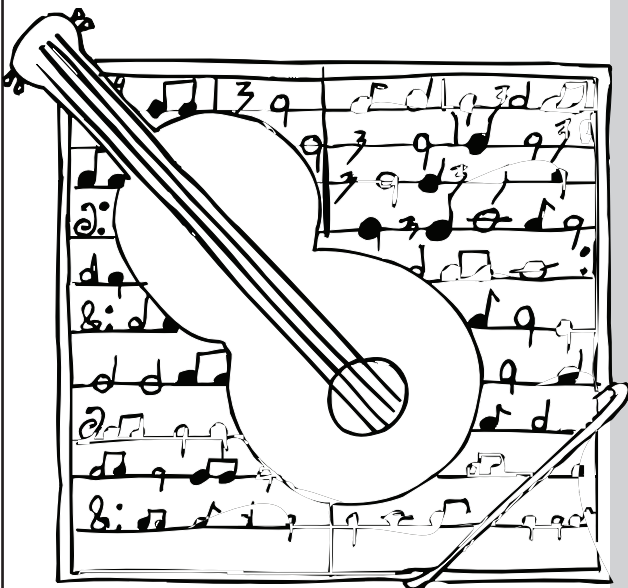

Nadador I

Complete el nivel 1 de Natación de la Cruz Roja-Exploración acuática o lo siguiente:



Grado I

Actualización 1996

- 1.** Aprenda siete reglas de seguridad para nadadores.
- 2.** Sumerja su rostro bajo agua por tres segundos.
- 3.** Experimente flotabilidad. Rebote de arriba hacia abajo en agua al nivel de la cintura, manteniendo una posición erguida por diez rebotes.
- 4.** Demuestre flotar con soporte de frente y de espaldas.
- 5.** Demuestre cómo sacar burbujas al soplar.
- 6.** Entre al agua y salga del agua independientemente al utilizar una escalera, la rampa, las escaleras, o un lado de la piscina.
- 7.** Camine cinco yardas en una profundidad a la altura del pecho manteniendo el equilibrio, o avanzar cinco yardas alado de la piscina manteniendo contacto con la pared.
- 8.** Demuestre como patear de frente y de espaldas.
- 9.** Camine cinco yardas en aguas en una profundidad a la altura del pecho utilizando brazadas alternativas.
- 10.** Discuta la importancia de seguir las reglas.
- 11.** Discuta el rol del personal de seguridad y los EMS (Servicios médicos de emergencia).
- 12.** Demuestre como alcanzar medios de ayuda sin equipo.
- 13.** Demuestre como aliviar un calambre.
- 14.** Demuestre como utilizar un chaleco de salvavidas en el mostrador y entre a las aguas poco profundas.

Ayuda

La meta es introducir a los niños al agua y ayudarlos a vencer cualquier temor que puedan tener.

- 1.** No nadar sin que haya un adulto presente.
No correr cerca del agua.
No zambullir a otra persona.
No empujar a otra persona.
No jugar en el agua cuando le cubre la cabeza hasta que pueda nadar.
No dependa de aparatos para flotar; aprenda a nadar.
No se tire al agua sin saber si es seguro.
- 2.** Junto con los niños jueguen al agacharse en el agua y contener la respiración. Quizá deben practicarlo primero fuera del agua.
- 3.** Enseñe a los niños a tirarse al agua en forma segura después de revisar que no haya piedras, ni otros nadadores en el área, etc.
- 4.** Practiquen juegos en el agua salpicando agua sobre los niños sin que se asusten.
- 5.** Muéstreles cómo sostenerse a la orilla de la piscina/alberca mientras preparan o desarrollan movimientos de las piernas adecuados y fuertes.
- 6.** Muéstreles cómo empujarse, contener la respiración y mover las piernas bajo el agua.
- 7.** Enséñeles reglas de seguridad de dónde y cuándo es seguro nadar: nunca sin que haya un adulto presente; no cuando hay tormenta; nunca tirarse al agua sin revisar el área primero; sólo en piscinas, lagos y ríos limpias donde sea seguro nadar y donde tengan permiso para nadar, etc.
- 8.** Recursos de texto: El Manual del Instructor de la Cruz Roja Americana, o contactar a la Cruz Roja canadiense y la Sociedad de Salvavidas para los requisitos equivalentes.

Nadador II

Complete el nivel 2 de Natación de la Cruz Roja-Destrezas primarias o lo siguiente:

1. Complete y reciba la especialidad de Nadador I.
2. Sostenga su respiración y sumerja su cabeza completamente por tres segundos.
3. Sumerja y retire objetos en aguas de profundidad de la altura del pecho.
4. Explore las aguas profundas con apoyo.
5. Flote en posición prona o deslícese sin apoyo por cinco segundos y recobra la posición de pie.
6. Flote en posición supina o deslícese sin apoyo por cinco segundos y recobra la posición de pie.
7. Demuestre como nivelarse desde una posición vertical.
8. Respiración rítmica con o sin apoyo (rebote diez veces)
9. Dé varios pasos a un lado en aguas de profundidad de la altura del pecho y recobra la posición vertical.
10. Salga desde un lado de la piscina.
11. Haga patadas tipo flutter de frente o de espaldas.
12. Demuestre brazadas rápidas de espaldas.
13. Demuestre la acción de la brazada de arrastre de espaldas.
14. Demuestre brazadas combinadas de frente, utilizando patadas y alternando con acción de brazos, por cinco yardas.
15. Demuestre brazadas combinadas de espaldas, utilizando patadas y alternando con acción de brazos, por cinco yardas.
16. Demuestre voltearse de frente a espaldas y de espaldas al frente.
17. Póngase un chaleco salvavidas en aguas poco profundas y flotar por un minuto con la posición viendo hacia arriba.
18. Demuestre alcanzar y extender ayuda desde afuera de la piscina.
19. Demostrar como ayudar a un nadador fuera del agua a una posición de pie.
20. Familiarícese con la respiración de rescate.

Ayuda

1. Anime a los niños para terminar ambas especialidades de nadador y prepararse para participar en Natación de Principiantes usando instrucciones de la Cruz Roja o su equivalente.
2. Haga énfasis en que la seguridad es muy importante: No correr, ni empujar; no tirarse al agua sin saber si es seguro y que no hay piedras, etc.; no nadar durante una tormenta; no nadar a menos que un adulto esté presente; no depender de un aparato para flotar por seguridad.
3. Practique con los niños para que aprendan a flotar sin temor.
4. Deben practicar el contener la respiración y flotar con la cara hacia abajo, salir para respirar y seguir flotando.
5. Coloque dos piedras sin puntas agudas en el fondo del agua. Haga que cada niño recoja las piedras del fondo.
6. Jueguen a la pelota en el agua para que los niños se diviertan mientras aprenden a perder el miedo al agua.
7. Además de usted u otros aparatos normales de seguridad, hay tres cosas que podría hacer para ayudar a una persona que se está ahogando: correr en busca de ayuda, alcanzarlos con una vara o palo largo para que se agarren, lanzarles una cuerda, etc.
8. Enséñeles movimientos de piernas adecuados, y brazadas. Un video o libro de natación de la Cruz Roja sería de ayuda. Sea entusiasta con el deseo de los Aventureros de lograr su objetivo.
9. Recursos de texto: El Manual del Instructor de la Cruz Roja Americana, o contactar a la Cruz Roja canadiense y la Sociedad de Salvavidas para los requisitos equivalentes.



Grado 3

Actualización 1996

Observador

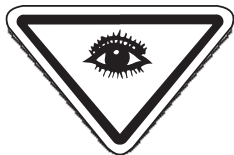

Grado 1

1. Observe, identifique, y consiga una imagen de lo siguiente:
 - a. cuatro animales diferentes
 - b. cuatro diferentes clases de vehículos de motor
 - c. dos clases de aviones
 - d. cuatro cosas de la naturaleza
 - e. cuatro aves diferentes
2. Observe tres de las siguientes personas en uniforme:
 - a. policía
 - b. bombero
 - c. enfermera/o
 - d. cartero
 - e. trabajador de ambulancia
 - f. vigilante de tráfico
3. Busque, lea, y explique lo que nos dice Mateo 28:20.
4. Observe su iglesia. ¿Hay algo que puedas hacer para mantenerla limpia? Escribe o dibuja lo que puedes hacer para ayudar.
5. Haga un dibujo de su cuarto para colocar en su álbum. Limpie su cuarto y haga un segundo dibujo y coloréelo.
6. Recuerde de 10 a 15 artículos después de mirarlos por dos minutos.

Ayuda

La meta es ayudar que los niños lleguen a estar más conscientes de la gente y las cosas que los rodean. Ellos pueden ayudar a mejorar las cosas si están concientes del problema.

1. Haga un dibujo para su álbum de artículos que encuentre, o recorte dibujos de una revista.
2. Haga que cada niño dibuje, tome fotos, o recorte de una revista ilustraciones o fotos de trabajadores con uniformes para colocarlas en el álbum de "Reportero".
3. Busque, lean juntos, y hablen acerca de Mateo 28:20.
4. Ayude a su grupo que aprendan a observar posibles problemas y qué pueden hacer para ayudar, por ejemplo: recoger basura, ordenar los libros de canto, etc.
5. Explique cómo podemos ser buenos observadores, pero a menos que hagamos nuestra parte para limpiar nuestra área, no nos habremos ganado nuestra recompensa.
6. Fomente ser un "buen observador" colocando algunos artículos conocidos en un escritorio o mesa. Después de dos minutos, cubra los artículos y haga que los niños le digan o escriban lo que recuerdan. Practiquen este juego varias veces, enseñando a los niños a ser más observadores.

Olimpiadas

- 1.** Aprenda un poco acerca de los Juegos Olímpicos:
 - a.** ¿Dónde se celebraron por primera vez?
 - b.** ¿Cuándo?
 - c.** ¿Dónde se celebrarán los próximos juegos?
- 2.** Haga un estandarte olímpico.
- 3.** Haga una antorcha olímpica.
- 4.** Participe en un juego olímpico.
- 5.** Haga una cadena olímpica de colores.
- 6.** Memorice 2 Timoteo 4:7.
- 7.** ¿Quién en el Nuevo Testamento habla acerca de correr una carrera?
- 8.** Hable con su padre o con su maestro acerca de lo que significa 1 Corintios 9: 24-26.

Ayuda

- 1.** Use una enciclopedia para contestar los incisos “a” y “b”.
- 2.** Este estandarte puede medir 8 1/2” x 11”, o todo el club puede trabajar haciendo uno.
- 3.** Haga que cada persona haga una antorcha. Se puede hacer de cono de espuma de poliestireno, papel maché, etc.
- 4.** Juegos como carrera de “relevo”, lanzamiento de jabalina, “aventar calcetines,” salto alto, etc.
- 5.** La cadena se puede hacer de tela de algodón o felpa. Use los colores olímpicos (negro, amarillo, verde, y azul). Enrolle cada tira de tela formando un círculo, una el círculo con otra tira de tela, enrolle y continúe hasta que todos los colores sean usados.
- 7.** Pablo.



Grado 3

Nuevo en el 1996

Oración

1. Explique por qué nosotros oramos, por cuáles cosas oramos y cómo oramos. Lee Isaías 40:31.
2. Lea Mateo 6:5-15, el Padre Nuestro.
3. Ore a Dios y a Jesús 3 veces al día por una semana. Lea 1 Tesalonicenses 5:17.
4. Enseñe a alguien lo que sepa de la oración y haga una oración con esa persona.
5. Haga 3 o más actividades de la siguiente lista:
 - a. Haga una lista de oración y pregunte a algunas personas si ellos tienen una lista de oración y ore por las peticiones de su lista de oración.
 - b. Tenga la oración de apertura o clausura en su club.
 - c. Haga una tarjeta con una oración y regálela a una persona.
 - d. Pregúntela al pastor acerca de la oración.
 - e. Tenga un desayuno de oración para niños y padres.
 - f. Haga un diario de oración y observe como Dios contesta sus oraciones.

Recursos:

Ideas para enseñar a los padres acerca del tiempo de quietud en el manual de los Aventureros pág. 473

Hojas de trabajo de la especialidad oración



Grade 3

Nuevo en el 2006

Ayuda

1. Nosotros oramos para estar cerca de Jesús porque Él es nuestro mejor amigo y para ser como Jesús. Lee Marcos 1:35. Nosotros oramos para agradecerle a Él por su amor y cuidado, para pedir perdón y para ayudar a otros y a nosotros mismos. Santiago 5:16. Nosotros deberíamos tener un tiempo tranquilo cada día con Jesús, pero nosotros podemos orar a cualquier hora y en cualquier lugar.
2. Discuta el Padre Nuestro con los niños.
3. Pídale a los padres que animen a los niños a orar y hacer de la oración un hábito diario. Envíe a los padres “Ideas para enseñar a los padres acerca del tiempo de quietud”.
4. Discuta como enseñar a alguien a orar.
5. Todas las actividades están incluidas en la hoja de trabajo. Discuta con los niños como cada una de estas actividades pueden ser hechas.

Para el desayuno de oración invite a los niños de todas las edades para asistir y haga que un niño tenga el mensaje devocional.

Hoja de trabajo de oración

1. ¿Por qué oramos? _____

¿Por cuáles cosas oramos? _____

¿Cómo oramos? _____

2. ¿Qué nos enseña el Padre Nuestro? _____

3. Cartel de oración

Fecha	Dom.	Lun.	Mar.	Mier.	Jue.	Vie.	Sab.
1							
2							
3							

4. Cómo enseñar a otros a orar.

5. a. Tabla de peticiones de oración

Nombre	Peticiones de oración	Respuesta a la oración

Actividad	Completada
b. Tuvo la oración de apertura o clausura en su club.	
c. Hizo una tarjeta con una oración y lo regaló a una persona.	
d. Le preguntó al pastor acerca de la oración	
e. Participación en un desayuno de oración para niños y padres.	
f. Hizo un diario de oración y observó como Dios contesta las oraciones.	

Pajaritos



Grado 2

Actualización 1996

1. Cuente cómo Dios cuida de los pájaros.
2. Fabrique un comedero para pájaros sencillo, o un comedero de “un cono de pino”.
3. Debe saber reconocer a 10 pájaros diferentes.
4. Realice un juego sobre los pájaros.
5. Dibuje y/o coloree imágenes de los siguientes:
 - a. dos pájaros de agua
 - b. dos gorriones
 - c. un depredador
6. Debe saber cómo hacer cinco sonidos de pájaros.
7. Haga un árbol de Navidad o una canasta de pascuas para pájaros.
8. Observe algunas aves, imite sus movimientos, y recoja plumas cuando sea posible. Debe tener en mente que guardar plumas de aves migratorias es ilegal en algunos lugares, sino en todos, los Estados Unidos.

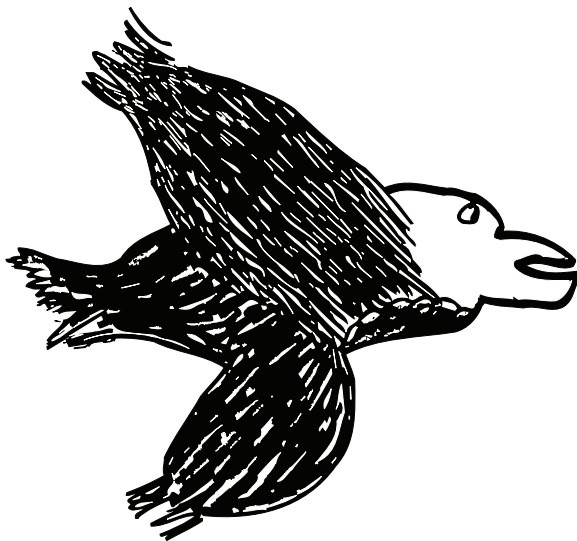

Ayuda

1. Hable del cuidado de Dios, citando Mateo 10:2, y Lucas 11:24. Dios creó a las aves para que se cuidaran a sí mismas (las plumas, el pico, migración, etc.)
2. Haga un comedero de pájaros sencillo, corte un cartón de leche y coloque las semillas en la parte interior, también puede hacer un comedero de “un cono de pino” cubriéndolo con mantequilla de maní y con semillas para pájaros. Cuélguelo al alcance de los pájaros para que puedan disfrutar de su manjar.
3. Cuando sea posible, incluya aves de su área. Planee juegos de reconocimiento usando cuadros o tarjetas de aprendizaje. Invite representantes del museo local o de la Sociedad Audubon para que tengan una presentación.
4. Los juegos podrían ser: tarjetas de aves, dominó, etc., que los puede encontrar en la Librería Adventista de su área.
5. Fuentes: tienda de artículos para maestros, libros para colorear, revistas, libros, o videos.
6. Obtenga videos o cassettes en la biblioteca pública o en la Sociedad Audubon. Seleccione aves que tengan hábitos y sonidos característicos como los buhos/ lechuzas, palomas, cuervos, páridos/aves trepadoras, paro/ alionín, ave fría/frailecillo, etc.
7. Pegue o amarre semillas y frutas a un árbol como un regalo especial para los pájaros. Decore una canasta de pascua con materiales que los pájaros puedan usar para construir sus nidos, tal como cabello, hilo de lana, cordel, etc. Cuelgue la canasta donde los pájaros puedan recoger material para sus nidos.
8. Vaya al zoológico, criadero de pájaros, parque, o una área donde se juntan muchos pájaros para observar y recoger (vea la nota anterior) plumas. En la clase, imite los movimientos de las aves.

Paladín de oración

1. Lea lo que Pablo dijo sobre la armadura de Dios (Efesios 6:11-18) y haga un cartel o una manualidad mostrando la armadura de Dios.
2. Nombre 5 paladines de la oración del Antiguo Testamento y lea una de sus historias en la Biblia. ¿Cómo fueron sus vidas transformadas como resultado de su comunión con Dios?
3. Discuta cómo y adónde orar.
4. Aprenda para quienes debemos orar y escriba su propia oración. Lea la oración en el club de los Aventureros, la clase de escuela sabática o durante el culto divino.
5. Discuta por qué ora.
6. Tome una caminata de oración con los Aventureros o con su familia. Hable sobre la forma como se sintió durante la caminata.

Propósito:

Fomentar la oración diaria.

Conexión del plan de estudios:

Manitas Ayudadoras, Mi Dios III “Su poder en mi vida”

Recursos:

Comentario ASD

Efesios 6: 10-18

Soldados Romanos (Roman Soldiers)

<http://www.museums.ncl.ac.uk/archive/arma/welc/beginner/faq1.htm>

Juego de cubos—armadura de Dios

www.cgrustuabCrafters/Com/armor_pattern4u.gif
http://www.christiancrafters.com/game_armor.html

Manualidad de papel—soldado romano

http://bj.canon.co.jp/english/3D-papercraft/costume/roma_e.html

Ayuda

1. Lomo de la verdad, coraza de justicia, calzado de los pies con el evangelio de la paz, escudo de la fe, yelmo de la salvación, espada del Espíritu que es la palabra de Dios.
2. Ejemplos: Abrahán (Génesis 12); José (Génesis 41); Moisés (Éxodo 16); Josue (Josue 5); Gedeón (Jueces 6); Samuel (1 Samuel 3); David (Salmo 41 & 1 Samuel 17); Daniel (Daniel 6).
3.
 - a. Formas—Ore a voz alta o en silencio; ore con otros o solo; cante; escriba un diario (escriba sus oraciones); oración por teléfono (orar con alguien por teléfono).
 - b. Lugares—A lado de su cama; en la mesa durante el desayuno, en el carro, en su bicicleta, al tomar un paseo a pie, en la escuela sabática, en el hospital; ¡en cualquier lugar!
4. Ore por usted mismo, miembros de la familia, enemigos, mascotas, hermanos de la iglesia, trabajadores de la iglesia, los que no son salvos, los enfermos, o por sus vecinos.
5. Para alabar a Dios, para pedir perdón, para decirle a Dios gracias, y para orar por otros y para usted.
6. ¿Se sintió mejor después de la caminata? ¿Se sintió cerca de Dios? ¿Lo que vio le hizo sentir agradecido o le dio elementos por los cuales orar?

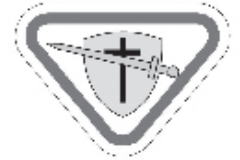

Grado 4

Nuevo en el 2005

Pasos a Jesús



Grado 4

Nuevo en el 2004

1. Entienda los pasos a la salvación:
 - Dios es amor (1 Jn 4:8). Dios me ama mucho (Jer 31:3). Dios ama a todo el mundo (Jn 3:16).
 - Soy un pecador. “Todos cometen errores y son pecadores, de allí que todos necesitamos salvación porque los pecadores morirán para siempre (Rom 3:23)”.
 - Dios envió a Jesús a morir en mi lugar para que yo no tenga que morir para siempre (Jn 3:16). Luego Él resucitó como mi Salvador. (1 Cor 5:3,4) Cuando recibo a Jesús como mi Salvador, todos mis pecados serán perdonados (Isa 1:18; Sal 51:7-11; 1 Jn 2:1,2).
 - La salvación es un don gratuito de Dios. Tengo que pedirle personalmente a Jesús que sea mi Salvador.
 - (Jn 1:12). Dios me oye cuando oro.
 - Si he aceptado a Jesús, soy una persona nueva, una que no quiere hacer mal porque yo amo a Jesús y Él me ama a mi. (Jn 3:3-7, 2 Cor 5:17)
 - Puedo estar seguro que soy salvo cuando he aceptado a Jesús como mi Salvador. (Jn 3:26, Heb 13:5) Porque soy pecador todavía haré mal. Pero si confieso mis pecados, Jesús me perdonará y quitará mi culpabilidad completamente. (Jer 31:34) Dios quiere que confiese mis ofensas a los que han sido heridos por mis acciones (1 Juan 1:9) y que haga restitución (Lucas 19:8) y que no peque más. (Jn 8:11)
2. Lea y discuta con un adulto cuatro de las siguientes historias de la Biblia acerca de la conversión/salvación:
 - Felipe y el etíope (Hch 8:26-40)
 - Naamán quedó limpio (2 Reyes 5)
 - Jesús ama a los niños (Mt 19:13-15)
 - La moneda, la oveja y el hijo perdido (Lc 15)
 - Zaqueo (Lc 19:1-10)
 - Carcelero convertido (Hch 16:21-34)
3. Memorice Juan 3:16, Hechos 16:31, y 1 Juan 1:9
4. Pase tiempo regular a solas con Jesús.
5. Elija aceptar a Jesús cómo su Salvador personal. Discuta su decisión con sus padres o maestro del club.
 - Trace su pie sobre papel y decórelo como quiere, incluyendo las palabras del compromiso: Yo (su nombre) he tomado mis primeros pasos hacia Jesús hoy ____ (fecha) con ____ (nombre del testigo adulto).
 - Muestre la manualidad (la respuesta de compromiso) a un(a) maestro(a) del club para recibir su certificado y parche de la especialidad.

Ayuda

1. Haga estos conceptos lo más sencillo posible. El asunto más importante es que ellos reconozcan la naturaleza del pecado (el mal) y sus consecuencias (la muerte eterna), luego pida a Jesús que le perdone y sea su Salvador.
2. Estas historias harían buenos sermones para la iglesia infantil, devocionales del club o cultos familiares. Crea momentos asombrosos para que los niños entiendan que Dios toma gran interés en su salvación.
3. Sugerencia: Hagan marcalibros que ilustren los versículos para sus Biblias personales o para darlos a alguien que quiere saber más de Jesús.
4. Ayude a los niños a comenzar a tener momentos de devoción— puede ser con sus padres, durante el culto familiar, en el club o sólo. El compromiso es clave, fundamental, y necesita ser continuo a través de un crecimiento personal.
5. El compromiso personal en niños es a menudo espontáneo y públicamente demostrado. Pero esta especialidad anima una decisión personal hecha contemplativamente en casa con los padres. Sin embargo, cuando una decisión inspirada por la familia no es posible, un(a) maestro(a) u otro individuo cariñoso puede ser la mejor persona para nutrir estos primeros pasos con la mayor privacidad posible. Dé una calurosa bienvenida al niño como un miembro más de la familia de Dios, asegurándole del amor, la aceptación, perdón y cuidado inagotable de Dios. Extra: Anime al niño a responder aún más al llamado de Jesús en su propia manera como— escribiendo un canto, una poesía, una pintura o dibujo, una escultura o expresándose en video, cámara o computadora.

Recursos

Lectura recomendada:

- Plan de estudios de los Aventureros; “Mi Dios”.
- *A Child's Steps to Jesus*, de L. P. Carlyle
- *Enséñales a Amar*, de Donna J. Habenicht

Conexión del plan de estudios:

1. La especialidad “Amigo de Jesús” da oportunidades excelentes para que los niños respondan al compromiso de esta especialidad.
2. “Mi Dios III, Su poder en mi vida”, requiere que los niños pasen tiempo regular a solas con Jesús.

Patinador

1. Describa dónde y cuándo es seguro patinar.
2. Demuestre cómo cuidar de un par de patines.
3. Aprenda a patinar hacia adelante, hacia atrás, hacia la derecha, hacia la izquierda, y cómo entrecruzar.
4. Patine a través de una curva, aprenda a parar, y deslizarse cuesta abajo.
5. Haga una prueba de patinaje con por lo menos seis obstáculos.
6. Participe en un juego de patinaje.

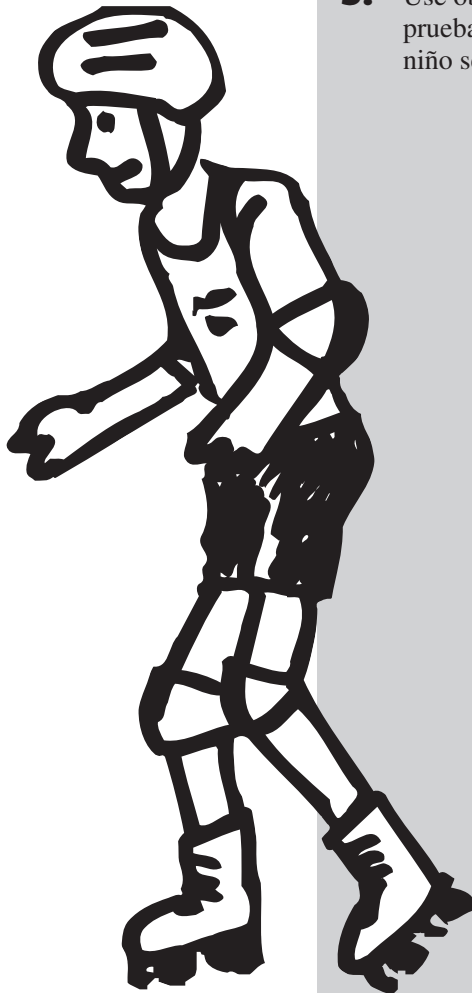

Ayuda

1. Si es patinaje en el hielo, debe esperar que un adulto le diga si el hielo es seguro. Nunca patine solo. El patinaje de ruedas puede practicarse en un gimnasio, pista, o en la acera, dependiendo de la clase de patines que tengan.
2. Limpie sus patines después de cada uso. Revise las ruedas. Cambie las cintas cuando sea necesario. Si es necesario ponga aceite a las ruedas, dependiendo de la clase de patines.
3. Deben practicar para que los niños sientan lo emocionante que es patinar. Insista en la seguridad y precaución para prevenir lesiones mientras patina.
4. Aconseje a los niños a patinar con cuidado, observando a los otros patinadores en todo momento.
5. Use obstáculos blandos para sus pruebas de patinaje, por si algún niño se cae, no se lastime.



Grado 4

Peces



Grado 1

Nuevo en el 2004

- 1.** Encuentre tres de las siguientes historias bíblicas acerca de peces.
 - a.** Panes y peces (Marcos 6:34-44 y Mateo 14:13-21).
 - b.** Pápa sabe mejor (Lucas 11:11-13).
 - c.** Jonás (Jonás 1-2).
 - d.** Desayuno con Jesús (Juan 21:8-13)
 - e.** Pescadores de hombres (Mateo 4:18-22)
- 2.** Aprenda cómo el pescado tuvo un rol importante en el éxito de la primera cosecha de los peregrinos.
- 3.** Aprenda cómo cuidar de un pez.
- 4.** Aprenda acerca de dos peces que viven en un lago u océano cercano y también aprenda cómo protegerlos.
- 5.** Juegue un juego de peces o realice una manualidad.

Recursos

La vida de Squanto:

www.joyfulheart.com/holiday/squanto/html

Squanto ayuda a los peregrinos plantar maíz:

www.gomilpitas.com/homeshooling/explore/pilgrams.html

Fish Crafts

www.enchantedlearning.com/crafts/fish/

www.orientaltrading.com (search for fish crafts)

www.dltk-kids.com/animals/fish/html

Visite una piscifactoría, un acuario o una tienda de mascotas en su área. Dé a cada niño una bolsa de galletitas de pez.

Ayuda

- 1.** Ayude a los niños encontrar los versículos y repase las historias con ellos.
- 2.** Vea las fuentes mencionadas a continuación para adquirir información sobre el Indio Squanto.
- 3.** Invite a alguien que tiene un pez como mascota o que trabaja en una tienda de mascotas a hablar con los niños, u obtenga instrucciones generales del cuidado de peces de una tienda de mascotas o biblioteca y discútalos con los niños. Aprenda acerca del cuidado, los alimentos (cuándo y lo que se da a comer a un pez) y los acuarios. Recuerde, nuestras mascotas dependen de nosotros para su cuidado y mantenimiento—ellos no pueden cuidar de sí mismos.
- 4.** Aprenda acerca de 2 tipos de peces que viven en las aguas. Discuta cómo podemos ayudar a proteger las aguas contra la contaminación. Nunca eche basura en los lagos ni el océano.
- 5.** Juego de pez:
Haga una caña de pescar atando un cordel al extremo de un palito. En la punta del cordel amárrenle un imán. “Vaya de pesca” para regalitos como Biblias pequeñas, etiquetas de pescaditos, dulces etc...
Manualidades:
 - a.** Haga un acuario usando dos platos de papel. Corte un círculo en uno de los platos y pegue papel célofan claro o celeste en la abertura para hacerlo parecer como una ventana. Coloque etiquetas de pescaditos y algas en el otro plato. Pegue los dos platos para simular un acuario de papel.
 - b.** Pescaditos de fieltro. Corte formas de pescados de fieltro y permíta que los niños los decoren con lentejuelas.

Perlas

1. ¿Qué es una cuenta/perla?
2. ¿De dónde proviene la palabra “cuenta/perla”?
3. Nombre algunos de los materiales que son usados para hacer perlas/cuentas.
4. Mencione por lo menos dos hechos interesantes sobre la historia de las perlas/cuentas.
5. Nombre por lo menos tres cosas que puedes hacer con perlas/cuentas.
6. Haga cuatro (4) o mas objetos diferentes con cuentas.
7. Dé uno de sus proyectos de cuentas a alguien, tal como una persona de la tercera edad. Dígales lo que ha aprendido de las cuentas, y explique qué es lo especial acerca del regalo que ha hecho para ellos.

Ayuda

1. Una perla/cuenta es un pequeño objeto con una perforación en ella para que pueda ser sujetado con hilo o cuerda. (La mayoría de las cuentas son redondas).
2. La palabra “cuenta” viene de la palabra inglés antigua- “gebed” o “bede”- lo que significa “oración”.
3. Las cuentas pueden ser hechas de cosas como semillas, madera, piedra, plástico, vidrio, metal, cerámica, perlas, conchas, bayas, frijoles, marfil, coral, ámbar, o piedras preciosas.
4. Hechos históricos acerca de las cuentas incluyen:
 - Las personas hacían artículos de cuentas en los tiempos bíblicos en Egipto.
 - La primera calculadora en el mundo fue el ábaco, lo cual es hecho de abalorios o cuentas. Aun es utilizada en muchos países.
 - Las cuentas fueron usados como dinero por los indios americanos y otras personas nativas. Wampum o cuentas monetarios utilizado por algunos pueblos amerindios, usualmente eran hecho de conchas. Los indios utilizaban las cuentas para negociar con los peregrinos.
 - Algunos indios usaban las púas del puercoespín o piezas de

huesos para las agujas para atar las cuentas en hilo hecho del cabello de caballos o algodón.

- Los católicos o budistas muchas veces usan perlas/cuentas para ayudarlos a recordar y contar sus oraciones.
 - Las perlas/cuentas han sido utilizadas para decorar vestimenta por más de 400 años.
5. Algunas cosas que puede hacer con las perlas/cuentas son:
 - Pegarlas en algo para decoración.
 - Perle (derretir las perlas/cuentas)
 - Atarlas
 - Utilizarlos para intercambiar, o para dinero para juegos
 - Decorar ropa
 - Hacer agarraderas de cocina u otra cosa
 - Contar cosas
 6. Proyectos de perlas/cuentas sugeridas.
 - Unir las perlas/cuentas con hilo en un limpiador de tubo, una cruz, o una vara de un pastor.
 - Coser las perlas en una pieza de tela en la forma de su nombre (o iniciales).
 - Trazar una imagen o diseño en un papel grueso o tela. Pegar o coser las perlas/cuentas en ella.
 - Hacer una imagen para refrigerador utilizando perlas/cuentas. (Pegarlas en un gancho de ropa, pieza de fieltro o enhebrarlas en hilo o alambre).
 - Decorar una bolsita de frijoles con perlas/cuentas.
 - Coser las perlas/cuentas en zapatos o mocasines.
 - Enhebrar perlas/cuentas en hilo o cinta y enrollarlas alrededor de un marco para fotos.
 - Hacer una escultura al enhebrar las perlas/cuentas en un alambre de cobre y moldearla.



Pioneros adventistas

Esta especialidad está diseñado para crear conciencia en los niños de su herencia adventista, ayudándolos a sentirse felices de ser adventistas, y animándolos a valorar la contribución de los pioneros.

1. Nombre cinco pioneros adventistas y cuente algo de cada uno de ellos.
2. Lea una historia de algún pionero adventista.
3. Aprenda un himno adventista antiguo. Memorice la primera estrofa.
4. Haga y pruebe una receta de granola; saber qué tiene que ver la granola con los pioneros.
5. Pinte o tiñe una corbata, o decore un pañuelo. Use el pañuelo para vestirse como un pionero.
6. Memorice Apocalipsis 14:12.
7. Sostenga en alto un libro grande como lo hizo Elena G. de White en su visión, y mida el tiempo que lo puede sostener.
8. Participe en un juego americano antiguo.
9. Haga una manualidad americana antigua.



Grado 3

Nuevo en 1999

Receta de Granola

7 1/2 tazas de avena tradicional (1/2 caja)
 1 taza de azúcar morena
 1 taza de ajonjolí
 1 taza de coco rallado
 1 taza de germen de trigo
 2 cucharitas de sal
 1 taza de nueces picadas
 *Mezclar los ingredientes secos mencionados.
 1 cucharada de vainilla
 3/4 taza de agua
 3/4 taza de aceite
 *Espolvorear los ingredientes mojados sobre los secos; mezclar bien. Hornear a 275 grados F. durante 60 minutos. Revolver cada 15 minutos
 Resultado: 12 tazas

Ayuda

1. Elena White, Jaime White, Guillermo Miller, José Bates, J. N. Andrews, Hiram Edson, etc. FUENTES: “William Miller Heritage Farm” (disponible en la librería adventista); “Life of the Pioneers” una serie de cintas de la Asociación de Michigan.

2. El requisito de lectura # 2 incluye: *Ellen*, por Mable Miller *Camp Meeting Angel*, por (R&H), etc.
3. Himnos del himnario adventista: “Tis Love That Makes Us Happy,” No. 579; “You Will See Your Lord A Comin,” No. 438; “I Saw One Weary,” No. 441. “What Heavenly Music,” No. 452; “Don’t You See My Jesus Coming? No. 454.
4. Hable acerca de la importancia del desayuno y de los alimentos del desayuno. Mencionar algo de la historia del desayuno — Consejos Sobre el Régimen Alimenticio y El Hogar Adventista. Buscar una receta de granola en algún libro de recetas, tal como, *Century 21 - 375 Meatless Meats*. Si es imposible hacer granola, comprar barras de granola y hablar acerca de los ingredientes que hacen que la granola sea saludable para nosotros. (Son granos integrales precocidos y rápidos de preparar). Hacer en la reunión y enviar un poco a cada familia junto con la receta.
5. Hacer pañuelos cortando un cuadrado de 24 pulgadas de tela de algodón en la mitad en forma diagonal (de esquina a esquina); marcar figuras con sellos o con un estencil, con formas de animales, carrozas o niños. Para disfrazarse, proveer vestidos largos, pantalones de trabajo (overoles), sombreros de vaqueros, etc.
6. Pesar el libro. ¿Es más pequeño o más grande que el de Elena G. de White?
7. Saltar a la cuerda, bandos tirando de extremos de una cuerda, caída de las estrellas, rayuela, juegos de la mancha, botón-botón, tirar el pañuelo, ordeñar la vaca, carrera de obstáculos.
8. Muñecas de cucharas, bordado, hacer pan o granola y colocar en el pañuelo, hacer una carroza de cartón, pintar con pintura en aerosol, etc.

Promesa del arco iris

El propósito de la especialidad de Promesa del arco iris es ayudar a los niños a experimentar la gloria de Dios a través de la gloria de Su creación.

1. Nombre y demuestre los dos elementos que conforman un arco iris.
2. Cuente la historia del primer arco iris, en Génesis 9:8-17.
3. ¿Qué es un pacto?
4. ¿Qué nos promete el arco iris?
5. ¿Qué colores conforman el arco iris? Crea su propio arco iris con los colores en el orden correcto.
6. ¿Dónde encontraremos un arco iris en el cielo?

Ayuda

1. Crear un arco iris alumbrando un haz de luz en un rocío de agua, o demostrarlo con un prisma. Note que el punto de la luz debe venir de atrás del observador.
2. Colocar todos los eventos de la historia de Noé en tarjetas. Haga que los niños extraigan una tarjeta de la caja o recipiente y la coloquen en la secuencia correcta.
3. Buscar la palabra pacto en un diccionario de niños. Explicar qué significa “promesa.” Haga que los niños se hagan promesas unos a los otros — promesas que piensan cumplir.
4. Leer Génesis 9-11 y Génesis 8:21.
5. Rojo, anaranjado, amarillo, verde, azul, índigo, y violeta. Una forma fácil de recordar el orden es formando un acrónimo.
6. Ver Apocalipsis 4:3



Nuevo en 1999

Enriquecimiento

Cada uno de nosotros somos como gotitas de “lluvia” que Dios usa para refrescar la tierra (nuestra familia, nuestro hogar, nuestros amigos, y nuestros vecinos.) Cuando permitimos que la luz de Jesús brille a través de nosotros, otros verán el “arco iris” de su amor. Invite a los niños a permitir que Jesús convierta sus vidas en un arco iris.

Canto

“¿Quién hizo el arco hermoso?”

“Dios Me Amará”

Hacer galletas arco iris. Mezclar una receta de su masa favorita de galletas de azúcar y cortar muchos semicírculos. Luego mezclar pinturas con yema de huevo con diferentes colorantes de alimentos. Antes de hornear, pintar con un pincel los colores del arco iris.

Puertas de perla

Esta especialidad tiene como objetivo hacer que los niños sean conscientes y esperen con anticipación la segunda venida y el cielo.



Nuevo en el 1999

1. Busque y lea una promesa de la segunda venida de Jesús en la Biblia.
2. Represente una parábola de la Biblia acerca de la segunda venida.
3. Nombre un libro de la Biblia y un capítulo que describe los eventos de los últimos días.
4. Haga una lista de las señales de la segunda venida de Cristo, hallados en Mt. 24:3-14.
5. Describe la ascensión de Jesús al cielo y cuente de qué maneras se parece o no se parece a la forma en que regresará.
6. Busque y lea en la Biblia una descripción de la Santa Ciudad o la Tierra Nueva.
7. Complete y memorice Juan 14:2, 3 usando una de las siguientes actividades:
 - a. Llenar los espacios en blanco: “En la _____ de mi Padre muchas _____ hay; si así no fuera, yo os lo hubiera _____. Voy, pues, a _____ lugar para vosotros. Y si me fuere y os _____ lugar, _____ a vosotros, y os tomaré a mí _____; para que donde _____ estoy, _____ también estén.” RVI 1960.
 - b. Poner cada palabra en una tarjeta (una palabra en cada tarjeta), y que los niños ordenen las tarjetas.
 - c. Ayudarlos a formar un acertijo (rebus) con el versículo de memoria; decir el versículo, con la ayuda del acertijo. (Un “rebus” es cuando se hace dibujos para sustituir palabras para luego descubrir la frase).
 - d. Esconda piezas del rompecabezas y haga un juego de la parábola de la moneda perdida con ellas.
8. Cierren los ojos e imagínense encontrarse con Jesús en las puertas de perla, y luego haga un dibujo de lo que imaginaron o dibujar cómo se vería.

Ayuda

1. Juan 14:1-3; Hechos 1:11
2. Las diez vírgenes, Mt. 25:1-13; La red, Mt. 13: 47,48; Los labradores malvados, Mt. 21:33; Marcos 12:1-10; Lucas 20:9-16; La gran cena, Lucas 14: 16-24; Mt. 22:1-14; La moneda perdida, Lucas 15:8-10; La puerta angosta, Mt. 7: 13,14; Lucas 13:22-30; El trigo y la cizaña, Mt. 13: 24-30; La oveja perdida, Lucas 15:3-7; El sembrador, Mt. 13:3-23; Otros.
3. Mateo 24
4. Falsos Cristos (vers. 5) Guerras y rumores de guerras (v.6-7), hambres y terremotos (v.7), persecución (9), apartarán de la fe (v.10), falsos profetas (v.11), Habrá tanta maldad y el amor de muchos se enfriará (v.12), evangelio a todo el mundo (v.14).
5. 1 Tesalonicenses 4:15-18, Hechos 1:1-8
6. Isaías 65:17-25; Ap. 21, 22
7. Proveer papel grueso, marcadores, tijeras.
8. Tener disponible papel, marcadores y crayones, palitos de helados, escarcha, papel de construcción, perlas, papel de aluminio, etc.

Cantos

“En La Casá de mi Padre,”
 “Cuenta Atrás,”
 “Vamos al Cielo”.

Realeza bíblica

1. Memorice Salmos 100:4.
2. Mencione 5 reyes bíblicos ¿Cuáles reyes fueron los mejores gobernantes y porque?
3. Relate la historia de dos reyes y haga que los niños actúen las historias.
4. Mencione por lo menos cuatro reinas en la Biblia. ¿Por qué fueron importantes estas reinas?.
5. Escriba una historia acerca de las reinas y léalo a la clase.
6. Haga dos de las siguientes:
 - a. Un salón del trono utilizando una caja de zapatos
 - b. Haga coronas y explique lo que las decoraciones significaban para el rey
 - c. Decore una silla para un rey
 - d. Haga un mural de un salón del trono
 - e. Otro

Propósito:

Seguir a Jesús hace una diferencia en nuestras vidas.

Conexión del plan de estudios:

Mi mundo

Recursos:

Concordancia bíblica
 Mis historias bíblicas
 Mis amigos de la Biblia

Ayuda

2. Primer rey – Saúl; segundo rey – David; tercer rey – Salomón. Joás tenía 7 años cuando inicio a reinar; Josías tenía ocho años cuando llegó a ser rey; el rey Jesús, estos solo son algunos ejemplos, puede enlistar más si es posible.
3. Utilice disfraces, coronas, silla del trono, etc. si es posible.
4. Vasti, Ester, Betsabé, Reina de Sabá, Jezabel, etc.
5. Puede escribir la historia en grupos pequeños. Luego comparta la historia con la clase.
6. Utilice libros de historias bíblicas para crear ideas de dibujo. Las posibilidades incluyen el trono, alfombra, dibujos, vasijas, joyas, terciopelo, etc.



Grado 4

Nuevo en el 2008

Reportero



Grado †

Actualización 1996

- 1.** Dé un reporte a sus padres acerca de una actividad de los Aventureros. Prepare un álbum de recortes “Reportero” acerca de tres salidas de los Aventureros.
- 2.** Busque información acerca de un juguete o de un instrumento musical. Informe al grupo acerca de sus descubrimientos.
- 3.** Escuche los anuncios y lea el boletín de la iglesia.
 - a.** En su álbum coloque los anuncios del boletín.
 - b.** Circule los eventos que más le interesaron
- 4.** Hable con su pastor, maestro de la escuela, o de escuela sabática. Coloque en su álbum de recortes:
 - a.** un dibujo de la persona y el lugar dónde trabaja
 - b.** una nota describiendo lo que más le gusta a esa persona acerca de su trabajo.
- 5.** Mantenga su álbum de “Reportero” por lo menos dos meses.
- 6.** Nombre algunos reporteros en la Biblia y mencione qué reportaron.

Ayuda

- 1.** Dedique cierto tiempo en sus reuniones de Aventureros para que cada niño practique compartir un “reporte” con los demás. Ayúdelos a que aprendan a poner en orden los eventos, y anímelos para que cuenten a sus padres acerca de una de las actividades de los Aventureros. Comience un álbum de recortes “Reportero”. Permita que los niños diseñen una cubierta con sus nombres, se recomienda papel sin líneas. Para comenzar, déles un anuncio de los Aventureros para que lo coloquen en el álbum.
- 2.** Prepare una historia para el álbum de recortes, usando dibujos de revistas, o dibujos coloreados. Hermanos, padres, o amigos pueden ayudarles con la investigación, o puede hacer la investigación durante el tiempo del club. Deben escribir notas debajo de los dibujos indicando qué les gusta acerca de dicho artículo. Haga que los niños compartan lo que aprendan.
- 3.** Anime a los niños para que adquieran la habilidad de escuchar. Haga que recorten anuncios de la escuela o de los boletines de iglesia para colocarlos en el álbum. Circulen las actividades que más disfrutarían, y marquen con una “X” las actividades en las que han participado.
- 4.** Hable con una persona favorita y pregúntenle qué le gusta acerca de su trabajo. Dibuje a la persona, coloree, y haga un dibujo de lo que a esa persona más le gusta de su trabajo. De nuevo, instrúyalos en la habilidad de escuchar, aprendiendo a tomar notas para recordar las indicaciones, y para ayudarles a recordar qué preguntas hacer.
- 5.** Trabaje en el álbum de recortes “Reportero” por lo menos dos meses. Añada recortes interesantes de actividades de la escuela, de la iglesia, del club, y de la comunidad.
- 6.** Vea Lucas 24:33, 35; Marcos 16:9, 10; Hechos 12:11-16; Nehemías 1:1; Lucas 1:1-4; etc.

Seguridad en la carretera

1. Identifique y explique 10 señales importantes en la carretera.
2. Diga cuándo y dónde cruzar la calle con seguridad.
3. Indique las reglas de seguridad en la carretera para:
 - a. Caminar al lado de la carretera estando sólo
 - b. Montar tu bicicleta
 - c. Montar a caballo
 - d. Caminar con un grupo
4. Explique porqué debe usar el cinturón de seguridad cuando está en un carro.
5. Escuche una presentación de un oficial de patrulla u otro oficial de seguridad al hablar de la seguridad para los niños.
6. Juegue un juego acerca de la seguridad.

Ayuda

1. Algunos ejemplos:
 - a. Alto
 - b. Cruzar los rieles de ferrocarril
 - c. Vía equivocada
 - d. Caminar
 - e. No dar vuelta a la izquierda
 - f. No pasar
 - g. No vuelta en U
 - h. Una vía
 - i. Cruce de escuela
 - j. Vuelta cerrada/aguda
 - k. Límite de velocidad
 - l. Ceda el paso
2. Cruzar la carretera en una intersección o pase de peatones. Si hay un semáforo, cruce solamente cuando la luz está verde.
3. Camine a un lado de la carretera yendo en contra del tráfico. Las reglas pueden variar en su área. Investigue con el Departamento de Vehículos y Motores acerca de reglamentos para: caminar, montar a caballo o bicicleta, o patineta, y caminar en grupo. Respete las reglas, observe el tráfico cuidadosamente.
4. Vea una película o escuche a un oficial de policía hablar acerca de los cinturones de seguridad. Usamos los cinturones de seguridad para evitar recibir lesiones en un accidente. Es la ley en muchas áreas.
5. Haga que un experto de seguridad hable con los niños de acuerdo a su nivel de edad, enfatizando qué pueden hacer los niños para mantenerse seguros.
6. Prepare rótulos o carteles y juegue "Simón Dice," sosteniendo los rótulos en alto. Al hacer que los niños demuestren lo que dicen los carteles ya sea caminando o montando bicicleta, es una forma entretenida de aprender acerca de la seguridad en la carretera. O jueguen otros juegos de seguridad.



Grado 2



Requisito

Requisito para Rayitos de Sol

Sellado

1. ¿Qué carta envió Dios a nosotros? Memorice: Éxodo 32:16 RV. Lea Éxodo 34:4 y Ester 3:10. ¿Hubo algo estampado, sello o escrito en los dos textos mencionados?
2. Busque en la Biblia tres o más personas quienes escribieron una carta a amigos personales o iglesias.
3. Nombre algunos proyectos que pudiera hacer utilizando estampas de goma.
4. ¿Qué material necesitas para un proyecto de estampa de goma?
5. Aprenda y demuestre tres a cinco técnicas de estampado tales como las sugeridas a continuación:
 - a. Estampado de dos pasos
 - b. Decorando con tiza
 - c. Decorando con marcadores
 - d. Utilizando lápices de acuarela
 - e. Imagen con técnica de enmascarado
6. Explique cómo cuidar de las estampas de goma.
7. Haga tres proyectos diferentes para dar a un amigo o miembros de la familia.

Propósito: Recordarnos que Dios quiere estampar y sellar Su carácter en cada uno de nuestros corazones y vidas. Dios escribió la Biblia como una carta de amor a nosotros.

Ayuda

1. La Biblia. El segundo libro de Dios es la naturaleza.
2. En el Nuevo Testamento Pablo, Santiago, Pedro y Judas escribieron cartas a amigos e iglesias.
3. Puedes usar estampas de goma para proyectos de arte que demuestren el amor, aprecio, y creatividad a través de:
 - a. Tarjetas hechas a mano
 - b. Marca libros, etiquetas, papel decorativo, bolsas para envolver regalos
 - c. Materiales para álbum de recortes
4. Materiales básicos: Cartulina blanca, o diferentes colores de cartulinas, estampas y sellos de goma, almohadilla de tinte, almohadilla *Versa Mark*, esponjas para estampado, aplicadores de esponja, cotonetes (Q-tips). Limpiador de estampado, tizas para estampar, marcadores, lápices de acuarela, lapicero tipo *blender*, tubo de pegamento, cinta adhesiva de doble cara, escarcha, perforadoras, cintas decorativas.



Grado 4

Nuevo en el 2008

5. Técnicas de sellado/estampado:
 - a. Estampado de dos pasos: estampe la imagen de base con una tinta más leve y la imagen superpuesta o adjunta con tinte más oscuro.
 - b. Decorando con tiza: estampe una imagen con tinta de la almohadilla *Versa Mark* o de *whisper craft* y luego aplique color de la tiza utilizando la punta de una esponja o aplicador para rellenar color.
 - c. Decorando con marcadores: utilice diferentes colores de marcadores para aplicar color directamente al sello, sopla la imagen de tinta para rehumedecer la tinta con su aliento; antes de estampar al papel.
 - d. Utilizando lápices de acuarela: estampe la imagen al papel. Delinee una sección de la imagen estampada con un lápiz de acuarela, luego utilice una brocha húmeda o lapicero *blender* para mover el color donde lo desea.
 - e. Imagen con técnica de enmascarado: estampe la imagen en una tarjeta, estámpelo de nuevo en una pieza de papel. Corte con cuidado alrededor de la imagen del papel cortando justamente dentro de las líneas, esta será la máscara. Ponga la máscara sobre la imagen en la cartulina y estampe la imagen deseada sobre la máscara. Remueva la máscara para que la nueva imagen “desaparezca” detrás de la primera.
5. Limpie los sellos/estampas después de cada uso, especialmente al cambiar de colores. Utilice una botella de limpiador de estampas con un estropajo o ruédelo en el aplicador. Una esponja de celulosa funciona mejor porque no se rompe. La esponja puede ser humedecida con agua simple, o añada una o dos gotas de detergente al agua, luego séquelo con toalla de papel. Los limpiadores libres de alcohol para bebés también funcionan para limpiar sellos. Nunca remoje estampas de goma en agua o utilice solventes a base de grasa para limpiar los sellos/estampas.

Sombras chinescas

1. Enseñe a cada niño cómo hacer varias sombras de manos.
2. Una vez que ellos han aprendido hacer sombras de manos, haga las siguientes preguntas:
 - a. ¿Cuál sombra le gusta más?
 - b. ¿Cuál fue la más difícil de aprender?
 - c. ¿Porque fue más difícil?
 - d. ¿Hubieron algunas sombras que no pudo hacer?
3. Permita que los niños discutan cómo les enseñarían esta habilidad a otros.
4. Practique con supervisión de un adulto cómo enseñar a otros hacer sombras de manos.
5. Enseñe a alguien cómo hacer dos o más sombras.

Propósito:

Ayudar a los niños entender que ellos tienen dones.

Conexión del plan de estudios:

Este no es una especialidad requerida, pero puede ser usada para completar la sección “Yo mismo—Soy especial”, requisito B para Manitas Ayudadoras.

Recursos:

www.myrdal.com/shadfnig.htm

www.kellys.com/ashley/shadow.html

Libros de biblioteca

Ayuda

1. Crea luz y sombras por dentro usando un retroproyector, una lámpara o una linterna atada a una silla. Alumbra la luz en la pared, una pantalla o una sábana tensa. Sombras de manos se pueden hacer al exterior con la luz del sol y cualquier fondo que usted elija.
2. Discuta las preguntas con los niños. Ayúdeles a entender cómo ellos aprenden y explique que todos aprenden a un paso diferente y de maneras distintas.
3. Ayude a los niños desarrollar normas para enseñar a otros cómo hacer sombras de manos. Las normas deben incluir:
 - a. preguntar al estudiante cómo aprende mejor, tal como, escuchando instrucciones, mirando a otros, o haciéndolo solo.
 - b. ser paciente.
 - c. ser amable y alentador.
 - d. felicitar al estudiante al completar la tarea.
4. Practicar con un padre es preferido para que el niño reciba la atención necesaria para poder enseñar a otros.
5. Enseñe a un niño o adulto hacer sombras de manos.



Grado 3

Nuevo en el 2004

Tarjetas postales



Grado 3

Nuevo en el 2007

1. ¿Qué es una tarjeta postal? ¿Cómo difiere de una carta? Hable acerca del Pony Express. Memorice la primera parte de Ester 3:13 RV.
2. Aprenda y recite 3 á 4 hechos acerca de tarjetas postales.
3. ¿Cuánto costaba enviar una tarjeta postal cuando fue expedido por primera vez? ¿Cuánto cuesta enviar una tarjeta postal hoy en día?
4. Escriba y envíe 4 tarjetas postales a personas que conozcas.
5. Haga, decore y envíe una tarjeta a una escuela misionera o iglesia. Exhiba en la tabla de anuncios de la iglesia a que país fue enviada y cuánto costó enviarla.
6. Haga por lo menos dos de los siguientes:
 - a. Visite una oficina de correos.
 - b. Invite a un empleado de la oficina de correos para que venga y tenga una presentación.
 - c. Crea su propia oficina de correos utilizando cajas de zapatos u otros separadores para cajas de correo.
 - d. Discute lo que sucede en una oficina de correos.
 - e. Coleccione tres tarjetas postales antiguas.
 - f. Su elección.
7. Aprenda acerca de las historias de las visitas a la oficina de correos de Jose Bates y Jaime White.
8. Lea y discuta cómo iniciar un saludo: 1 Timoteo 1:2, Filemón 1:1 y Filipenses 1:2.

Propósito:

Conectarse con personas de otras culturas.

Conexión del plan de estudios:

Mi mundo

Ayuda

1. Una tarjeta postal es una pieza única de papel de cartulina que es enviada sin un sobre. El Pony Express fue el primer sistema de envío por mensajeros a través de los Estados Unidos. Busque para más información en el Internet. “Y fueron enviadas cartas por medio de correos...” Ester 3:3 RV.
2. <http://en.wikipedia.org/wiki/postcard>
3. John P. Charlton de Philadelphia obtuvo el patente de la tarjeta postal en 1861, vendiendo los derechos a H.L. Liplan, quienes sus tarjetas postales completados con un margen decorativo, fue catalogado “Tarjeta postal Lipman”. Nueve años después, los países europeos estaban produciendo tarjetas postales también.
4. Puede enviar tarjetas postales a otros aventureros en su club, familia, amigos o a un misionero en otro país que sea elegido por su director. Puedes hacer tus propias tarjetas de otras tarjetas antiguas, al cortar la portada y utilizar el reverso para escribir el mensaje y la dirección. Asegúrese que cada postal alcance el estándar de los requisitos de la oficina postal para el tamaño y peso.
5. Registre la información tal como; cuándo fue enviado; cuánto costó; la fecha en que llegó la tarjeta; quiénes pudieron haber leído la tarjeta.
6. Sea creativo y diviértanse.
7. Mencione cómo Dios proveyó fondos para el envío de documentos cuando había una necesidad por el dinero.
8. Otros versículos bíblicos: 2 Pedro 3:1 y 2 Corintios 13:10.

Resources:

La historia de tarjetas postales (lo mismo para tarjetas de saludo)

<http://www.emotionscards.com/museum/history.html>

<http://www.ket.org.trips/postoffice/>

<http://www.usps.com/communications/community>

-saludos de América

-saludos a través de América

Temperancia

1. Lea y hable acerca de 1 Corintios 6: 19, 20, y 1 Corintios 3: 17.
2. ¿Qué significa el abuso de “drogas” y temperancia?
3. Hable con un médico, enfermero/a o con un adulto acerca del uso y los efectos del tabaco, el alcohol, y las drogas.

O
Mire y discuta acerca de un video o película sobre el peligro de usar cualquiera de lo anterior.
4. Diga por qué algunas personas eligen fumar, tomar alcohol o usar drogas. Explique cómo escoger no utilizarlos.
5. Planifique un pequeño drama u obra para animar a otros a decir “NO” y preséntelo con su grupo.
6. Prepare un diseño contra el cigarrillo, las drogas, o el alcohol y transfírala a una camiseta,

O
Haga un póster, cartel, o ilustración mostrando los peligros del abuso de las drogas.
7. Identifique dos personas famosas o atletas que son los mejores en su campo y diga por qué ellos no usan tabaco, drogas, o alcohol.

O
Entreviste a dos personas que conozca que viven feliz y sanamente sin usar tabaco, drogas, o alcohol, y discuta con ellos sus razones de ser temperantes.
8. Participe en un examen de aptitud física reconocida:
 - a. Desafío del Presidente (*President's Challenge*)
 - b. Un programa equivalente como la “Aptitud física canadiense” (*Canadian Fitness Award*)

Ayuda

1. Anime a los Aventureros a memorizar y entender el significado de estos versículos.
2. Hay muchas medicinas/drogas buenas, como penicilina, la cual ha salvado muchas vidas; aspirina, que sirve para aliviar el dolor de cabeza, y drogas que pueden ayudar a curar el cáncer, etc. Cuando alguien usa medicinas/drogas en dosis dañinas o en forma no recetada por un doctor eso se llama abuso de drogas. Hable acerca de medicinas/drogas conocidas para los niños y en qué forma pueden ser abusadas. Recomiende a un orador especial para que hable acerca de las drogas y sus efectos.
3. Hay personas y materiales disponibles a través del director de salud de su asociación, de la biblioteca local, y el departamento de salud de su comunidad.
4. En una actividad social, anime a los niños a que hablen. Que compartan lo que han aprendido. Ofrézcales palomitas y jugo.
5. Permita que el Aventurero practique la creatividad y que desarrollen un drama ilustrando la importancia de decir “NO” a las drogas en forma cortés.
6. Diviértase involucrándose con los niños. Encontrarán los materiales necesarios en una tienda de artesanía o de arte.
7. El periódico del área le podría proporcionar nombres de personas e historias. Invite a un policía, o doctor para que comparta con los niños historias de los efectos dañinos del tabaco, drogas, y alcohol.
8. Use las pruebas del Desafío del Presidente o Aptitud física canadiense. Fíjese metas y practique para mejorar. (Ver Apéndice)



Grado 3



Requisito

Actualización 1996

Requisito para Constructores

Trovador



Grado 3

Actualización 1996

1. Toque un canto con un instrumento sencillo, o toque el ritmo de un tono con una pandereta, “triangulo,” etc.
2. Haga una representación de un personaje o de un animal usando un disfraz, o gestos para que el grupo lo reconozca.
3. Dramatice una historia con el grupo.
4. Mencione tres personas en la Biblia quienes fueron músicos.
5. Invente un poema acerca de la naturaleza.
6. Cante dos cantos tradicionales de su país.
7. Con algunos amigos, organice 15 minutos de entretenimiento para un grupo.
O
Cuenta una historia.
8. Encuentre, lea, y explique el significado de Salmos 66: 1-2.

Ayuda

1. Use una “flauta de carrizo”, flauta, armónica, grabadora, una piano, etc.
2. Anime a los niños a usar su imaginación en forma creativa.
3. Ayude a los niños a compartir y que esperen su turno para participar.
4. Miriam, David, Luficer, Jubal, etc.
5. El poema debe tener de cuatro a ocho líneas.
6. Enséñeles algunos cantos tradicionales. Si su clase incluye niños de muchas nacionalidades, aprendan cantos de diferentes países y canten en grupo.
7. Enséñeles a trabajar juntos y a organizar un programa.
8. Hablen en grupo y compartan cómo pasar momentos con sonidos alegres.

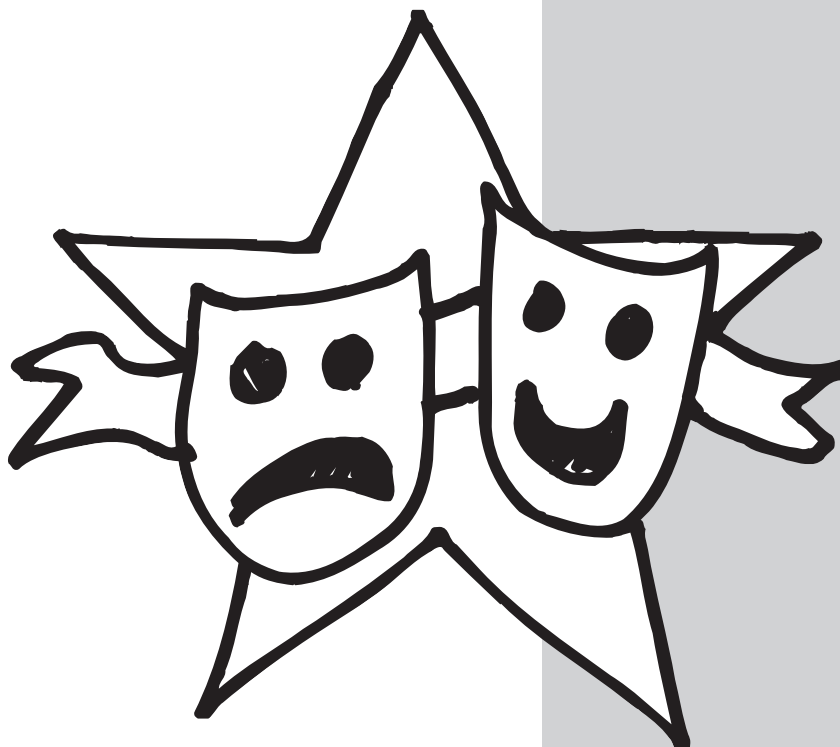



procedimiento para someter una nueva especialidad de los Aventureros

Aquellos que deseen someter una propuesta para una nueva Especialidad de Aventureros para la DNA deberán seguir los siguientes pasos descritos:

1. Para someter una propuesta para una nueva Especialidad de Aventureros para la División Norteamericana (DNA), deberán enviar los siguientes materiales a su Director de Aventureros de su Asociación:
 - a. Nombre de la Especialidad
 - b. Ejemplar del diseño de la insignia de la Especialidad
 - c. Una declaración del propósito o necesidad para la especialidad (¿cuál es el beneficio que recibirían los Aventureros físicamente, mentalmente y/o espiritualmente?)
 - d. Los requisitos para la especialidad
 - e. Las respuestas (o descripción) para los requisitos
 - f. ¿Para qué grado esta dirigida esta especialidad?
 - g. Una lista de los recursos materiales

Si esta especialidad fue experimentada en un club, complete el formulario de evaluación y sométalo con los materiales mencionados anteriormente. Envíe copias de todos los materiales a dos clubes de los Aventureros elegidos por su Director de Aventureros de la Asociación. Continúe trabajando estrechamente con su Director para completar el proceso de la especialidad

2. Su Director de Aventureros de la Asociación:
 - a. Seleccionará dos clubes de Aventureros para evaluar la propuesta de la especialidad:
 - Un club en su asociación.
 - Un club de otra asociación, con la ayuda del Director de Aventureros de esa Asociación.
 - b. Reunirá formularios de evaluación de ambos clubes de los Aventureros y cartas de recomendación del otro Director de Aventureros de la otra asociación.

- c. Enviará copia de todos los materiales mencionadas anteriormente, incluyendo una carta de recomendación personal al Director de Aventureros de la DNA

Todas las propuestas aceptadas para una especialidad de Aventureros será exclusivamente propiedad del Departamento del Ministerio Juvenil de la DNA. Tales propuestas pueden ser alteradas o cambiadas en cualquier forma que sea apropiada por el Comité de los Especialidades de Aventureros de la DNA.

Si la especialidad es aprobada, los clubes que participaron recibirán los parches de la especialidad con un borde especial que representa su contribución en ser una prueba piloto para ésta especialidad. El número de las especialidades con borde especial que cada club recibirá estará basado en el número de Aventureros y Adultos que completaron la especialidad, como fue designado en el formulario de evaluación.

Formulario de evaluación para la propuesta de una especialidad

Nombre de la especialidad

Asociación de origen _____

1. ¿Cuántos aventureros completaron esta especialidad? _____

2. ¿Cuánto tiempo duraron en completar ésta especialidad? _____

3. Describa el interés de los Aventureros al completar esta especialidad:

4. Describa cómo esta especialidad alcanzó su propósito:

5. ¿Qué sugerencias tiene para la mejoría de ésta especialidad?

6. ¿Recomendaría esta especialidad como una especialidad para la División Norteamericana? Si No

7. Dibuje su sugerencia para el diseño de esta especialidad.



Nombre de su club o grupo _____

Nombre de su asociación _____

Nombre del evaluador (por favor use letras mayúsculas) _____

526

Este es un ejemplar del "Formulario de Evaluación para la propuesta de una Especialidad de los Aventureros." Una copia reproducible puede ser encontrada en la sección de "Especialidades" en el apéndice.

El Comité de Aventureros se reúne cada año en Febrero. Durante ese tiempo, la aprobación final de las especialidades del siguiente año es hecha. El proceso de la especialidad deberá ser completada y todos los materiales deberán ser enviadas al Director de los Aventureros de la DNA antes de que se lleve a cabo esa reunión.

Recursos para el salón de clase de los Aventureros



Introducción a los recursos para el salón de clase

El plan de estudios de los Aventureros es el fundamento del programa de los Aventureros. Prácticas y actividades divertidas que los Aventureros disfrutarán son usadas para alcanzar las metas del programa. Los niños comprometen sus corazones y vidas a Jesucristo y adquieren hábitos, habilidades y sabiduría para vivir por Jesús hoy.

El plan de estudios de los Aventureros está dividido en cuatro niveles:

Abejitas Industriosas	- Primer grado
Rayitos de Sol	- Segundo grado
Constructores	- Tercer grado
Manitas Ayudadoras	- Cuarto grado

La sección de 'Recursos para el salón de clase' está diseñada solamente para maestros de escuela. Acentúa los recursos específicos del currículo escolar que cumplirá con los requisitos necesarios. Los maestros que pusieron a prueba este material ¡están emocionados con los resultados!

En esta sección los requisitos para la clase de los Aventureros están a mano izquierda, y el currículo escolar que puede ser usado para cumplir con estos requisitos está a mano derecha.

Como la Biblia es enseñada en un ciclo de cuatro años, hemos usado todos los libros como recursos en diferentes momentos. Si usted no está usando el libro recomendado, una actividad alternativa es sugerida frecuentemente que puede ser usado con el ciclo actual, o usted puede escoger una variedad de actividades que se encuentran en *El Manual del club de los Aventureros*.

Si está usando "Habits and Habitats" por ejemplo, y hemos sugerido una actividad de "Rockets and Raisins", usted puede escoger usar la actividad de "Rockets and Raisins", o puede esperar hasta el próximo año y escoger de la variedad de actividades que se encuentran en *El Manual del club de los Aventureros*. El manual es una ayuda formidable, llena de varias actividades.

En resumen, hemos usado todos los libros en el plan de estudios como recursos, lo que hace mucho más fácil que los maestros integren el material con el trabajo escolar. Otra idea es usar el trabajo escolar por nueve semanas de adoración. Los niños disfrutaron la variedad y el cambio del ritmo. No importa como decida usar el material, está allí al alcance de sus manos. Le instamos a que coopere con nosotros en ayudar a los estudiantes a conocer a Cristo su Salvador personal.

Esperamos que encuentre esto como un instrumento útil para guiar a los niños a conocer a Jesús como su Amigo y comenzar a construir una relación verdadera con Él.

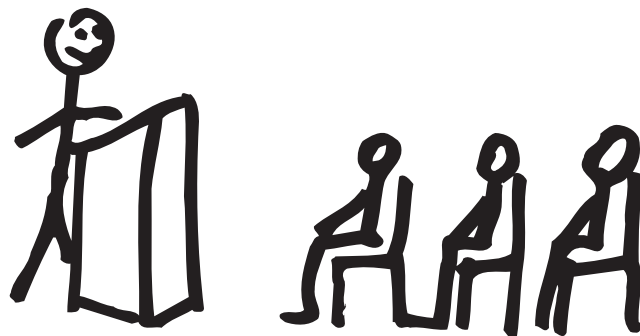



Requisitos de Abejitas Industriosas y Plan de estudios

(1er ciclo)

Requisitos Básicos

I. Responsabilidad

Recitar y aceptar el voto de los Aventureros

II. Refuerzo

Obtener el certificado de Lectura de Abejitas Industriosas.

1. Génesis 1:1-2:3 o Apocalipsis 21:1-22:5 de una versión de la Biblia moderna y sencilla
2. Un libro de historias bíblicas o un libro acerca de Jesús
3. Un libro sobre la salud o la seguridad
4. Un libro sobre la familia, amigos o sentimientos
5. Un libro sobre historia o las misiones
6. Un libro sobre la naturaleza

Recurso básico

I. Responsabilidad

Discutir y aprender el voto durante los períodos de alabanza y culto.

II. Énfasis

Leer Génesis 1:1-2:3 o Apocalipsis 21:2-22:5 para el culto o en la clase de Biblia. Haga una lista de libros para los otros libros requeridos.

Leer los primeros cuatro libros para el rincón "Léalo" o algún programa similar de lectura.

Importante: Empiece a leer cuando comience el año escolar. Los libros pueden ser leídos por el maestro durante la hora de historias.

Mi Dios

I. Su plan para salvarme

A. En un cartel o en un folleto, crear una historia en orden acerca de cómo estos eventos sucedieron:

- La creación
- El comienzo del pecado y de la tristeza
- Jesús se preocupa por mí hoy
- Jesús vuelve otra vez
- El cielo

O puedes utilizar las historias bíblicas que estás estudiando en tu escuela o en la escuela sabática.

B. Utilizar este cartel o folleto para mostrarle a alguien cuanto Jesús se preocupa por ti.

II. Su mensaje para Mí

A. Obtener la especialidad de Estudiante de la Biblia I.

Recurso Mi Dios

I. Su plan para salvarme

A. 1er año-Unidad I, Móvil de la creación, lección 9. Unidad II, lección 5, "La salvación es Jesús"

4to año-Unidad II, lección 2, "Jesús, la cadena de eventos" Unidad IV, lección 7, "Libreta para el Sábado"

Fotos del la Unión Atlántica de 1992 u otras fotos pertenecientes al tema requerido.

B. Énfasis de muchas historias bíblicas acerca de como Jesús se preocupa por nosotros.

II. Su mensaje para mí

A. Aprenda los libros de la Biblia por medio de una canción.

Durante el culto actúen las historias y aprendan versículos de memoria.

Curriculo escolar

III. Su poder en mi vida

- A. Acostúmbrate a tener regularmente un momento tranquilo para hablar con Jesús y aprender de Él.

- B. Pregúntale a tres personas cuáles son sus motivos de oración.

III. Su poder en mi vida

- A. Use una semana del culto de adoración como un momento para leer un libro de adoración. *Mis Historias Bíblicas* o la Biblia. Haga que los niños oren en silencio al final. Hable de las formas en que ellos pueden seguir haciendo esto en casa.

- B. Permita que los estudiantes se entrevisten y tomen turnos compartiendo sus hallazgos durante el período de adoración.

Yo mismo

I. Soy especial

Preparar un folleto donde muestres las diferentes personas que te cuidan.

II. Soy capaz de hacer elecciones sabias

Nombrar por lo menos cuatro sentimientos diferentes. Jugar el juego de "los sentimientos."

III. Soy capaz de cuidar mi cuerpo

Obtener la especialidad de Especialista en salud.

Recurso Yo mismo

I. Soy especial

Serie B *Habits & Habitats*, Unidad II, pág. 57-71, "Best Wish of All." Use las hojas de actividad de trabajadores de salud.

II. Soy capaz de hacer elecciones sabias

El tema de los sentimientos es cubierta en el libro de ciencias sociales en *In Families and Their Needs*, Unidad 1.

III. Soy capaz de cuidar mi cuerpo

La especialidad de Aventureros de Especialista en Salud puede ser obtenida cuando usen la *Science and Health Series A*, Unidad 5, foto A-18 y pág. 14-16, "Living Things Grow."

Mi familia

I. Tengo una familia

Pintar o dibujar un cuadro donde muestres algo de lo que te gusta de cada miembro de tu familia.

II. En la familia cada uno se preocupa por el otro

- A. Descubrir lo que te dice el quinto mandamiento (Éxodo 20:12) acerca de las familias.

- B. Representar tres formas en que puedes honrar a tu familia.

III. Mi familia me ayuda a cuidarme

Completar uno de los requisitos para la especialidad de Especialista de seguridad.

Recursos Mi familia

I. Tengo una familia

Rockets and Raisins Serie A, Unidad 5, pág. 198-206, "Under the Family Tree".

II. En la familia cada uno se preocupa por el otro

Families and Their Needs, libro de ciencias sociales, Unidad I, cubre acerca de las familias e individuos cuidando de sí mismos.

III. Mi familia me ayuda a cuidarme

Nueva unidad de la DNA sobre el abuso sexual. Semana de prevención de incendios. Control de envenenamiento. *Habits and Habitats*, Unidad II, pág. 58-71, "The Best Wish."

Mi mundo

I. El mundo de mis amigos

Mencionar las formas en que puedes ser un buen amigo. Utiliza:

- Marionetas
- Dramatización
- Tú elección

II. El mundo de las otras personas

- A.** Comentar acerca del trabajo que las personas hacen por tu iglesia.
- B.** Ayúdale a alguien a hacer su trabajo y así aprendes cómo él lo hace.

III. El mundo de la naturaleza

Obtener la especialidad de Amigo de los animales.

Recurso Mi mundo

I. El mundo de mis amigos

Ideas para el culto de adoración (usando marionetas, etc.) *Habits and Habitats Series B*, Unidad V, pág. 188-205, "Tools for Making Decisions."

II. El mundo de las otras personas

Consciencia sobre carreras. Invite a los padres, al pastor, etc. para que cuenten acerca de sus carreras.

Habits and Habitats Series B, Unidad II, pág. 80-87, "Best Wish of All", sección 3.

III. El mundo de la naturaleza

La especialidad de Amigo de los animales puede ser obtenido cuando se enseñe "El cuidado de los animales" en el currículo del primer grado.

Curriculo escolar

Notas:

El plan de estudios bíblico regular está basado en un ciclo de cuatro años. Si los requisitos no son los mismos del ciclo bíblico, use las historias en el mismo ciclo.

El plan de estudios regular está basado en un ciclo de dos años y se alternará cada dos años excepto para la clase de Biblia.



Requisitos de Rayitos del Sol y Plan de estudios

(2ndo ciclo)

Requisitos Básicos

I. Responsabilidad

Recitar y aceptar la ley de los Aventureros.

II. Énfasis

Obtener el certificado de lectura de los Rayitos de Sol.

1. Dos capítulos del libro de Marcos de una versión moderna y sencilla de la Biblia
2. Una historia bíblica o un libro acerca de Jesús
3. Un libro acerca de la salud o seguridad
4. Un libro sobre la familia, amigos o sentimientos
5. Un libro acerca de historia o las misiones
6. Un libro acerca de la naturaleza

Mi Dios

I. Su plan para salvarme

A. En un cartel o en un folleto, crear una historia acerca de Jesús donde se muestre:

- Su nacimiento
- Su vida
- Su muerte
- Su resurrección

O puedes utilizar las historias bíblicas que estás estudiando en tu escuela o en la escuela sabática.

B. Utilizar tu cartel o folleto para mostrarle a alguien, la alegría que sientes porque Jesús te salvó.

II. Su mensaje para mí

A. Memorizar y explicar dos versículos bíblicos que hablen de ser salvos por Jesús.

- Mateo 22:37-39
- 1 Juan 1:9
- Isaías 1:18
- Romanos 6:23
- Tú elección

B. Nombrar las dos secciones principales de la Biblia y los cuatro evangelios.

Recurso básico

I. Responsabilidad

Discutir y aprender una sección de la Ley de los Aventureros cada día durante los períodos de culto. Repitan el que aprendieron el día anterior y aprendan uno nuevo cada día.

II. Énfasis

Leer dos capítulos del libro de Marcos durante el culto. Haga una lista de libros para los otros cuatro libros requeridos para el certificado.

Leer los primeros cuatro libros para el rincón "Léalo" o algún programa similar de lectura.

Importante: Empiece el programa de lectura cuando comience el año escolar. Los libros pueden ser leídos por el maestro durante la hora de historias.

Recurso Mi Dios

I. Su plan para salvarme

A. Ciclo VI de Biblia cubre "La vida de Cristo."
O

Use las historias bíblicas que está usando ahora para hacer el cartel.

B. Esta actividad puede usarse en la clase de Biblia, de arte, culto o aún como parte de un programa de escuela sabática, u hogar y escuela.

II. Su mensaje para mí

Puede usar los versículos que está usando en su programa de Biblia o lecciones de *Reason for Writing*.

Haga y lleve tarjetas durante Navidad, cumpleaños, etc. a los confinados/enfermos.

Hojas de *Reason for Writing* pueden ser dadas al pastor para dar a las visitas.

Curriculo escolar

III. Su poder en mi vida

- A. Acostúmbrate a tener regularmente un momento tranquilo para hablar con Jesús y aprender de Él.
- B. Pregúntale a tres personas por qué estudian la Biblia.

III. Su poder en mi vida

Use una semana del culto de adoración como un momento para leer un libro de adoración. *Mis Historias Bíblicas* o la Biblia. Haga que los niños oren en silencio al final. Hable de las formas en que ellos pueden seguir haciendo esto en casa.

Durante la semana siguiente para el culto, haga que los estudiantes hagan las entrevistas y tomen turnos compartiendo sus descubrimientos.

Yo mismo

I. Soy especial

Hacer un dibujo de ti mismo y adórnala con fotos y palabras que digan algo bueno de tu persona.

II. Soy capaz de hacer elecciones sabias

Jugar el juego “¿Qué pasaría si?”

III. Soy capaz de cuidar mi cuerpo

Obtener la especialidad de Cultura física.

Recurso Yo mismo

I. Soy especial

Rockets and Raisins, Unidad I, pág. 3-48, “A Full Team.”

Biblia - “Adán,” Unidad I, lección 13, hacer una silueta del tamaño actual de Adán y cuénteles acerca de las formas maravillosas que él fue creado y cómo trabaja el cuerpo.

II. Soy capaz de hacer elecciones sabias

El tema de tomar decisiones es cubierta en el libro de ciencias, *Habits and Habitats*, Unidad 5.

Las escuelas pequeñas podrían usar el libro *It’s up To You*.

III. Soy capaz de cuidar mi cuerpo

La especialidad de Cultura física puede ser incorporada a las clases de ciencias o salud.

Mi familia

I. Tengo una familia

Pídele a cada miembro de tu familia que te cuente su recuerdo favorito.

II. En la familia cada uno se preocupa por el otro

Demostrar la forma en que Jesús te puede ayudar a tratar los desacuerdos. Utiliza:

- Marionetas
- Dramatización
- Tú elección

III. Mi familia me ayuda a cuidarme

Completar uno de los requisitos para la especialidad de Seguridad en la carretera.

Recurso Mi familia

I. Tengo una familia

Rockets and Raisins, Unidad V, pág. 197-233, “Under the Family Tree.”

Habits and Habitats, Unidad III, reliquias de historias transmitidas.

II. En la familia cada uno se preocupa por el otro

Science and Health Series A, Unidad, Foto 13 o libro de ciencias, *Rockets and Raisins*, *Under the Family Tree*, pág. 217 habla acerca de cómo tratar los desacuerdos.

III. Mi familia me ayuda a cuidarme

Haga que un policía hable con su clase. Aprenda sobre las señales de la carretera, reglas de seguridad, cinturones de seguridad, etc.

Mi mundo

I. El mundo de mis amigos

Completar los requisitos #1 y #6 de la especialidad de Cortesía.

II. El mundo de las otras personas

- A. Explorar a tu vecindario. Enumerar las cosas que están bien y las cosas que podrías ayudar a mejorar.
- B. De la lista que preparaste elegir lo que vas a hacer y tomar el tiempo para mejorar tu vecindario.

III. El mundo de la naturaleza

Obtener la especialidad de Amigo de la naturaleza.

Recurso Mi mundo

I. El mundo de mis amigos

La cortesía telefónica y presentaciones son cubiertas en la unidad de Inglés.

II. El mundo de las otras personas

Día de servicio comunitario: busque un proyecto que puede ser hecho por estudiantes, como plantar flores, recoger basura, etc. Anime a los padres para que participen ayudando.

Pase tiempo haciendo proyectos en los cuales ellos podrán ver resultados inmediatamente después que hayan terminado el proyecto.

III. El mundo de la naturaleza

Para obtener la especialidad Amigo de la Naturaleza tome un viaje de excursión a un zoológico, museo o granja, o tienda de mascotas.

Haga caminatas en la naturaleza después del almuerzo para buscar los artículos requeridos.

Curriculo escolar

Notas:

El plan de estudios bíblico regular está basado en un ciclo de cuatro años. Si los requisitos no son los mismos del ciclo bíblico, use las historias en el mismo ciclo.

El plan de estudios regular está basado en un ciclo de dos años y se alternará cada dos años excepto para la clase de Biblia.



Requisitos de Constructores y Plan de estudios

(3er ciclo)

Requisitos Básicos

I. Responsabilidad

- A. Recitar el voto y la ley de los Aventureros.
- B. Explicar el voto.

II. Énfasis

Obtener el certificado de lectura de los Constructores.

1. Tres capítulos del libro de los Hechos en una versión moderna y sencilla
2. Un libro de historias bíblicas o un libro acerca de Jesús
3. Un libro acerca de la salud o seguridad
4. Un libro acerca de la familia, los amigos o los sentimientos
5. Un libro acerca de historia o las misiones
6. Un libro acerca de la naturaleza

Mi Dios

I. Su plan para salvarme

- A. En un cartel o en un folleto crear una historia donde se muestren en orden las vidas de:
 - Pablo
 - Martín Lutero
 - Elena G. de White
 - Tú vida

O puedes utilizar las historias bíblicas que estás estudiando en tu escuela o en la escuela sabática.
- B. Utilizar tu cartel o folleto para mostrarle a alguien cómo entregar su vida a Jesús.

Recursos básicos

I. Responsabilidad

Discutir y aprender una sección de la Ley de los Aventureros cada día durante los períodos de culto. Repitan el que aprendieron el día anterior y aprendan uno nuevo cada día.

Use las sugerencias en el índice para una historia apropiada de *Uncle Arthur's Stories*, C-IV-51 para ilustrar.

II. Énfasis

Leer un capítulo diario de Hechos como devocional. Haga una lista de libros de los otros cuatro libros requeridos para el certificado.

Leer los primeros cuatro libros para el rincón "Léalo" o algún programa similar de lectura.

Importante: Empiece el programa de lectura cuando comience el año escolar. Los libros pueden ser leídos por el maestro durante la hora de historias.

Recurso Mi Dios

I. Su plan para salvarme

- A. *God's Messenger*, Libro III, Unidad 1, Lección 10, (hoja de actividades del estudiante) pág. 25, "God Helps the Widow" tiene material para realizar un panel de imagen.
God's Messenger, Libro III, Unidad 4, Lección 13, pág. 221-223, "Storm that Taught a Lesson".
- B. *God's Messenger*, Libro III, Unidad 4, Lección 4, pág. 193-195, Tiene una hoja de trabajo para un periódico mural acerca de la vida de Jesús.

II. Su mensaje para mí

- A.** Encontrar, memorizar y explicar tres versículos bíblicos que hablen de cómo entregar tu vida a Jesús:
- Hechos 16:31
 - 2 Corintios 5:17
 - Juan 1:12
 - Salmos 51:10
 - Gálatas 3:26
 - Tú elección
- B.** Nombrar los libros del Nuevo Testamento.

III. Su poder en mi vida

- A.** Acostúmbrate a tener regularmente un momento tranquilo para hablar con Jesús y aprender de Él.
- B.** Pregúntale a tres personas por qué están contentos de pertenecer a Jesús.

Yo mismo

I. Soy Especial

Poner en un álbum, poster, o collage, cosas que muestren lo que puedes hacer para servir a Dios y a los demás.

II. Soy capaz de hacer elecciones sabias

Obtener la especialidad de Analista de comunicación.

III. Soy capaz de cuidar mi cuerpo

Obtener la especialidad de Temperancia.

Mi familia

I. Tengo una familia

- A.** Compartir una de las formas en que tu familia ha cambiado. Explicar cómo te sientes y qué fue lo que hiciste.

II. Su mensaje para mí

Puede sustituir los versículos bíblicos con los que tiene en su libro de texto de Biblia.

III. Su poder en mi vida

- A.** Use una semana del culto de adoración como un momento para leer un libro de adoración. *Mis Historias Bíblicas* o la Biblia. Haga que los niños oren en silencio al final. Discutan acerca de las formas en que ellos pueden seguir haciendo esto en casa.
- B.** Haga que los estudiantes hagan las entrevistas y tomen turnos para contar sus descubrimientos durante la hora del devocional.

Recurso Yo mismo

I. Soy especial

Esta actividad hace un tablero de anuncios excelente. Use *National Geographic* u otra revista para hacer el collage para que cubra el tablero. Ponga un borde y letras que digan "Sirviendo a Dios y a los demás".

God's Messenger, Unidad 1, Lección 2, pág. 31, 32 tiene un proyecto de compartir un libro.

II. Soy capaz de hacer elecciones sabias

Importante: Al comienzo del año escolar comience a trabajar durante su período de Biblia en la especialidad de Analista de comunicación. Tomará planeamiento, pero valdrá la pena.

III. Soy capaz de cuidar mi cuerpo

Rocket and Raisins, Unidad I, "A Full Team," pág. 3-48, es sobre la salud. Aunque esta área no es mencionada específicamente, puede ser de ayuda.

Una historia y cassette titulada "Hoody the Owl" es excelente esta especialidad. Puede obtenerla de la Librería Adventista.

Recurso Mi familia

I. Tengo una familia

- A.** *Rocket and Raisins*, Unidad 5, pág. 197-233, "Under the Family Tree", cubre todo acerca de la familia.

Currículo escolar

B. Encontrar en la Biblia la historia de la transformación de una familia.

II. En la familia cada uno se preocupa por el otro

Jugar el juego “Me importa” para que cada miembro de tu familia planee una forma especial de mostrar su aprecio a cada uno de los otros miembros de la familia.

III. Mi familia me ayuda a cuidarme

Completar uno de los requisitos para la especialidad de Mayordomo sabio.

B. De fotos de revistas haga un tablero de anuncios que relate acerca de su familia.

II. En la familia cada uno se preocupa por el otro

Rocket and Raisins, Unidad 5, cubre este tema muy bien.

III. Mi familia me ayuda a cuidarme

Escoja un requisito. La especialidad de Mayordomo sabio es excelente para hacerse durante el tiempo devocional. Tomará una semana para completarlo.

Mi mundo

I. El mundo de mis amigos

- A.** Tratar de hacerte amigo de una persona de otra cultura o generación, o de alguien que es lisiado.
- B.** Invitar a esta persona a un evento especial de tu familia o de la iglesia.

II. El mundo de las otras personas

- A.** Conocer y explicar el himno nacional y la bandera de tu país.
- B.** Nombrar la capital y el presidente de tu país.

III. El mundo de la naturaleza

Obtener una especialidad en naturaleza de los Aventureros que aún no tienes.

Recurso Mi mundo

I. El mundo de mis amigos

- A.** Esta persona puede ser escogida de su iglesia, familia, y comunidad.
- B.** Invítelo a venir y adorar con usted. Defina el horario y los temas de ante mano.

II. El mundo de las otras personas

- A.** Vea la página 225 de “*Our Country’s Communities*” para el himno nacional y la historia de la bandera.
- B.** “*Our Country’s Communities*,” pág. 223-229 es acerca de la capital de nuestra nación.

III. El mundo de la naturaleza

Pajaritos, uno de las especialidades de naturaleza de los Aventureros va con la Unidad 4, pág. 168-177, en este libro de ciencias de este ciclo.

Currículo escolar

Notas:

Año alterno: Ciclo I

Escoja los versículos de memoria del trabajo de memoria de este año.

How It All Began, Unidad I, Lección 3, pág. 39-41, tiene hojas para aprender los libros de la Biblia.

How It All Began, Unidad II, Lección 12, pág. 125-126, una historia informativa acerca del diluvio.

How It All Began, Unidad III, Lección 8, pág. 221-225, cintas acerca de la "Historia de José".

How It All Began, Unidad IV, Lección 13, pág. 240-242, un drama acerca de José y sus hermanos.

El plan de estudios bíblico regular está basado en un ciclo de cuatro años. Si los requisitos no son los mismos del ciclo bíblico, use las historias en el mismo ciclo.

El plan de estudios regular está basado en un ciclo de dos años y se alternará cada dos años excepto para la clase de Biblia.



Requisitos de Manitas Ayudadoras y Plan de estudios

(1er ciclo)

Requisitos Básicos

I. Responsabilidad

- A. Recitar el voto y la ley de los Aventureros.
- B. Explicar la ley.

II. Énfasis

Obtener el certificado de lectura de Manitas Ayudadoras.

1. 1 Samuel 1-3 de una traducción moderna y sencilla de la Biblia
2. Un libro de historias de la Biblia o un libro acerca de Jesús
3. Un libro acerca de la salud o seguridad
4. Un libro acerca de la familia, amigos o sentimiento
5. Un libro acerca de historia o las misiones
6. Un libro acerca de la naturaleza

Mi Dios

I. Su plan para salvarme

- A. En un cartel o en un folleto, crear una historia para presentar en orden los siguientes relatos:
 - Noé
 - Abraham
 - Moisés
 - David
 - Daniel

O puedes utilizar las historias bíblicas que estás estudiando en tu escuela o en la escuela sabática.

- B. Utilizar tu cartel o folleto para mostrarle a alguien cómo vivir para Dios.

II. Su mensaje para mí

Obtener la especialidad de Estudiante de la Biblia II

Recursos básicos

I. Responsabilidad

Aprender y comentar una sección de la Ley de los Aventureros cada día durante el culto. Repetir el que aprendieron el día anterior y aprendan uno nuevo cada día.

Use las sugerencias del índice para encontrar una historia apropiada de *Uncle Arthur's Stories*, C-V-63.

II. Énfasis

Leer 1 Samuel, capítulos 1-3 durante el culto. (Leer un capítulo por día). Hacer una lista de libros para los otros cuatro libros requeridos.

Vea que los libros requeridos sean los primeros en ser leídos para el programa "Léalo" o algún programa similar de lectura.

Recursos Mi Dios

I. Su plan para salvarme

- A. *When God Chose a People*, Unidad IV, se trata acerca de David. Elaborar una historia gráfica en este momento. El índice contiene instrucciones para armar el cartel bíblico.
- B. *When God Chose a People*, Unidad IV, Lección 9, pág. 246-249 trata acerca de David y contiene las instrucciones para elaborar un diorama.

II. Su mensaje para mí

- A. Puede sustituir los versículos bíblicos aprendidos en la clase de Biblia por los versículos requeridos en la especialidad de Biblia II.
- B. *When God Chose a People*, pág. 276, tiene una canción para enseñar los libros de la Biblia. Este es un requisito.

III. Su poder en mi vida

- A.** Acostúmbrate a tener regularmente un momento tranquilo para hablar con Jesús y aprender de Él.
- B.** Con la ayuda de un adulto elegir una cosa de tu vida que Jesús ha prometido ayudarte a mejorar. Con su ayuda, orar, hacer planes y trabajar juntos para alcanzar tu meta.

III. Su poder en mi vida

- A.** Úselo como una actividad para el momento de quietud con un libro devocional. Dedicar 5 minutos para la meditación y luego pídale que oren en silencio al final. Discutir sobre las maneras en que pueden continuar con ésta práctica en el hogar.
- B.** Use la hoja para establecer metas del índice (Vea A, C-V-39) en forma privada con el alumno. Recuérdele pensar y orar acerca de esto durante el momento del devocional.

Yo mismo

I. Soy especial

- A.** Enumerar algunas habilidades especiales que Dios te ha dado.
- B.** Compartir tus talentos en una de las siguientes formas:
 - Un programa de talentos
 - Mostrar y decir
 - Obtener una especialidad de los Aventureros

II. Soy capaz de hacer elecciones sabias

- A.** Aprender cuáles son los pasos para hacer una buena decisión.
- B.** Utilízalos para solucionar dos problemas reales de tu vida.

III. Soy capaz de cuidar mi cuerpo

Obtener la especialidad de Higiene

Recursos Yo mismo

I. Soy especial

Lectura IV sería buena para un niño a quien le gusta leer.

Escoja una especialidad de los Aventureros que corresponda a una actividad que se está realizando en clase.

II. Soy capaz de hacer elecciones sabias

Usar la hoja de trabajo del índice C-V-47.

Habits and Habitat, Unidad 5, “It’s Up to You”, pág. 187-233, abarca el tema de la resolución de problemas y la toma de decisiones sabias.

III. Soy capaz de cuidar mi cuerpo

Habits and Habitat, Unidad 2, pág. 57-98, excelente para obtener la especialidad de Higiene.

Comience practicando de antemano para los requisitos del Desafío del Presidente (un requisito de la especialidad de Higiene). Los niños necesitarán desarrollar habilidades a través del año para el examen al concluir el año.

Mi familia

I. Yo tengo una familia

Hacer una bandera o un estandarte de tu familia
O coleccionar historias o fotografías de tu familia.

II. En la familia cada uno se preocupa por el otro

Ayudar a planificar un culto especial de tu familia, una noche familiar o una salida de toda la familia.

Recursos Mi familia

I. Tengo una familia

Utilice esto como una actividad de redacción para la clase de idiomas y luego reunir las para crear un tablero de anuncios.

II. En la familia cada uno se preocupa por el otro

Usar *Let’s Make a Memory* de Gloria Gaither y Shirley Dobson, un excelente libro de recurso. Esto es un requisito

Curriculo escolar

III. Mi familia me ayuda a cuidarme

Obtener una especialidad de los Aventureros que aun no tienes en una de las siguientes áreas:

- Finanzas
- Seguridad
- Habilidades de casa
- Habilidades de campo

III. Mi familia me ayuda a cuidarme

Habits and Habitat, Unidad 2, “Best Wishes to You,” pág. 57-98, da los recursos para la especialidad de los Aventureros, Especialista de seguridad.

Habits and Habitat, Unidad 1, “Green Thumb”, pág. 1-56, excelente para obtener la especialidad de Jardinero.

Mi mundo

I. El mundo de mis amigos

Obtener la especialidad de Amigo cariñoso.

II. El mundo de las otras personas

Elegir una de las culturas del mundo y estudiarla. Descubrir la manera de compartir el amor de Jesús con alguien de esa cultura.

III. El mundo de la naturaleza

Obtener la especialidad de Ecólogo.

Recursos Mi mundo

I. El mundo de mis amigos

Comience al principio del año con la especialidad de Amigo Cariñoso.

II. El mundo de las otras personas

Usar *Geography of States and Regions* para escoger una cultura para estudiar, China o Rusia, por ejemplo. Planificar un proyecto que vaya junto con la unidad. Decidir temprano en el año de manera que haya suficiente tiempo como para trabajar en él.

III. El mundo de la naturaleza

Habits and Habitat, Unidad 3, “Treasure Chest”, pág. 99-150, cubre los requisitos para la especialidad de Ecólogo.

Obtenga y celebre esta especialidad en Abril como parte del Día de la tierra.

Curriculo escolar

Notas:

Año alterno: Ciclo 1

Use los versículos de memoria de las tareas de memorización de este año.

Walking in His Steps, Unidad 1, Lección 3, pág. 35-37 - Lectura coral acerca de Jesús.

Walking in His Steps, Unidad 1, Lección 4, pág. 38-40 - Dramatización acerca de Zaqueo.

Walking in His Steps, Unidad 1, Lección 5, pág. 41-44 - Sugiere un diorama.

Walking in His Steps, Unidad 2, Lección 1, pág. 70-72 - Figuras en cinta acerca de Jesús.

Walking in His Steps, Unidad 2, Lección 11, pág. 105-107 - Cadena de eventos de los últimos días de Jesús.

Walking in His Steps, Unidad 3, Lección 10, pág. 149-152 - Dramatización acerca de Pedro.

El plan de estudios bíblico regular está basado en un ciclo de cuatro años. Si los requisitos no son los mismos del ciclo bíblico, use las historias en el mismo ciclo.

El plan de estudios regular está basado en un ciclo de dos años y se alternará cada dos años excepto para la clase de Biblia.

Calendario de planificación mensual

Currículo escolar de los Aventureros

Mes	Abejitas Industriosas	Rayitos del Sol	Constructores	Manitas Ayudadoras
Septiembre	Todas las clases - Memorizar y explicar el Voto y la Ley			
Septiembre	Leer Gen. 1:1-2:3 o Apoc. 21:1-22:5. Mi Dios Hacer #1-A	Leer dos capítulos de Marcos Mi Dios Hacer #1-A.	Leer tres capítulos de Hechos. Mi Dios Hacer #1-A.	Leer los primeros tres capítulos de 1 Samuel Mi Dios Hacer #1-A.
Octubre	Yo mismo Hacer #1. Leer un libro acerca de la creación. Mi Dios Hacer #1-B.	Yo mismo Hacer #1. Leer un libro acerca de Jesús. Mi Dios Hacer #1-B.	Yo mismo Hacer #1. Leer un libro acerca de la historia de la iglesia. Mi Dios Hacer #1-B. Mi familia Hacer #1 A, B.	Yo mismo Hacer #1-A, B. Leer un libro de un personaje de AT. Mi Dios Hacer #1-B. Mi familia Hacer #1 A,B.
Noviembre	Yo mismo Hacer #2. Leer un libro acerca de los sentimientos. Especialidad - Biblia I , #3, 5. Hacer - memorizar 2 versículos; saber cuál es el primer y el último libro de la Biblia.	Leer un libro acerca del cuidado del cuerpo. Especialidad - Cortesía Mi Dios Hacer #2-A.	Leer un libro acerca de cómo funciona el cuerpo. Especialidad - Analista de Comunicación Mi Dios Hacer #2 A,B. Mi familia Hacer #2.	Leer un libro acerca del crecimiento. Especialidad - Biblia II
Diciembre	Especialidad - Especialista en salud Especialidad - Completar Biblia I. Hacer un regalo para algún confinado.	Leer un libro acerca de la naturaleza. Mi Dios Hacer #2-A. Mi familia Hacer #1.	Leer un libro de historia. Especialidad - Naturaleza (tu elección)	Especialidad - Higiene
Enero	Leer algún libro acerca de la seguridad. Mi Dios - Hacer 3-A, B.	Leer un libro acerca de la naturaleza. Especialidad - Cultura física Mi familia - Hacer #2, 3.	Leer un libro acerca de su país. Especialidad - Temperancia Mi mundo - Hacer #1-A, B.	Leer un libro acerca de las misiones. Mi Dios Hacer #3 A,B. Yo mismo Hacer #1 A, B. Mi mundo Hacer #1 A, B.
Febrero	Mi familia - Hacer #1 & 3. Leer un libro acerca de los amigos.	Mi Dios - Hacer #3 A, B. Especialidad - Seguridad en la carretera.	Mi Dios - Hacer #3 A, B. Especialidad - Naturaleza (tu elección)	Planificar un culto familiar especial. Mi mundo Hacer #2,3. Especialidad - Ecólogo
Marzo	Mi familia - Hacer #2-A,B. Mi mundo - Hacer #1.	Mi mundo - Hacer #2- A, B.	Mi mundo - Hacer #2 A, B. Especialidad - Mayordomo sabio	Mi familia - Hacer #3
Abril	Mi mundo - Hacer #2- A, B. Especialidad - Amigo de los animales	Especialidad - Amigo de la naturaleza	Mi mundo - Hacer #3.	Especialidad - Hacer una especialidad no obtenido previamente.

Calendario de planificación semanal

Currículo escolar de los Aventureros

Septiembre	Abejitas Industriosas	Rayitos del Sol	Constructores	Manitas Ayudadoras
<p>Semana 1</p> <ul style="list-style-type: none"> • Introducir los libros de actividades a todas las clases. • Los números de páginas se refieren a los libros de actividades en toda la planificación. 	<ul style="list-style-type: none"> • Colorear la portada. • Completar la página 1. 	<ul style="list-style-type: none"> • Colorear la portada. • Completar la página 1. • Especialidad - Amigo de la naturaleza. • Hacer #3, pág. 35. Observar cuatro diferentes clases de hojas usando una lupa. 	<ul style="list-style-type: none"> • Colorear la portada. • Completar la página 1. 	<ul style="list-style-type: none"> • Colorear la portada. • Completar la página 1.
<p>Semana 2</p> <ul style="list-style-type: none"> • (Todas las clases aprenden el Voto y la Ley) 	<ul style="list-style-type: none"> • Aprender el Voto, pág. 4. 	<ul style="list-style-type: none"> • Aprender el Voto y la Ley, pág. 4. • Libreta de la Ley de los Aventureros, págs. 5-6. 	<ul style="list-style-type: none"> • Aprender el Voto y la Ley, pág. 4. • Especialidad - Árboles Hacer el requisito #6. 	<ul style="list-style-type: none"> • Aprender el Voto y la Ley, pág. 4. • Proyecto de la Ley de los Aventureros, págs. 5-6.
<p>Semana 3</p> <ul style="list-style-type: none"> • (Elementos necesarios para Manitas Ayudadoras para hacer el estandarte de la familia para la 4ta semana). 	<ul style="list-style-type: none"> • Aprender el Voto y la Ley, pág. 4. • Especialidad - Estudiante de Biblia I, pág. 15, #1-3, colorear las imágenes. 	<ul style="list-style-type: none"> • Aprender el Voto y la Ley, pág. 4. • Mi Dios - #2-A. Libro de actividades, pág.15 (A & B). Buscar los textos, emparejar, escoger uno para memorizar para la próxima semana. 	<ul style="list-style-type: none"> • Repetir el Voto y la Ley. • Mi familia - #1-A. Libro de actividades pág. 25. (Ver pág. 26 por ayuda.) • Mi familia - #1-B. Relato en la Biblia que habla de cambios en la familia. 	<ul style="list-style-type: none"> • Repetir el Voto y la Ley. • Especialidad - Estudiante de Biblia II - Hacer #3, pág. 17. Escoger dos dramas mudos y presentarlos hoy.
<p>Semana 4</p> <ul style="list-style-type: none"> • (Video de seguridad en el hogar lo necesita para la semana #5) 	<ul style="list-style-type: none"> • Recitar de memoria el Voto y la Ley. • Requisitos de lectura - Colorear la pág. 9; Leer o escuchar Génesis 1:1-2:3, pág. 5. 	<ul style="list-style-type: none"> • Recitar de memoria el Voto y la Ley. • Recitar de memoria un versículo bíblico de la 3era semana, pág. 15, #3. • Especialidad - Cortesía, pág. 31, #1. Colorear la pág. 31. 	<ul style="list-style-type: none"> • Repetir de memoria el Voto y la Ley. • En la familia cada uno se preocupa por el otro - pág. 27. (Constructores piensan en ideas y hacen elementos para usar en el juego "Me importa". Lo llevan y lo realizan en casa) 	<ul style="list-style-type: none"> • Repetir de memoria el Voto y la Ley. • Hacer una bandera o estandarte familiar, pág. 29.

Octubre

Abejitas Industriosas Rayitos del Sol

Constructores

Manitas Ayudadoras

Semana 5

- (Invite a un oficial de seguridad para hablar en la 8va. semana)

- **Especialidad - Especialista en seguridad** #1, ver el video acerca de seguridad en el hogar.
- Colorear la imagen, pág. 29 (**Tarea** - pág. 29, #2 y plan de seguridad ante incendios en el hogar).

- **Especialidad - Especialista de seguridad** Ver el video de seguridad.
- **Especialidad - Seguridad en la carretera**
- Hacer #s 2,3,4, pág. 30.
- Copias de las señales de seguridad en la carretera son necesarias para la próxima semana.

- **Especialidad - Especialista de seguridad** Ver el video de seguridad.
- Colorear el dibujo de Elena G. de White, pág. 11.
- **Especialidad - Árboles** Hacer los requisitos #2 y #4.

- **Especialidad - Especialista de seguridad** Ver el video de seguridad.
- Colorear el dibujo del arca, pág. 11.
- **Especialidad - Estudiante de Biblia II** Hacer requisito #3 (escoger dos historias.)

Semana 6

- (Todas las clases aprenden el Voto y la Ley).

- **Especialidad - Especialista de seguridad** Durante el año escolar se cubren el #3 & #4 de la pág. 30
- Hacer el póster de seguridad #6, pág. 30.
- Hacer #5, pág. 30.

- **Especialidad - Especialista de seguridad** Hacer #1 & #6, págs. 29-30. Juego de "Simón dice" relacionado con las señales de la carretera.

- **Requisitos de lectura**
- Comenzar a leer un libro acerca de la salud y seguridad.
- **Especialidad - Temperancia.** Hacer #1 & #2, pág. 21.

- **Especialidad - Especialista de seguridad** Trabajar junto con los Rayitos de Sol en las señales de la carretera
- **Requisito de lectura** Leer 1 Samuel 1, pág. 7.

Semana 7

- **Especialidad - Especialista de seguridad** Comentar acerca de los hallazgos de ser un detective de seguridad.
- Hacer #7, pág. 30.
- Colorear pág. 30.

- **Requisito de lectura** - Leer un libro acerca de la salud y seguridad, pág. 7.

- **Su plan para salvarme,** colorear el dibujo de Martín Lutero, pág. 10.
- Hacer preguntas de seguridad a las Abejitas Industriosas.

- **Requisito de lectura** - Leer un libro acerca de la salud y seguridad, pág. 7.
- Colorear pág. 12.

Semana 8

- (Si es posible invite al tesorero o pastor para trabajar con los Constructores en la especialidad *Mayordomo sabio* para la semana 9)

- **Especialidad - Especialista de seguridad** Consiga que un oficial de seguridad, patrullero, bombero, etc., hable a los Aventureros o llévelos a la estación de bomberos.

- **Especialidad - Seguridad en la carretera,** hacer #5, pág. 30.

- Oficial de seguridad

- Oficial de seguridad

Noviembre

Abejitas Industriosas Rayitos del Sol

Constructores

Manitas Ayudadoras

Semana 9

- **Mi Dios** - Colorear la pág. 10.
- **Especialidad** - *Estudiante de Biblia Biblia I* Hacer #4, pág. 16. Contar o actuar algo de la creación, el pecado y la tristeza.
- **En la familia cada uno se preocupa por el otro** - Hacer pág. 27. Después de hacer el póster, comentar. Para las sugerencias vea la pág. 28.
- **Tarea** - Hacer pág. 25. Hablar con los miembros de la familia acerca de sus recuerdos favoritos.
- **Especialidad** - *Mayordomo sabio* Hacer #1, 2, 3, 4, en pág. 29. Si es posible consiga que el tesorero o el pastor estén presentes.
- **Mi familia** - Hacer pág. 30.
- Hacer pág. 31. Planificar un culto familiar o una salida con la familia o en la escuela.

Semana 10

- **Especialidad** - *Estudiante de Biblia I* Hacer #4, pág. 16. Contar o representar que Jesús se preocupa por mí hoy.
- Hacer pág. 11.
- **Mi familia** - Hacer pág. 26. Hacer un dibujo del auto familiar o de su flor favorita.
- **Especialidad** - *Cortesía* Hacer #2 & #5 en la pág. 30.
- **Especialidad** - *Mayordomo sabio* Hacer #6 & #7, en la pág. 29.
- **Especialidad** - *Arboles* Hacer #7.
- **Mi familia** - Hacer pág. 31. Completar el cuadro.
- Escoger una especialidad de la pág. 33 y trabajar en casa.
- **Requisito de lectura** Leer 1 Samuel 1:2.

Semana 11

- **Especialidad** - *Biblia I* Hacer #5, pág. 16. Escoger un versículo bíblico para repetir en la semana 12.
- Contar la historia acerca de que Jesús vuelve otra vez.
- Colorear la pág. 12.
- **Yo mismo** - Jugar el juego "¿Qué pasaría si?", las instrucciones están en la pág. 22 y úsela con la pág. 21.
- Hacer un dibujo de su juguete favorito, pág. 18.
- **Especialidad** - *Mayordomo sabio* Hacer #5, pág. 29.
- Hacer un dibujo del trabajo que le gustaría hacer cuando crezca, pág. 30.
- **Especialidad** - *Estudiante de Biblia II* Hacer #2, pág. 17. Comenzar a aprender los libros del AT, recitarlos en la semana 13.
- Hacer #3, 4, pág. 17.

Semana 12

- **Especialidad** - *Estudiante de Biblia II* Repetir el versículo bíblico que fue escogido la semana pasada.
- Colorear el dibujo del cielo, pág. 13.
- Hacer #4, pág. 16.
- **Soy especial** - Hacer pág. 19. Hacer un trazo de sí mismo. (Ver la pág. 20 para sugerencias).
- **Especialidad** - *Temperancia* Hacer #5, #6 en la pág. 21. Hacer el póster durante la semana de temperancia de la asociación.
- **Especialidad** - *Estudiante de Biblia II* Continuar aprendiendo los libros del AT.
- Hacer #3, pág. 17. Escoger uno para un drama mudo y dramatizarlo.

Diciembre

Abejitas Industriosas Rayitos del Sol

Constructores

Manitas Ayudadoras

Semana 13

- **Mi Dios** - Hacer un dibujo de algo que deseamos ver en el cielo, pág. 14
- **Especialidad** - *Estudiante de Biblia I* Hacer #5, pág. 16. Escoger un versículo de memoria.

- **Requisito de lectura** - Leer a los alumnos un capítulo de Marcos, pág. 7.
- Colorear pág. 12.
- **Su mensaje para mí** - Escoger un versículo de memoria para la próxima semana, pág. 15.

- **Su mensaje para mí** - Hacer #3, pág. 13. Comenzar a memorizar los libros del NT. (Para la semana 15)
- Hacer pág. 14, "Búsqueda de palabras del NT".

- **Especialidad** - *Estudiante de Biblia II* Hacer #2, pág. 17. Recitar los libros del AT.
- Hacer #3, pág. 17. Escoger uno para un drama mudo y dramatizarlo.

Semana 14

- **Especialidad** - *Estudiante de Biblia I* Hacer el #5, pág. 16. Recitar el versículo de memoria escogido la semana pasada.
- Colorear pág. 15-16.

- **Su mensaje para mí** - Recitar el versículo de memoria escogido la semana pasada, pág. 15.
- **Especialidad** - *Cortesía* Hacer el #3, pág. 31. Hablar acerca de los buenos modales en la mesa y practicarlos en el almuerzo.

- **Su mensaje para mí** - Continuar aprendiendo los libros del NT.
- Colorear pág. 9
- **Especialidad** - *Naturaleza* (tu elección)
- **Especialidad** - *Temperancia* Hacer el #7, pág. 21. Identificar dos personas famosas o atletas y explicar por qué no usan drogas, etc.

- **Especialidad** - *Higiene* Hacer el #1, pág. 27. Encontrar y discutir acerca de los textos.
- Colorear pág. 13.

Semana 15

- **Soy especial** - Hacer la libreta de ayudantes de la comunidad, págs. 19-20.

- **Especialidad** - *Cortesía* Hacer el #4, en la pág. 31. Buenos modales en el uso del teléfono.
- Colorear pág. 11.

- **Su mensaje para mí** - Recitar los libros del NT, #3, en la pág. 13.
- **Soy especial** - Hacer la pág. 19. Hacer un libro de recortes o algo similar demostrando cosas que puede hacer para servir a Dios.

- **Soy especial** - Hacer A, B en la pág. 23. Escoger una forma de compartir un talento la próxima semana.
- **Requisito de lectura** 1 Samuel 3.

Semana 16

- (Invitar a un enfermero/a para que hable durante la semana 17 sobre la higiene).

- **Soy especial** - Jugar el "Juego de los sentimientos" en las págs. 21-22. (Instrucciones en la pág. 22.)

- **Especialidad** - *Cortesía* Hacer el #6, pág. 32. Completar el diálogo y colorear.

- **Su plan para salvarme** - Colorear a Martín Lutero, pág. 10.
- **Especialidad** - *Analista de comunicación* Hacer el #1, pág. 23.
- **Tarea** - Hacer el #3, pág. 23. Hacer una copia de la pág. 24 para enviar a casa. (Para la semana 18).

- **Soy especial** Hacer B. Hacer un dibujo de lo que hiciste, pág. 23.
- Colorear pág. 14.

Enero

Abejitas Industriosas Rayitos del Sol

Constructores

Manitas Ayudadoras

Semana 17

(Busque a varios adultos para trabajar con las Manitas Ayudadoras en la semana 19).

- **Especialidad - Especialista en salud**
Hacer el #1, 2, 3, 4, 5 en la pág. 23.

- **Especialidad - Cultura física**
Hacer el #1, pág. 23. Enumerar cuatro cosas que contribuyen a la aptitud física.

- **Especialidad - Temperancia**
Hacer el #3, pág. 21. Haga que un enfermero/a o doctor hable a los Aventureros.

- **Especialidad - Higiene**
El orador debería cubrir #2, 3, 4, 5, 6, 7 de la pág. 27.
- **Especialidad - Biblia II**
Hacer el #3, pág. 17. (Otro drama mudo).

Semana 18

- **Su poder en mi vida** - Introducir la devoción personal, pág. 17.
- **Tarea** - Sacar fotocopia y enviar a casa. Colorear pág. 18.
- **Tarea** - Preguntar a tres personas cuáles son sus motivos de oración, pág. 18.

- **Su poder en mi vida** -
- **Tarea** - pág. 16, fotocopiar de manera que los estudiantes puedan llevarlo a la casa y traer para la semana 22.
- **Tarea** - pág. 17.

- **Especialidad - Analista de comunicación**
Entregar el registro de Analista de comunicación.
- **Su poder en mi vida** - fotocopiar y llevar a la casa, pág. 15.
- **Especialidad - Temperancia**
Hacer el #4, pág. 21.

- **Su poder en mi vida** - Introducir devocionales personales, pág. 19.
- **Tarea** - pág. 19. Fotocopiar y llevar a la casa para completar en dos meses.
- **El mundo de otras personas**
Hacer la pág. 37.

Semana 19

- **Especialidad - Estudiante de Biblia I** Hacer el #5, pág. 16. Escoger otro versículo para memorizar.
- **Tengo una familia** - Dibujar y colorear, pág. 25. Ver la pág. 26 para sugerencias.

- **Especialidad - Cultura física**
Se puede hacer #2-6, pág. 23 en la clase de educación física con los demás alumnos.
- Colorear pág. 23.

- **Su mensaje para mí** - Hacer el #2, pág. 13. Escoger un versículo
- **Tarea** - #4 & #5 en la pág. 13.
- **Soy especial** - Hacer la pág. 20.

- **Su poder en mi vida** - Hacer la pág. 21 y trabajar con adultos durante las tres siguientes semanas.
- Colorear pág. 21.

Semana 20

• (Recolectar materiales para las Abejitas Industriosas para hacer títeres).

- **Especialidad - Estudiante de Biblia I**
Repetir el versículo de memoria escogido la semana pasada.
- **En la familia cada uno se preocupa por el otro**
Hacer la pág. 27.

- **El mundo de las otras personas** - Introducir pág. 33.
- **Tarea** - Colorear pág. 33.

- **Su mensaje para mí** - Hacer el #2, pág. 13. Escoger otro versículo.
- **Especialidad - Naturaleza** (tu elección)

- **Especialidad Analista de comunicación**
Hacer el #6, pág. 23.
- Continuar con la pág. 21.
- Hacer la pág. 16.

Febrero

Abejitas Industriosas Rayitos del Sol

Constructores

Manitas Ayudadoras

Semana 21

- **El mundo de mis amigos** - Hacer la pág. 31. Ver sugerencias en la pág. 32.
- Completar la próxima semana.

- **Su plan para salvarme** - Colorear pág. 13.
- **Requisito de lectura** Leer otro capítulo de Marcos, pág. 7.

- **Su mensaje para mí** - Hacer el #2, pág. 13. Escoger otro versículo
- **Tarea** - pág. 17, B. (Hacer la tarea preliminar de la pág. 17 en clase).

- **Su poder en mi vida** - Continuar con la pág. 21.
- **Especialidad - Biblia II** Hacer la pág. 18.
- Hacer el requisito #4, memorizar otro versículo.

Semana 22

- (Recolectar los materiales para las Abejitas Industriosas para hacer las máscaras de animales en la semana 23).

- **El mundo de mis amigos** - Completar la actividad de la pág. 31 de la semana pasada.
- **Especialidad** - *Amigo de los animales*
- **Tarea** - #1, pág. 34.

- **Su plan para salvarme** - Entregar la pág. 16. Colorear pág. 14.
- **Requisito de lectura** Leer un libro de historia o misiones, pág. 7.

- **Su poder en mi vida** - Hacer la pág. 18. Colorear la pág. 12.
- **Especialidad** - *Analista de comunicación*. Hacer el #5.

- **Su poder en mi vida** - Continuar con la pág. 21.
- Hacer la pág. 34.

Semana 23

- (Hacer arreglos para que alguien lleve a los Rayitos de Sol en una caminata por la naturaleza en la semana 25).

- **Especialidad** - *Amigo de los animales* Hacer el #2 & #3 en la pág. 34. Hacer una máscara de un animal.

- **Su plan para salvarme** Hacer B, pág. 7. Usar el cartel de historias para mostrarle a alguien cómo entregar su vida a Jesús.
- Hacer la pág. 7. Escoger una imagen para hacer un relato para el periódico.

- **Su poder en mi vida** - Completar la pág. 21.
- **Requisito de lectura** Leer un libro de historias de la Biblia.
- **Especialidad** - *Estudiante de Biblia II* Hacer el #6, jugar juegos bíblicos.

Semana 24

- (Invitar al pastor, tesorero, anciano o diácono para venir en la semana 26 para hablar acerca su trabajo a las Abejitas Industriosas).

- **Especialidad** - *Amigo de los animales* Hacer #4, 5, pág. 35. Jugar un juego de animales.

- **Requisito de lectura** Leer un libro acerca de la naturaleza.

- **Requisito de lectura** Leer un capítulo de Hechos, pág. 5.
- Comenzar a leer un libro acerca de la naturaleza. Asignar la fecha de culminación.

- **Soy capaz de hacer elecciones sabias** - Trabajar en la pág. 25. Estar listo para escribir la próxima semana acerca de cómo usó la técnica para resolver problemas.

Marzo

Abejitas Industriosas Rayitos del Sol

Constructores

Manitas Ayudadoras

Semana 25

- (Planear una visita a una residencia de la tercera edad o confinados en la semana #27).

- **Especialidad** - *Amigo de los animales*
Hacer la pág. 36.
Hacer un dibujo de uno de sus mascotas favoritas.

- **Especialidad** - *Amigo de la naturaleza*
Hacer #1, 2, 4, y 7, pág. 35. Ir en una caminata en la naturaleza.

- **Requisito de lectura**
Leer otro capítulo de Hechos, pág. 5.
- Hacer la pág. 30.
Hacer un dibujo del trabajo que le gustaría hacer cuando crezca.
- **Especialidad** - *Analista de comunicación*
Hacer el requisito #4.

- **Soy capaz de hacer elecciones sabias** - Trabajar en la pág. 26.
Escribir sobre cómo usó la técnica de resolución de problemas.
- **Especialidad** - *Amigo cariñoso*
Hacer el #1, pág. 35.
- **Tarea** - Hacer el #5, pág. 35.
- **Especialidad** - *Biblia II*
Hacer el #5, pág. 17.

Semana 26

- **El mundo de las otras personas** - Hacer la pág. 33.
Hablar acerca de los trabajos de las otras personas.
Invitar a personas para que vengan y compartan acerca de su trabajo.

- **Requisito de lectura**
Leer un libro acerca de los amigos o sentimientos, pág. 7.

- **Requisito de lectura**
Leer otro capítulo de Hechos, pág. 5.
- **El mundo de las otras personas**
Hacer A, pág. 31.
Prepararse para la visita a la residencia de los de la tercera edad.
- Señalar la tira de acción. (Para mayor información, ver la pág. 32).

- **Soy capaz de hacer elecciones sabias** - Completar la parte de la resolución de problemas en la pág. 26.
- **Especialidad** - *Amigo cariñoso*
Informar acerca del #5, pág. 35.
- Repetir 1 Peter 5:7, pág. 35.
- Hacer una tarjeta para llevar a la residencia de la tercera edad.

Semana 27

- (Visita a la residencia de la tercera edad)

- Visita a la residencia de la tercera edad (Laboratorio Bíblico).

- Visita a la residencia de la tercera edad (Laboratorio Bíblico).

- Visita a la residencia de la tercera edad (Laboratorio Bíblico). (Al hacer la visita, tener en mente el requisito de la pág. 31).

- **Especialidad** - *Amigo cariñoso*
Hacer el #2, pág. 35.
Escribir las preguntas para hacer en la residencia de la tercera edad
Hacer el #3, 4 pág. 35.

Semana 28

- **El mundo de las otras personas**
Hacer B, pág. 33 y trabajar con los oficiales de la iglesia.
- Dibujar lo que hizo, pág. 33.

- **Requisito de lectura**
Leer un libro de historias bíblicas, pág. 7.

- **El mundo de las otras personas**
Completar las respuestas en la pág. 31.

- **Especialidad** - *Amigo cariñoso*
Hacer el #6, pág. 35.
- Hacer un dibujo, pág. 36.

Abril

Abejitas Industriosas Rayitos del Sol

Constructores

Manitas Ayudadoras

Semana 29

(Hacer planes para un viaje al zoológico para las Abejitas Industriosas y Rayitos de sol)

- **El mundo de las otras personas**
Hacer A, pág. 33.
Conocer y explicar el himno nacional y la bandera.
Completar la página correspondiente.

- **Especialidad - Ecólogo**
Hacer el # 1, 2, y 3, pág. 39.

Semana 30

(Llevar a todos en una actividad de recoger basura o realice otra actividad)

- **El mundo de las otras personas**
Hacer B, pág. 33.
- Terminar la pág. 33.

- **Especialidad - Ecólogo**
Hacer el #4, pág. 39.

Semana 31

- **El mundo de las otras personas -**
Fotocopiar pág. 34 y hacer un cubo.

- **Especialidad - Ecólogo**
Hacer el #5, pág. 39. Hablar acerca de la contaminación del agua.

Semana 32

- **Especialidad - Amigo de los animales**
Hacer un viaje al zoológico u otro lugar para completar el #6, pág. 35.

- **Especialidad - Amigo de la naturaleza**
Visitar un zoológico para completar el #5, pág. 36.
- Hacer el #6, pág. 36.

- **Especialidad - Ecólogo**
Hacer el #6, pág. 39.

Apéndice

.....

Reclutamiento del personal del club de los Aventureros

Voto de los Aventureros

Ley de los Aventureros

**Formulario de Información del Servicio Personal/
Voluntario**

Carta de invitación al Menor

Carta de invitación del Pastor

Formulario de Inscripción de los Aventureros

**Formulario del Registro de Salud del Club de los
Aventureros**

Juegos de los Aventureros

**Carta del Servicio de Bendición Familiar de los
Aventureros**

**Programa del Servicio de Bendición Familiar de los
Aventureros**

**Informe Mensual de los Aventureros para la Asociación
Música de "Adventurers for Jesus"**

El Himno de los Aventureros (Herrington)

El Himno de los Aventureros (Cooper & Griffith)

El Himno del Voto de los Aventureros (McDonald)

El Himno de la Ley de los Aventureros (McDonald)



Reclutamiento del personal del club de los Aventureros



o o estaría dispuesto a ayudar en las siguientes áreas del Ministerio del Club de los Aventureros.

- Instructor de manualidades
- Instructor de clases
- Instructor de especialidades de los Aventureros
- Instructor de naturaleza
- Chofer para salidas a campo
- Tocar el piano
- Líder de canto
- Ayudar con las salidas de campo
- Proveer comida para reuniones especiales
- Servir como padre o madre "adoptivo"
- Servir como abuelo/a "adoptivo"
- Servir como hermano o hermana mayor "adoptivo"
- Ayudar con los juegos y la recreación
- Otro _____

Nombre _____ Teléfono _____

Firma _____ Fecha _____

.....
VOTO DE LOS

Aventureros

Porque Jesús Me Ama

**Siempre haré
lo mejor.**



.....
LEY DE LOS

Aventureros

Jesús puede ayudarme a:

Ser Obediente
Ser Puro
Ser Leal
Ser Amable
Ser Respetuoso
Ser Atento
Ser Ayudador
Ser Alegre
Ser Considerado
Ser Reverente





Solo para uso de oficina Fecha recibido _____ Fecha de aprobación _____
 Recomendado No Recomendado Recomendado con las condiciones mencionadas
 Firma del Director de Aventureros de la Asociación _____

Formulario de Información del Servicio Personal/Voluntario

Sección I Fecha del Registro

Nombre _____ Fecha de nacimiento _____

Dirección _____
Calle Ciudad Estado Código Postal

Teléfono de casa _____ Teléfono del trabajo _____

Iglesia _____ Club de Aventureros _____

Estado Civil: Casado Soltero Divorciado Nombre de esposo/a _____

Hijos: Nombre _____ Fecha de nacimiento: Mes Día Año

1. _____
2. _____
3. _____

Sección II Historia de Salud

¿Tiene o ha tenido usted alguna enfermedad/lesión que pueda limitar su participación en las actividades del Club? Sí No Sí la respuesta es sí, ¿Cómo le limitaría? _____

Sección III Registro Educativo

Grado más alto o diploma obtenido _____ Año de obtención _____

Escuela que dio el diploma o grado _____

Carrera universitaria _____

Sección IV Experiencia

Enumere todas las experiencias (Conquistadores, Scouts, Escuela Sabática, etc.) que le pueden calificar para el Liderazgo con los Aventureros

Posición/Tipo de trabajo	Iglesia/Organización	Fecha de Servicio
1. _____	_____	_____
2. _____	_____	_____
3. _____	_____	_____

Sección V Habilidad de instrucción de las especialidades

Por favor enumere las especialidades/manualidades en las que tiene interés enseñar. Circule la E-si es capaz de enseñarlo. A- habilidad para ayudar. I- interés de enseñar con un grupo.

Especialidad/Manualidad	Especialidad/Manualidad
_____	_____
_____	_____
_____	_____
_____	_____

Membrete del club de los Aventureros



(Fecha)

(Nombre)

(Dirección)

(Ciudad, estado, código postal)

Querido (Nombre);

¡Hola! Usted y su hijo en la edad de los Aventureros están invitados a unirse a nuestro Club de los Aventureros. Los nuevos miembros pueden unirse al club en (lugar, fecha, hora).

Aquí hay algunas cosas que necesita saber:

- 1.** Los nuevos miembros pueden unirse al club dos veces al año.
- 2.** Un guardián/padre debe acompañar al niño en la inscripción.
- 3.** Si usted tiene amigos que también desean unirse, tráigalos al programa de inscripción.

El personal de su club de los Aventureros espera ansiosamente pasar muy buenos momentos con usted como parte de nuestra familia. ¡Nuestro personal ha planificado un programa divertido para usted, y no querrá perderse! ¡Nos vemos el (fecha) en (lugar)!

Su amigo y director del club,

(Nombre) (Número telefónico)

Adjunto:

- Programación del club de los siguientes tres meses
- Formulario de inscripción de los Aventureros
- Información acerca del uniforme
- Información respecto a la cuota de inscripción
- Información respecto al seguro

Carta de invitación a la familia

Membrete del club de los Aventureros



(Fecha)

(Nombre)

(Dirección)

(Ciudad, estado, código postal)

Querido (nombre):

Es un privilegio ser pastor de una iglesia que siente una responsabilidad de ayudarlo a preparar a su hijo/a para un hogar con el Padre Celestial.

Nuestro director de los Aventureros y sus asociados tienen un solo propósito al trabajar con usted y sus niños. Ellos desean ayudarlo a guiarlos a una más profunda experiencia con Jesucristo. Al involucrar a los aventureros y a sus padres en un programa con cuatro distintos enfoques de actividades espirituales, mentales, recreacionales y sociales, ellos le ayudarán a guiarlos a través de la escalera del desarrollo y crecimiento del carácter.

La inscripción será (día, hora, lugar). Esperamos verle a usted y a (nombre del niño). Recordemos la promesa de Dios—“Instruye al niño en el camino correcto, y aun en su vejez no lo abandonará”. Proverbios 22:6 NVI

Su hermano en Cristo,

(Nombre del Pastor)

Carta de invitación del Pastor

Formulario de Inscripción del club de los Aventureros



Nombre del niño _____ Fecha de nacimiento _____ Edad ____ Grado ____

Nombre(s) del(de los) padre(s) _____

Dirección _____
Calle Ciudad Estado Código postal

Teléfono de casa _____ Teléfono de emergencia _____

Iglesia _____ Escuela _____

Voto

Porque Jesús me ama, siempre haré lo mejor.

Ley

Jesús puede ayudarme a: Ser Obediente, Ser Puro, Ser Leal, Ser Amable, Ser Respetuoso, Ser Atento, Ser Ayudador, Ser Alegre, Ser Considerado, Ser Reverente

Información del solicitante

Marque las clases en las que ya ha sido investido: Abejitas Industriosas Rayitos de Sol
 Constructores Manitas Ayudadoras

Yo, _____ deseo unirme al _____
Nombre del solicitante Nombre del Club

Asistiré a las reuniones, actividades, viajes de excursión, y otras actividades del club. Usaré con orgullo mi uniforme de los Aventureros y obedeceré las reglas del club. Seré alegre, ayudador, honesto, amable y cortés.

Firma del Aventurero

Aprobación/Consentimiento del padre/guardián

Como padre/guardián, entendemos que el programa de aventureros es un programa activo que incluye muchas oportunidades para el servicio, aventura, diversión, y aprendizaje. Yo apoyaré el programa haciendo lo siguiente:

1. Animando a mi aventurero a tomar parte activa en todas las funciones y reuniones del club.
2. Asistiendo a los eventos a los cuales están invitados los padres para apoyar a los aventureros.
3. Ayudando a los líderes del club sirviendo como un ayudante cuando sea necesario.
4. No presentando cargos legales ante cualquier miembro individual del personal del club en evento de una lesión accidental.
5. Dando permiso al aventurero mencionado arriba para asistir las actividades del club.

Firma del padre/guardián

Nombre _____ Teléfono laboral _____

Dirección _____
Calle Ciudad Estado Código postal

Registro de Salud del Club de los Aventureros



Nombre _____ Fecha de nacimiento _____

Dirección _____
Calle Ciudad Estado Código postal

Teléfono de casa _____ Número del Seguro Social _____

Fecha de última dosis de refuerzo para el Tétano/difteria _____

Alergias a medicamentos y alimentos

Información adicional pertinente o medicamentos especiales

Enumere cualquier restricción

Números telefónicos en los que se puede contactar a los padres:

Padre _____
Nombre Teléfono de casa Teléfono laboral

Madre _____
Nombre Teléfono de casa Teléfono laboral

Teléfono de emergencia (amigo o familiar) _____

Médico familiar _____
Nombre Teléfono laboral

Dirección del médico _____
Calle Ciudad Estado Código postal

Compañía de Seguros _____ Póliza _____

Autorización del tratamiento para un menor

Yo (nosotros) el padre/ los padres o guardianes legales de: _____
Nombre del Aventurero

En caso de alguna emergencia, doy mi consentimiento/autorización al médico seleccionado por los directores del club a hospitalizar, asegurar el tratamiento adecuado, y ordenar una inyección, anestesia o cirugía para mi niño.

Como padre o guardián legal del solicitante, estoy en favor de que él/ella atienda las funciones del club y acepto las condiciones nombradas. El registro de salud es correcto en cuanto a mi conocimiento actual, y la persona aquí descrita tiene permiso para participar en todas las actividades prescritas por el club excepto las anotadas. Además he leído y comprendo la 'declaración de la autorización del tratamiento de emergencia' y doy mi consentimiento completo con los términos encontrados en ella. También doy permiso para fotocopiar este documento.

Firma del padre/guardián

Fecha

Esta sección es para que la firme un notario en caso de que lo requiera el estado.

Juegos de los Aventureros



Objetivo

1. Aprender y jugar *Simón dice*.
2. Observar y jugar *Seguir al líder*.
3. Escuchar y jugar *En el río, en la orilla*.
4. Realizar tres actividades de marcha grupal.

El objetivo es ayudar al aventurero a que aprenda a escuchar y obedecer reglas sencillas de forma rápida, y que aprenda a distinguir la izquierda de la derecha, que aprenda a hacer giros a la 'derecha' a la 'izquierda' y ejecutar como grupo el comando "de frente, marchen" y que puedan detenerse juntos bajo la orden "Aventureros alto", infundir en cada Aventurero de que la marcha es entretenido, preparar a cada aventurero para las partes básicas de "ejercicios y marchas" que serán aprendidos en los Conquistadores, y fomentar un espíritu grupal (trabajar unidos).

Simón dice

El líder da a los niños órdenes, a las cuales los Aventureros responden solo si la orden comienza con "Simón dice", por ejemplo: "Simón dice girar a la derecha, Simón dice girar a la izquierda, Simón dice que salten" etc. Cualquier niño que se mueva cuando la orden no es antecedida por un "Simón dice" debe salir del juego (esperar en la orilla hasta que comience el próximo juego). El líder continúa hasta que solo quedan uno o dos jugadores, y luego si lo permite el tiempo juegan nuevamente para que todos tengan la oportunidad de poner atención a lo que "Simón dice".

Seguir al líder

Los Aventureros copian exactamente lo que el líder dice o hace, por ejemplo el líder salta en un pie, el líder camina alrededor de unas sillas, el líder dice 'alto', el líder dice "de frente, avancen". A los aventureros les encanta ser el líder y son bastante creativos.

En el río, en la orilla

Los aventureros se alinean a un lado de una cuerda o una línea en el piso. A un lado de esta está el río y al otro lado la orilla. El líder dice 'en el río', y todos deben saltar al lado del río. El líder dice 'en la orilla' y todos vuelven al lado inicial. La confusión crea la diversión cuando el líder da la misma orden dos veces seguidas o más. Los jugadores salen cuando saltan en la dirección equivocada a la orden. Las órdenes deben ser dadas con a voz alta, distinguibles y rápidamente.

Marchas grupales

Dos líderes y dos filas de aventureros "marchan" en diseños. Todos comienzan con el pie izquierdo con el líder diciendo "izquierda, izquierda" de vez en cuando. Después de que el grupo haya realizado varios diseños, al seguir a los líderes, los líderes se detienen y unen sus manos sobre sus cabezas para formar un arco. Luego las parejas pasan por abajo del arco y también se detienen y unen sus manos para formar un arco. Después que todos hayan pasado por el arco, los líderes atraviesan el arco nuevamente y continúan marchando con todos los demás siguiéndolos. Algunos diseños adicionales incluyen cruzarse (en forma de ocho), un cuadrado, diagonal, serpentina, y flanco.

Membrete del club de los Aventureros



(Fecha)

(Nombre)

(Dirección)

(Ciudad, estado, código postal)

Querido padres de los Aventureros,

El (día), (fecha) a las (hora) presentaremos una ceremonia especial de bendición para las familias y los niños que son parte de nuestro club de los Aventureros. En la ceremonia tendremos la oportunidad de reafirmar su amor a su(s) niño(s) Aventureros y su compromiso hacia ellos, y afirmarles por las contribuciones especiales que han traído a su familia.

Como puede ver a través del programa adjunto, se dará una corta reseña acerca de la importancia de la bendición familiar en las Escrituras, luego los padres y niños leerán algunos versículos bíblicos en voz alta juntos. Luego habrá un tiempo para que usted como padre, le diga a su(s) niño(s) aventureros acerca de los atributos especiales que ellos tienen por los que usted los aprecia tanto.

Por favor tome tiempo y venga preparado para esta ceremonia muy especial al:

- Hacer una lista de tres o cuatro cosas que usted aprecia de manera especial en su niño y escribiéndolas en la forma de una carta o en un papel especial y
- En la parte inferior de su carta, dibuje o pegue una foto de un objeto o animal que represente, para usted, las cualidades especiales de su(s) niño. (Por ejemplo, puede escoger un gatito, para representar que su niño es juguetón, curioso y que le gusta aprender).

Además de esta carta especial, traiga su Biblia. Vista a los aventureros con sus uniformes clase A. Nos reuniremos a las (cuando) en (lugar) para prepararnos para la ceremonia. Estamos deseosos de poder ser parte de este servicio de bendición juntamente con usted.

Su amigo y director del club,

(Nombre) (Número Telefónico)

Carta de invitación al Servicio de Bendición familiar Familiar

Servicio de Bendición Familiar



Entrada de las familias

Tema "La tradición de la bendición"

Lecturas de las Escrituras

Padres: "Grábate en el corazón estas palabras que hoy te mando. Incúlcalas continuamente a tus hijos. Háblales de ellas cuando estés en tu casa y cuando vayas por el camino, cuando te acuestes y cuando te levantes"

—*Deuteronomio 6:6-7NVI*

Aventureros: "Hijos, obedezcan en el Señor a sus padres, porque esto es justo. Honra a tu padre y a tu madre —que es el primer mandamiento con promesa— para que te vaya bien y disfrutes de una larga vida en la tierra" —*Efesios 6:1-3NVI*

Afirmación de atributos especiales

Voto familiar

¡Aventureros, ustedes han crecido y se han convertido en hermosos niños y niñas! Ahora que ustedes son lo suficientemente maduros para entender, sus padres quieren que sepan acerca de las bendiciones que ellos quieren brindarles con la ayuda de Dios.

Cada persona necesita saber que es amada. Cuando Dios te entregó a tus padres, Él les entregó una persona muy especial para amar por el resto de sus vidas.

(nombre de niño), Yo te prometo la bendición de mi amor, siempre, no importa lo que pase.

Para crecer, cada persona necesita alimento y abrigo. Cada persona necesita saber cómo vivir de una manera amorosa y feliz.

(nombre de niño), Yo te prometo la bendición de mi ayuda, en todo momento que te la pueda dar, así puedes crecer fuerte en Jesús.

Cada niño comete errores y necesita saber que es perdonado. Cada padre comete errores también.

(nombre del niño), Yo te prometo la bendición del perdón cuando cometas errores y disculpas cuando yo cometa errores.

Aventureros, ustedes son una parte muy importante de su familia. Ustedes tienen el poder para hacer de su hogar un lugar feliz o un lugar triste. ¿Prometen hacer de su parte para hacer de su familia una familia feliz?

Lo prometemos.

Canción de Bendición

Familia, somos familia,

Jesús, él es nuestro Dios.

Y estoy tan contento que Él nos haya unido.

Estoy tan contento que el Padre es nuestro Dios.

Compartimos juntos los buenos momentos.

También compartimos los malos momentos.

Y todos sabemos que nuestra familia siempre nos amará.

Y esto es porque fuimos amados primeramente por ti.

Oración de dedicación

Informe mensual de los Aventureros para la asociación



.....

Mes _____

Nombre del club _____

Director _____

Teléfono del director _____

Número de niños Aventureros _____ Número del personal _____

Número de familias servidas _____

Día de reunión _____ Hora de reunión _____

.....

Número de reuniones durante este mes _____

Trabajó en el plan de estudios este mes? Si No

	Niños	Niñas
Cuántos hay en cada clase		
Abejitas Industriosas	_____	_____
Rayitos de Sol	_____	_____
Constructores	_____	_____
Manitas Ayudadoras	_____	_____

Trabajo en las especialidades Si No Si la respuesta es sí, por favor enumere las especialidades.

Manualidades completadas Si No Si la respuesta es sí, por favor enumere las manualidades.

Salidas de excursión _____

¿Realizó una actividad de padre/hijo durante este mes? Si No

¿Realizó una reunión de la Red Familiar durante este mes? Si No Si la respuesta es sí enumere los temas tratados:

Envíe por correo éste informe antes del día cinco de cada mes.

El Himno tema de los Aventureros

¡Aventurero Soy!

Joann Herrington

Copyright 2006 - Jomah Music and Publications

Música y letra por Joann M. Herrington

Voz

Piano

Pno.

Pno.

Chords: F, Bb, F, C7, F, F7, Bb, C7, F, A7, Dmin, Gmin, F, C7, F

Lyrics: ¡A - ven - tu - re - ro Soy! Do - quie - re don - de esté A - ven - tu - re - ro Soy! Cre - cien - do en la fe a Je - sús quie - ro ser fiel, y ca - da día ser como Él ¡A ven - tu - re - ro Soy!

Detailed description: The musical score is written in 2/4 time with a key signature of one flat (Bb). It consists of three systems. The first system features a vocal line and a piano accompaniment. The second system continues the vocal and piano parts. The third system concludes the piece with a vocal line and piano accompaniment. Chords are indicated above the vocal line, and the piano part includes a bass line and a treble line with chords.

Copyright 2006 - Jomah Music and Publishing

El Himno de los Aventureros

Por Kathy Reeves

K. R. Kathy Reeves

1. We are the Ad-ven-tur -ers; the Word of God we will o—bey.
2. Come join the Ad-ven-tur -ers; we're marching to that heavn'ly land.

We are the Ad-ven-tur -ers, do-ing our best as we work and play.
Climb-ing on the mountaintops, or catching the breeze on the desert sand.

Cheerfulness & kindness we'll impart, for Je-sus lives within our hearts. O
Helping one anoth -er on our way, we'll be like Je-sus more each day. O

We are the Ad-vent -ur -ers, AD-VEN-TUR-ING WITH GOD!
We are the Ad-vent -ur -ers, AD-VEN-TUR-ING WITH GOD!

© 1990

(Music edited by Jacqueline McDonald and
arranged by Lois C. Hall.)

El Himno de los Aventureros

Por Yvette Cooper y Carmen Griffith

Yvette Cooper, Carmen Griffith
Em

The musical score is written in 2/4 time with a key signature of one sharp (F#). It consists of four systems of music, each with a vocal line and a bass line. The lyrics are: 'Ad-ven-tur-ers for Je-sus, We love in ev'-ry way. We al-ways try to do our best for Je-sus' sake. We'll help our friends and neigh-bors, Be kind in all we do. We're the Bu-sy Bees, Sun-beams, Buil-ders, Help-ing Hands too.' The chords are indicated by letters above the notes: D, Em, A7, D, D, Em, G, D, B7, A7, D.

Ad-ven-tur-ers for Je-sus, We love in ev'-ry way. We

al-ways try to do our best for Je-sus' sake. We'll

help our friends and neigh-bors, Be kind in all we do. We're the

Bu-sy Bees, Sun-beams, Buil-ders, Help-ing Hands too.

El Himno del Voto de los Aventureros

Por Jacqueline McDonald

Adventist Youth Society

Jacqueline McDonald

Be—cause Je—sus loves, Jesus loves me, I will al—ways

Chords: C, Dm, G, G7

do my best. Be—cause Je—sus loves me,

Chords: G7, C, G, C

I will al—ways do my best.

Chords: C, C7, F, C, G7, C

Music Copyright, Jacqueline McDonald, 1981, 1990. Arr. by Lois C. Hall

El Himno de la Ley de los Aventureros

Por Jacqueline McDonald

Adventist Youth Society

Jacqueline McDonald

Be o — bed — i — ent, Be pure, Be true, Be kind. —

Chords: C, F, C, G7

— Be re — spect — ful, Be at — ten — tive, Be help — ful, Be

Chords: G7, C, F

cheer — ful, Be thought — ful, Be rev — er — ent.

Chords: G7, C, Dm, G, C

Arranged by Lois C. Hall, 1991

Apéndice

Carta de participación de los padres

Requisitos de la clase de Abejitas Industriosas

(Lista de revisión)

Requisitos de la clase de Rayitos de Sol (Lista de revisión)

Requisitos de la clase de Constructores (Lista de revisión)

Requisitos de la clase de Manitas Ayudadoras

(Lista de revisión)

Lista de control para la clase de Abejitas Industriosas

Lista de control para la clase de Rayitos de Sol

Lista de control para la clase de Constructores

Lista de control para la clase de Manitas Ayudadoras

Hoja de planificación de clase

Cómo enseñar una clase de los Aventureros

Guía de planificación mensual

Fecha



Queridos padres:

Una de las metas por las cuales su hijo se está esforzando es para obtener su pin de logro de los Aventureros al llegar el fin de año. Este pin es dado en reconocimiento de la finalización exitosa de una variedad de actividades en el área de desarrollo espiritual, emocional, y social.

Queremos asegurarnos que cada niño tenga la oportunidad de participar en estas valiosas actividades de aprendizaje y que pueda lograr obtener su pin. La mayoría de los niños completa parte de su trabajo de clases de los Aventureros en su hogar y parte en el club de los Aventureros que se reúne en

_____ (lugar) cada (noche) _____.

Ya que su niño no está asistiendo a éstas reuniones se está perdiendo de algunas actividades.

La siguiente página enumera todos los requisitos que deben ser completados antes de que el niño reciba su pin al final del año. (Las actividades que le faltan a su niño están resaltadas). Estas son actividades entretenidas que pueden ser completadas como parte del culto familiar o como actividades del sábado de tarde. Le animamos a que las realice con su niño y así darle la oportunidad de sentir esa sensación de crecimiento y cumplimiento que sentirá cuando terminé todas estas actividades y reciba su pin.

Si está interesado en realizar estas actividades con su niño y desea recibir un paquete de actividades para asistirle en su labor, contáctenos. (Nuestros números telefónicos están a continuación).

Cuando su niño haya completado las actividades firme sus iniciales en la hoja de requisitos y mándenos la hoja de regreso.

Sinceramente,

Nombre
Club de los Aventureros
Número telefónico del director

Nombre
Maestra/o del 1er y 2do grado
Número telefónico

Carta de participación de los padres

Requisitos de la clase de Abejitas Industriosas

Requisitos Básicos

- I. Responsabilidad**
Recitar y aceptar el voto de los Aventureros
- II. Énfasis**
Obtener el certificado de lectura de Abejitas Industriosas

Mi Dios

- I. Su plan para salvarme**
 - A.** En un cartel o en un folleto, crear una historia en orden acerca de cómo estos eventos sucedieron:
 - La creación
 - El comienzo del pecado y de la tristeza
 - Jesús se preocupa por mí hoy
 - Jesús vuelve otra vez
 - El cielo

O puedes utilizar las historias bíblicas que estás estudiando en tu escuela o en la escuela sabática.

- B.** Utilizar este cartel o folleto para mostrarle a alguien cuanto Jesús se preocupa por ti.

- II. Su mensaje para mí**
Obtener la especialidad de Biblia I.

- III. Su poder en mi vida**
 - A.** Acostúmbrate a tener regularmente un momento tranquilo para hablar con Jesús y aprender de Él.
 - B.** Pregúntale a tres personas cuáles son sus motivos de oración.

Yo mismo

- I. Soy especial**
Preparar un folleto donde muestres las diferentes personas que te cuidan.

- II. Soy capaz de hacer elecciones sabias**
Nombrar por lo menos cuatro sentimientos diferentes.
Jugar el juego de “los sentimientos”.

- III. Soy capaz de cuidar mi cuerpo**
Obtener la especialidad de Especialista en salud .

Mi familia

- I. Tengo una familia**
Pintar o dibujar un cuadro donde muestres algo de lo que te gusta de cada miembro de tu familia.
- II. En la familia cada uno se preocupa por el otro.**
 - A.** Descubrir lo que te dice el quinto mandamiento (Éxodo 20:12) acerca de las familias.
 - B.** Representar tres formas en que puedes honrar a tu familia.
- III. Mi familia me ayuda a cuidarme**
Completar uno de los requisitos para la especialidad de Especialista de seguridad.

Mi mundo

- I. El mundo de mis amigos**
Mencionar las formas en que puedes ser un buen amigo.
Utiliza:
 - Marionetas
 - Dramatización
 - Tú elección

- II. El mundo de las otras personas**
 - A.** Comentar acerca del trabajo que las personas hacen por tu iglesia.
 - B.** Ayúdale a alguien a hacer su trabajo y así aprendes cómo él lo hace.

- III. El mundo de la naturaleza**
Obtener la especialidad de Amigo de los animales.



Lista de revisión del instructor

Requisitos básicos

- I. _____
- II. _____

Mi Dios

- I. A. _____
- B. _____
- II. _____
- III. A. _____
- B. _____

Yo mismo

- I. _____
- II. _____
- III. _____

Mi familia

- I. _____
- II. A. _____
- B. _____
- III. _____

Mi mundo

- I. _____
- II. A. _____
- B. _____
- III. _____

Requisitos de la clase de Rayitos de Sol

Requisitos Básicos

I. Responsabilidad

Recitar y aceptar la ley de los Aventureros

II. Énfasis

Obtener el certificado de lectura de los Rayitos de Sol

Mi Dios

I. Su plan para salvarme

A. En un cartel o en un folleto, crear una historia acerca de Jesús donde se muestre:

- Su nacimiento
- Su vida
- Su muerte
- Su resurrección

O puedes utilizar las historias bíblicas que estás estudiando en tu escuela o en la escuela sabática.

B. Utilizar tu cartel o folleto para mostrarle a alguien, la alegría que sientes porque Jesús te salvó.

II. Su mensaje para mí

A. Memorizar y explicar dos versículos bíblicos que hablen de ser salvos por Jesús.

- Mateo 22:37-39
- 1 Juan 1:9
- Isaías 1:18
- Romanos 6:23
- Tú elección

B. Nombrar las dos secciones principales de la Biblia y los cuatro evangelios.

III. Su poder en mi vida

A. Acostúmbrate a tener regularmente un momento tranquilo para hablar con Jesús y aprender de Él.

B. Pregúntale a tres personas por qué estudian la Biblia.

Yo mismo

I. Soy especial

Hacer un dibujo de ti mismo y adórnala con fotos y palabras que digan algo bueno de tu persona.

II. Soy capaz de hacer elecciones sabias

Jugar el juego “¿Qué pasaría si?”

III. Soy capaz de cuidar mi cuerpo

Obtener la especialidad de Cultura física

Mi familia

I. Tengo una familia

Pídele a cada miembro de tu familia que te cuente su recuerdo favorito.

II. En la familia cada uno se preocupa por el otro.

Demostrar la forma en que Jesús te puede ayudar a tratar los desacuerdos. Utiliza:

- Marionetas
- Dramatización
- Tú elección

III. Mi familia me ayuda a cuidarme

Completar uno de los requisitos para la especialidad de Seguridad en la carretera.

Mi mundo

I. El mundo de mis amigos

Completar los requisitos #1 y #6 de la especialidad de Cortesía.

II. El mundo de las otras personas

A. Explorar a tu vecindario. Enumerar las cosas que están bien y las cosas que podrías ayudar a mejorar.

B. De la lista que preparaste elegir lo que vas a hacer y tomar el tiempo para mejorar tu vecindario.

III. El mundo de la naturaleza

Obtener la especialidad de Amigo de la naturaleza.



Lista de revisión del instructor

Requisitos básicos

- I. _____
II. _____

Mi Dios

- I. A. _____
B. _____
II. A. _____
B. _____
III. A. _____
B. _____

Yo mismo

- I. _____
II. _____
III. _____

Mi familia

- I. _____
II. _____
III. _____

Mi mundo

- I. _____
II. A. _____
B. _____
III. _____

R Requisitos de la clase de Constructores

Requisitos Básicos

- I. **Responsabilidad**
 - A. Recitar el voto y la ley de los Aventureros
 - B. Explicar el voto
- II. **Énfasis**
Obtener el certificado de lectura de los Constructores

Mi Dios

- I. **Su plan para salvarme**
 - A. En un cartel o en un folleto crear una historia donde se muestren en orden las vidas de:
 - Pablo
 - Martín Lutero
 - Elena G. de White
 - Tú vida

O puedes utilizar las historias bíblicas que estás estudiando en tu escuela o en la escuela sabática.
 - B. Utilizar tu cartel o folleto para mostrarle a alguien cómo entregar su vida a Jesús.
- II. **Su mensaje para mí**
 - A. Encontrar, memorizar y explicar tres versículos bíblicos que hablen de cómo entregar tu vida a Jesús:
 - Hechos 16:31
 - Juan 1:12
 - Gálatas 3:26
 - 2 Corintios 5:17
 - Salmos 51:10
 - Tú elección
 - B. Nombrar los libros del Nuevo Testamento
- III. **Su poder en mi vida**
 - A. Acostúmbrate a tener regularmente un momento tranquilo para hablar con Jesús y aprender de Él.
 - B. Pregúntale a tres personas por qué están contentos de pertenecer a Jesús.

Yo mismo

- I. **Soy especial**
Poner en un álbum, poster, o collage, cosas que muestren lo que puedes hacer para servir a Dios y a los demás.
- II. **Soy capaz de hacer elecciones sabias**
Obtener la especialidad de Analista de comunicación.
- III. **Soy capaz de cuidar mi cuerpo**
Obtener la especialidad de Temperancia.

Mi familia

- I. **Tengo una familia**
 - A. Compartir una de las formas en que tu familia ha cambiado. Explicar cómo te sientes y qué fue lo que hiciste.
 - B. Encontrar en la Biblia la historia de la transformación de una familia.
- II. **En la familia cada uno se preocupa por el otro.**
Jugar el juego “Me importa” para que cada miembro de tu familia planee una forma especial de mostrar su aprecio a cada uno de los otros miembros de la familia.
- III. **Mi familia me ayuda a cuidarme**
Completar uno de los requisitos para la especialidad de Mayordomo sabio.

Mi mundo

- I. **El mundo de mis amigos**
 - A. Tratar de hacerte amigo de una persona de otra cultura o generación, o de alguien que es lisiado.
 - B. Invitar a esta persona a un evento especial de tu familia o de la iglesia.

II. El mundo de las otras personas

- A. Conocer y explicar el himno nacional y la bandera de tu país.
- B. Nombrar la capital y el presidente de tu país.

III. El mundo de la naturaleza

Obtener una especialidad en naturaleza de los Aventureros que aún no tienes.



Lista de revisión del instructor

Requisitos básicos

- I. A. _____
- B. _____
- II. _____

Mi Dios

- I. A. _____
- B. _____
- II. A. _____
- B. _____
- III. A. _____
- B. _____

Yo mismo

- I. _____
- II. _____
- III. _____

Mi familia

- I. A. _____
- B. _____
- II. _____
- III. _____

Mi mundo

- I. A. _____
- B. _____
- II. A. _____
- B. _____
- III. _____

Requisitos de la clase de Manitas Ayudadoras

Requisitos Básicos

I. Responsabilidad

- A. Recitar el voto y la ley de los Aventureros
- B. Explicar la ley

II. Énfasis

Obtener el certificado de lectura de Manitas Ayudadoras.

Mi Dios

I. Su plan para salvarme

- A. En un cartel o en un folleto, crear una historia para presentar en orden los siguientes relatos:
 - Noé
 - Abrahán
 - Moisés
 - David
 - Daniel

O puedes utilizar las historias bíblicas que estás estudiando en tu escuela o en la escuela sabática.

- B. Utilizar tu cartel o folleto para mostrarle a alguien cómo vivir para Dios.

II. Su mensaje para mí

Obtener la especialidad de Biblia II

III. Su poder en mi vida

- A. Acostúmbrate a tener regularmente un momento tranquilo para hablar con Jesús y aprender de Él.
- B. Con la ayuda de un adulto elegir una cosa de tu vida que Jesús ha prometido ayudarte a mejorar. Con su ayuda, orar, hacer planes y trabajar juntos para alcanzar tu meta.

Yo mismo

I. Soy especial

- A. Enumerar algunas habilidades especiales que Dios te ha dado.
- B. Compartir tus talentos en una de las siguientes formas:
 - Un programa de talentos
 - Mostrar y decir
 - Obtener una especialidad de los Aventureros.

II. Soy capaz de hacer elecciones sabias

- A. Aprender cuáles son los pasos para hacer una buena decisión.
- B. Utilízalos para solucionar dos problemas reales de tu vida.

III. Soy capaz de cuidar mi cuerpo

Obtener la especialidad de Higiene.

Mi familia

I. Tengo una familia

Hacer una bandera o un estandarte de tu familia
O coleccionar historias o fotografías de tu familia

II. En la familia cada uno se preocupa por el otro

Ayudar a planificar un culto especial de tu familia, una noche familiar o una salida de toda la familia

III. Mi familia me ayuda a cuidarme

Obtener una especialidad de los Aventureros que aun no tienes en una de las siguientes áreas:

- Finanzas
- Seguridad
- Habilidades de casa
- Habilidades de campo

Mi mundo

I. El mundo de mis amigos

Obtener la especialidad de Amigo cariñoso.

II. El mundo de las otras personas

Elegir una de las culturas del mundo y estudiarla. Descubrir la manera de compartir el amor de Jesús con alguien de esa cultura.

III. El mundo de la naturaleza

Obtener la especialidad de Ecólogo.



Lista de revisión del instructor

Requisitos básicos

- I. A. _____
- B. _____
- II. _____

Mi Dios

- I. A. _____
- B. _____
- II. _____
- III. A. _____
- B. _____

Yo mismo

- I. A. _____
- B. _____
- II. A. _____
- B. _____
- III. _____

Mi familia

- I. _____
- II. _____
- III. _____

Mi mundo

- I. _____
- II. _____
- III. _____

Lista de control para la clase de Abejitas Industriosas

Nombre

Requisitos Básicos

I. Responsabilidad

Recitar y aceptar el voto de los Aventureros.

II. Énfasis

Obtener el certificado de lectura de Abejitas Industriosas.

Mi Dios

I. Su plan para salvarme

A. En un cartel o en un folleto, crear una historia de eventos bíblicos o puedes utilizar las historias bíblicas ilustradas.

B. Utilizar este cartel o folleto para mostrarle a alguien cuanto Jesús se preocupa por ti.

II. Su mensaje para mi

Obtener la especialidad de Biblia I.

III. Su poder en mi vida

A. Acostúmbrate a tener regularmente un momento tranquilo con Jesús.

B. Pregúntale a tres personas cuáles son sus motivos de oración.

Yo mismo

I. Soy especial

Preparar un folleto donde muestres las diferentes personas que te cuidan.

II. Soy capaz de hacer elecciones sabias

Nombrar por lo menos cuatro sentimientos diferentes.

Jugar el juego de "los sentimientos".

III. Soy capaz de cuidar mi cuerpo

Obtener la especialidad de Especialista en salud.

Mi familia

I. Tengo una familia

Dibujar un cuadro donde muestres algo de lo que te gusta de cada miembro de tu familia.

II. En la familia cada uno se preocupa por el otro

A. Descubrir lo que te dice Éxodo 20:12 acerca de las familias.

B. Representar tres formas en que puedes honrar a tu familia.

III. Mi familia me ayuda a cuidarme

Completar uno de los requisitos para la especialidad de Especialista de seguridad.

Mi mundo

I. El mundo de mis amigos

Mencionar las formas en que puedes ser un buen amigo.

II. El mundo de las otras personas

A. Comentar acerca del trabajo que las personas hacen por tu iglesia.

B. Ayúdale a alguien a hacer su trabajo y así aprendes cómo él lo hace.

III. El mundo de la naturaleza

Obtener la especialidad de Amigo de los Animales.

(Los requisitos se han abreviado)

Lista de control para la clase de Rayitos de Sol

Nombre

Requisitos Básicos

I. Responsabilidad

Recitar y aceptar la ley de los Aventureros.

II. Énfasis

Obtener el certificado de lectura de los Rayitos de Sol.

Mi Dios

I. Su plan para salvarme

A. En un cartel o en un folleto, crear la vida de Jesús o puedes utilizar las historias bíblicas ilustradas.

B. Utilizar tu cartel o folleto para mostrarle a alguien, la alegría que sientes porque Jesús te salvó.

II. Su mensaje para mi

A. Memorizar y explicar dos versículos bíblicos que hablen de ser salvos por Jesús.

B. Nombrar las dos secciones principales de la Biblia y los cuatro evangelios.

III. Su poder en mi vida

A. Acostúmbrate a tener regularmente un momento tranquilo con Jesús.

B. Pregúntale a tres personas por qué estudian la Biblia.

Yo mismo

I. Soy especial

Hacer un dibujo de ti mismo y adórnala con fotos y palabras que digan algo bueno de tu persona.

II. Soy capaz de hacer elecciones sabias

Jugar el juego "¿Qué pasaría si?".

III. Soy capaz de cuidar mi cuerpo

Obtener la especialidad de Cultura física.

Mi familia

I. Tengo una familia

Pídele a cada miembro de tu familia que te cuente su recuerdo favorito.

II. En la familia cada uno se preocupa por el otro

Mostrar la forma en que Jesús te puede ayudar a tratar los desacuerdos.

III. Mi familia me ayuda a cuidarme

Completar uno de los requisitos para la especialidad de Seguridad en la carretera.

Mi mundo

I. El mundo de mis amigos

Completar los requisitos #1 y #6 de la especialidad de Cortesía.

II. El mundo de las otras personas

A. Explorar a tu vecindario. Enumerar las cosas que están bien y las cosas que podrías ayudar a mejorar.

B. De la lista elegir lo que vas a hacer para mejorar tu vecindario.

III. El mundo de la naturaleza

Obtener la especialidad de Amigo de la naturaleza.

(Los requisitos se han abreviado)

Lista de control para la clase de Constructores

Nombre

Requisitos Básicos

I. Responsabilidad

- A. Recitar el voto y la ley de los Aventureros.
- B. Explicar el voto.

II. Énfasis

Obtener el certificado de lectura de los Constructores.

Mi Dios

I. Su plan para salvarme

- A. En un cartel o en un folleto, crear una historia de los líderes de iglesia o puedes utilizar las historias bíblicas ilustradas.
- B. Utilizar tu cartel o folleto para mostrarle a alguien cómo entregar su vida a Jesús.

II. Su mensaje para mí

- A. Encontrar, memorizar y explicar tres versículos bíblicos que hablen de cómo entregar tu vida a Jesús.
- B. Nombrar los libros del Nuevo Testamento.

III. Su poder en mi vida

- A. Acostúmbrate a tener regularmente un momento tranquilo con Jesús.
- B. Pregúntale a tres personas por qué están contentos de pertenecer a Jesús.

Yo mismo

I. Soy especial

Poner en un álbum, poster, o collage, cosas que muestren lo que puedes hacer para servir a Dios.

II. Soy capaz de hacer elecciones sabias

Obtener la especialidad de Analista de comunicación.

III. Yo soy capaz de cuidar mi cuerpo

Obtener la especialidad de Temperancia.

Mi familia

I. Tengo una familia

- A. Compartir una de las formas en que tu familia ha cambiado. Explicar cómo te sientes y qué fue lo que hiciste.
- B. Encontrar en la Biblia la historia de la transformación de una familia.

II. En la familia cada uno se preocupa por el otro

Jugar el juego "Me importa".

III. Mi familia me ayuda a cuidarme

Completar uno de los requisitos para la especialidad de Mayordomo sabio

Mi mundo

I. El mundo de mis amigos

- A. Tratar de hacerte amigo de una persona de otra cultura o generación, o de alguien que es lisiado.
- B. Invitar a esta persona a un evento especial de tu familia o de la iglesia.

II. El mundo de las otras personas

- A. Conocer y explicar el himno nacional y la bandera de tu país.
- B. Nombrar la capital y el presidente de tu país.

III. El mundo de la naturaleza

Obtener una especialidad en naturaleza de los Aventureros que aún no tienes.

(Los requisitos se han abreviado)

Lista de control para la clase de Manitas Ayudadoras

Nombre

Requisitos Básicos

I. Responsabilidad

A. Recitar el voto y la ley de los Aventureros.

B. Explicar la ley.

II. Énfasis

Obtener el certificado de lectura de Manitas Ayudadoras.

Mi Dios

I. Su plan para salvarme

A. En un cartel o en un folleto, crear e ilustrar la vida de personajes bíblicos o puedes utilizar las historias bíblicas ilustradas.

B. Utilizar tu cartel o folleto para mostrarle a alguien cómo vivir para Dios.

II. Su mensaje para mí

Obtener la especialidad de Biblia II.

III. Su poder en mi vida

A. Acostúmbrate a tener regularmente un momento tranquilo con Jesús.

B. Con la ayuda de un adulto elegir una cosa de tu vida que Jesús ha prometido ayudarte a mejorar.

Yo mismo

I. Soy especial

A. Enumerar algunas habilidades especiales que Dios te ha dado.

B. Compartir tus talentos en un programa de talentos, Mostrar y decir, o al obtener una especialidad de los Aventureros.

II. Soy capaz de hacer elecciones sabias

A. Aprender cuáles son los pasos para hacer una buena decisión.

B. Utilízalos para solucionar dos problemas reales de tu vida

III. Soy capaz de cuidar mi cuerpo

Obtener la especialidad de Higiene.

Mi familia

I. Tengo una familia

Hacer una bandera o un estandarte de tu familia O coleccionar historias o fotografías de tu familia.

II. En la familia cada uno se preocupa por el otro

Ayudar a planificar un culto especial de tu familia, una noche familiar o una salida de toda la familia.

III. Mi familia me ayuda a cuidarme

Obtener una especialidad de los Aventureros que aun no tienes en finanzas, seguridad, habilidades de casa o habilidades de campo.

Mi mundo

I. El mundo de mis amigos

Obtener la especialidad de Amigo Cariñoso.

II. El mundo de las otras personas

Elegir una de las culturas del mundo y estudiarla. Descubrir la manera de compartir el amor de Jesús con alguien de esa cultura.

III. El mundo de la naturaleza

Obtener la especialidad de Ecólogo.

(Los requisitos se han abreviado)

Hoja de planificación de clase

Especialidad o requisito a ser enseñado: _____

FECHA	HABILIDAD/INFORMACIÓN A PRESENTAR	ACTIVIDAD PARA RECREACIÓN Y APRENDIZAJE	MATERIALES NECESARIOS



Cómo enseñar una clase de Aventureros



- 1.** Empiece con una buena planificación general. Establezca una programación anual. Sepa cuanto tiempo tiene disponible para completar cada requisito.
- 2.** Conozca su requisito. Entienda el requisito en el cual está trabajando y cómo encaja en las metas generales del programa de los Aventureros.
- 3.** Considere a sus niños. Descubra qué información y experiencias necesitarán sus niños para completar el requisito. ¿En que estarán interesados?
- 4.** Organice el trabajo de clase. Repase cuanto tiempo tendrá para completar cada requisito. Planifique la información y las habilidades que desea presentar en cada periodo.
- 5.** Planifique el periodo de clase. (El tiempo que sugerimos aquí está basado en un periodo de clase de 30 minutos.)
 - Capture su interés—Interese a los niños en lo que está presentando mostrándoles un objeto interesante, una demostración o un problema que puedan solucionar. (2 minutos)
 - Presente la información—Presente la información necesaria de una manera interesante. Use una variedad de métodos como ayudas visuales, fotografías, películas, historias, discusiones, demostraciones, etc. (5 minutos)
 - Práctico—Use una variedad de experiencias activas para hacer la experiencia de aprendizaje exitosa y entretenida para los niños. (20 minutos)
 - Aplicación a la vida—Ayude a los niños a aplicar lo que han aprendido a las cosas que hacen todos los días. (3 minutos)
 - Evalúe—Confirme si cada niño ha completado el requisito y alcanzado sus objetivos. Enfatique la participación y el mejoramiento más que la perfección.
- 6.** Recolecte recursos. Junte información, materiales, libros y materiales audiovisuales que usted necesitará para hacer que sus actividades sean emocionantes y prácticas.
- 7.** Enseñe la clase. Su entusiasmo por el tema y por Jesucristo es lo que hará la diferencia en la vida de los niños.
- 8.** Evalúe la clase. Después de la clase pregúntese a sí mismo, “¿Ayudó este periodo de clase a que los niños amen y vivan por Jesús? ¿Qué cosas funcionaron bien? ¿Que podría haber ido mejor? Deje que los niños le digan cuánto les gustó la actividad.

Guía de Planificación mensual



Esta guía de planificación mensual ha sido desarrollada para ayudarle en el cumplimiento de los requisitos de las clases de los Aventureros. La responsabilidad de ayudar al niño en el cumplimiento de sus requisitos de clase está dividida entre el club de los Aventureros y los padres, y está marcado al lado izquierdo para mostrar a quién pertenece la responsabilidad.

Durante las reuniones de los padres, se recomienda que usted tome unos minutos para explicar lo que se esperará de ellos durante el próximo mes. Asegúrese de proveerles los recursos que necesitan para ayudar al niño a obtener lo máximo de cada requisito. Una lista de materiales sugeridos es provista para cada mes.

Usted notará que se menciona una actividad de padre e hijo para cada mes. Está no es una actividad planificada por el club, sino más bien la actividad es planificada por el padre y el niño. Un mes el niño escogerá la actividad y el próximo mes la actividad es escogida por el padre.

La guía del plan de estudios ha sido correlacionada con el currículo escolar de los maestros de la escuela de iglesia. Si está dirigiendo un club que tiene a algunos o todos sus niños en una escuela de iglesia, debería conversar con los maestros para ver cómo podrían trabajar unidos de la mejor forma. El maestro debería proveerle con la verificación de los trabajos en clase completadas. Si los maestros están enseñando el currículo completo en la escuela, puede ser que quiera ofrecer especialidades adicionales en el club. Sin embargo, aún recomendamos que los padres llenen la

ficha de cumplimiento para los padres cada mes.

Si decide no enseñar los requisitos para las cuatro clases cada año y en vez desea alternar entre Abejitas Industriosas/Constructores un año y Rayitos de Sol/Manitas Ayudadoras el próximo, debiera alternar en armonía con la programación ya establecida de las escuelas de iglesia. La programación deberá ser:

Años impares (como 2009-2010)
Abejitas Industriosas y
Constructores
Años pares (como 2010-2011)
Rayitos de Sol y Manitas
Ayudadoras.

Que Dios le bendiga en sus esfuerzos por sus niños en el club de los Aventureros

Membrete del club



(Fecha)

(Nombre)

(Dirección)

(Ciudad, estado, código postal)

Querido (nombre):

Deseamos darle la bienvenida a la más gratificante experiencia como el padre o instructor primario de su muy apreciado niño(a) Aventurero(a).

El programa de los Aventureros ha sido desarrollado con un fuerte énfasis en la participación paternal. La siguiente guía le asistirá en un área muy importante de participación en el programa de los Aventureros: los requisitos de las clases.

La guía ha sido desarrollada para que usted, su(s) hijo(s) y el instructor del plan de estudios del club de los Aventureros estén trabajando unidos para completar los requisitos de la clases específicas para la edad de su(s) niño(s).

El aspecto más importante para desarrollar con sus hijos una relación firme y que dure toda la vida es pasar tiempo de calidad con ellos. Esta guía le proveerá una oportunidad estructurada para pasar tiempo de calidad con la posesión más preciada que jamás tendrán sus niños.

Notará que cada mes en la “Hoja de firmas para los padres”, hace mención de una actividad de padre e hijo. Esta es una actividad que no es planificada por el club, sino más bien es una que usted y su niño puedan escoger juntos. Un mes su niño escogerá la actividad y el próximo mes usted, el padre, escogerá la actividad que usted quiere que el niño realice con usted. Esta debería ser una actividad de adultos, como por ejemplo ayudarle en el hogar, cocina, jardín, etc.

Que Dios le bendiga en sus esfuerzos por su(s) hijo(s).

Su amigo y director del club,
(Nombre) (Número telefónico)

Adjunto:

- Guía de planificación mensual

Carta de información para los padres acerca de la guía mensual

Guía de planificación mensual/ Lista de materiales para el club y los padres



Lo siguiente es una lista de materiales que deben ser provistos a los padres en una base mensual. Puede sacar copias del Manual de los Aventureros o puede entregarle a cada padre un Manual de Padres de las Abejitas Industriosas (Disponible en *AdventSource*).

Septiembre

1. Requisitos de las Abejitas Industriosas
2. Guía del plan de estudios de los Aventureros de las Abejitas Industriosas para el club y los padres
3. El voto y la ley
4. Lista de los requisitos de lectura de Abejitas Industriosas
5. Requisitos de la especialidad - Estudiante de Biblia I

Octubre

6. Requisitos de la especialidad - Especialista de Seguridad

Noviembre - No es necesario materiales adicionales

Diciembre

7. Copia del Juego de los Sentimientos para Soy especial II (Cópielo del libro de actividades)

Enero

8. Especialidad -Especialista en Salud - Requisitos del Desafío del Presidente (*President's Challenge*)

Febrero

9. Especialidad -Amigo de los Animales

Marzo - No es necesario materiales adicionales

Abril - No es necesario materiales adicionales

Mayo - No es necesario materiales adicionales

Nota

- Este bosquejo no incluye el Desafío del Presidente. Esto debe ser hecho como una actividad al aire libre más que tan solo una reunión regular de los Aventureros, pero debe ser realizada para cumplir con el requisito #9 de la especialidad Especialista en Salud.
- Es recomendada que cada niño tenga un cartel de historias bíblicas en su cuarto para Mi Dios I (En dado caso que no tuviera su propio libro de trabajo de los Aventureros)



Guía del plan de estudios de los Aventureros

Septiembre

Responsabilidad del club y de los padres

.....

Club	Padre	Actividad
	<input type="checkbox"/>	Completar los formularios de la aplicación del club
	<input type="checkbox"/>	Inscripción
	<input type="checkbox"/>	Entregar los paquetes de inscripción
	<input type="checkbox"/>	Explicar la filosofía de los Aventureros, la Red Familiar, la participación del padre, y los libros de actividades
	<input type="checkbox"/>	Completar los formularios de la inscripción al club
	<input type="checkbox"/>	Discutir con los padres las asignaciones para el mes
	<input type="checkbox"/>	Aprender el Voto de los Aventureros
	<input type="checkbox"/>	Repetir el Voto al consejero y/o completar la hoja del Voto en el libro de actividades
	<input type="checkbox"/>	Leer Génesis 1:1-2:3 y Apocalipsis 21:1-22:5
		<i>Especialidad - Estudiante de Biblia I</i>
	<input type="checkbox"/>	Requisito 1 Tener una Biblia
	<input type="checkbox"/>	Requisito 2 Cómo mostrar respeto por la Biblia
	<input type="checkbox"/>	Requisito 3 Saber cuál es el primer libro y el último libro de la Biblia
	<input type="checkbox"/>	Requisito 6 Usar máscaras, una caja de arena, o fieltros para ilustrar una historia bíblica
		<i>Mi Dios I—Su plan para mí</i>
	<input type="checkbox"/>	Requisito A Discutir y colorear “La creación” para el cartel de historias bíblicas
	<input type="checkbox"/>	Hacer una actividad de padre/hijo (elección del niño)
	<input type="checkbox"/>	Obtener un video sobre seguridad en casa para el uso en el mes de octubre
	<input type="checkbox"/>	Iniciar la preparación para la actividad de la asociación en otoño

NOTA

- Este bosquejo no incluye el Desafío del Presidente. Esto debe ser hecho como una actividad al aire libre más que tan solo una reunión regular de los Aventureros, pero debe ser realizada para cumplir con el requisito #9 de la especialidad de Especialista en Salud.

Guía del plan de estudios de los Aventureros



Septiembre

Hoja de firmas para los padres

	Fecha Completada	Iniciales de los padres	Cumplir Requisito #
1. Completar el formulario de la aplicación	_____	_____	
2. Asistir a la inscripción del club	_____	_____	
3. Ayudar a su niño al memorizar el voto de los Aventureros "Porque Jesús me ama, siempre haré lo mejor"	_____	_____	Básico I
4. Leer con su hijo de una Biblia de una versión moderna sencilla			
Génesis 1:1-2:3	_____	_____	Básico II
Apocalipsis 21:1-22:5	_____	_____	Básico II
5. Proveer a u niño con su propia Biblia	_____	_____	Especialidad- Biblia I Requisito 1
6. Ayudar a su niño a nombrar el primer y último libro de la Biblia y quién lo escribió	_____	_____	Especialidad-Biblia I Requisito 3
7. Hacer una actividad de padre/hijo (elección del niño)	_____	_____	
¿Qué fue lo que hizo?	_____		

Esta página de nota deberá ser completada y regresada al director del club en la primer semana de octubre.

Guía del plan de estudios de los Aventureros

Octubre

Responsabilidad del club y de los padres



Club	Padre	Actividad
<input type="checkbox"/>		Prepararse para la reunión de la Red Familiar
	<input type="checkbox"/>	Asistir y participar en la reunión de la Red Familiar
<input type="checkbox"/>		Discutir las asignaciones del mes con los padres
<input type="checkbox"/>		Proveer actividades para los niños mientras los padres asisten a la reunión de la RFA
	<input type="checkbox"/>	Leer con el niño un libro de la lista de lectura
<i>Especialidad - Especialista de Seguridad</i>		
<input type="checkbox"/>		Requisito 1 Vea un video de seguridad en el hogar
	<input type="checkbox"/>	Requisito 2 Desarrolle un plan de seguridad en el hogar
	<input type="checkbox"/>	Requisito 3 Practique un simulacro de incendios en su hogar
<input type="checkbox"/>		Requisito 3 Practique un simulacro de incendios en el club
<input type="checkbox"/>		Requisito 4 Discuta y practique simulacros para huracanes, tornados, terremotos, inundaciones, volcanes, relámpagos y truenos
	<input type="checkbox"/>	Requisito 5 Sea un “detective de seguridad” para una semana
<input type="checkbox"/>		Requisito 5 Discuta el resultado de ser un detective de seguridad
<input type="checkbox"/>		Requisito 6 Haz un cartel que demuestre la seguridad
<input type="checkbox"/>		Requisito 7 Juegue un juego que trate acerca de la seguridad
	<input type="checkbox"/>	Realizar una actividad de padre/hijo (elección del padre)
<input type="checkbox"/>	<input type="checkbox"/>	Asistir a la actividad de otoño de la asociación

NOTA

- Este bosquejo no incluye el Desafío del Presidente. Esto debe ser hecho como una actividad al aire libre más que tan solo una reunión regular de los Aventureros, pero debe ser realizada para cumplir con el requisito #9 de la especialidad de Especialista en Salud.

Guía del plan de estudios de los Aventureros

Octubre

Hoja de firmas para los padres



	Fecha Completada	Iniciales de los padres	Cumplir Requisito #
--	---------------------	----------------------------	------------------------

1. Asistir y participar en la reunión de la Red Familiar

2. Leer con el niño un libro de la lista de lectura

Título _____

Autor _____

Tema _____

Mencione brevemente de lo que trató el libro _____

3. Hacer los siguientes requisitos

Especialidad - Especialista de Seguridad

Desarrollar un plan de seguridad en el hogar

Requisito 2

Practicar un simulacro contra incendios en su hogar

Requisito 3

Jugar como si fuera un detective de seguridad por una semana

Requisito 5

Mencionar cosas que vio que no estaban seguros

4. Hacer una actividad de padre/hijo (elección del padre)

¿Que fue lo que hizo? _____

5. Asistir con su niño a una actividad de su asociación en otoño

Esta página de nota deberá ser completada y regresada al director del club en la primera semana de noviembre.

Guía del plan de estudios de los Aventureros



Noviembre

Responsabilidad del club y de los padres

Club	Padre	Actividad
<input type="checkbox"/>		Prepararse para la reunión de la Red Familiar
	<input type="checkbox"/>	Asistir y participar en la reunión de la Red Familiar
<input type="checkbox"/>		Discutir las asignaciones para el mes con los padres
<input type="checkbox"/>		Proveer una actividad para los niños mientras los padres asisten a la reunión de la RFA
	<input type="checkbox"/>	Leer con el niño un libro de la lista de lectura
<i>Mi Dios—Su plan para salvarme</i>		
<input type="checkbox"/>	Requisito A	Discutir y colorear “El comienzo del pecado y la tristeza” iniciar cartel de historias bíblicas
<input type="checkbox"/>	Requisito A	Discutir y colorear “Jesús se preocupa por mí hoy” para el cartel de historias bíblicas
<input type="checkbox"/>	Requisito A	Discutir y colorear “Jesús vuelve otra vez” para el cartel de historias
<input type="checkbox"/>	Requisito A	Discutir y colorear “El cielo” para el cartel de historias bíblicas
<i>Especialidad - Estudiante de Biblia I</i>		
<input type="checkbox"/>	Requisito 4	Contar o actuar “La creación”
<input type="checkbox"/>	Requisito 4	Contar o actuar “Jesús volverá por mí”
<input type="checkbox"/>	Requisito 4	Contar o actuar “Una historia sobre el cielo”
	<input type="checkbox"/>	Requisito 5 Discutir versículos bíblicos que mencionen del amor de Jesús
	<input type="checkbox"/>	Requisito 5 Escoja un versículo bíblico y memorice
	<input type="checkbox"/>	Hacer una actividad de padre/hijo (elección del niño)

NOTA

- Este bosquejo no incluye el Desafío del Presidente. Esto debe ser hecho como una actividad al aire libre más que tan solo una reunión regular de los Aventureros, pero debe ser realizada para cumplir con el requisito #9 de la especialidad de Especialista en Salud.

Guía del plan de estudios de los Aventureros

Noviembre

Hoja de firmas para los padres



	Fecha Completada	Iniciales de los padres	Cumplir Requisito #
--	------------------	-------------------------	---------------------

- Asistir y participar en la reunión de la Red Familiar _____
- Leer con el niño un libro de la lista de lectura _____ Básico II
 Título _____
 Autor _____
 Tema _____
 Mencione brevemente de lo que se trató el libro _____
- Discutir los siguientes versículos bíblicos con su niño _____ Especialidad -Biblia I
 - Juan 3:16 _____ Requisito 5
 - Salmos 91:11 _____ Requisito 5
 - Juan 14:3 _____ Requisito 5
 - Salmos 23:1 _____ Requisito 5
- Escoger un versículo del inciso #3 y memorizarlo _____ Especialidad Biblia I, Requisito 5
 Escribir el versículo escogido _____
- Hacer una actividad de padre/hijo (elección del niño) _____
 ¿Qué fue lo que hizo? _____

Esta página de nota deberá ser completada y regresada al director del club en la primera semana de diciembre.

Guía del plan de estudios de los Aventureros



Diciembre

Responsabilidad del club y de los padres

Club	Padre	Actividad
<input type="checkbox"/>		Planear una fiesta navideña para los niños y los padres
	<input type="checkbox"/>	Asistir a una fiesta navideña con los niños
	<input type="checkbox"/>	Leer con el niño un libro de la lista de lectura
		<i>Mi Dios—Su plan para salvarme</i>
	<input type="checkbox"/>	Requisito B Usar un cartel de historias bíblicas para contarle a alguien cómo Jesús se preocupa por ti
		<i>Especialidad - Estudiante de Biblia I</i>
	<input type="checkbox"/>	Requisito 5 Escoger otro versículo bíblico de la lista y memorizarlo
		<i>Yo mismo I—Soy especial</i>
<input type="checkbox"/>		Hacer una libreta demostrando las personas que cuidan de ti
		<i>Yo mismo II— Soy capaz de hacer elecciones sabias</i>
<input type="checkbox"/>		Discutir los sentimientos con el niño
<input type="checkbox"/>		Jugar el juego de los sentimientos
	<input type="checkbox"/>	Hacer una actividad de padre/hijo (elección del padre)

NOTA

- Este bosquejo no incluye el Desafío del Presidente. Esto debe ser hecho como una actividad al aire libre más que tan solo una reunión regular de los Aventureros, pero debe ser realizada para cumplir con el requisito #9 de la especialidad de Especialista en Salud.

Guía del plan de estudios de los Aventureros

Diciembre

Hoja de firmas para los padres

.....



	Fecha Completada	Iniciales de los padres	Cumplir Requisito #
--	---------------------	----------------------------	------------------------

1. Asistir y participar en una fiesta navideña con su niño

2. Leer con el niño un libro de la lista de lectura

_____ Básico II

Título _____

Autor _____

Tema _____

Mencione brevemente de lo que se trató el libro _____

3. Ayudar a su niño a utilizar el cartel de historias bíblicas para decirle a alguien cuánto significado tiene Jesús para él/ella

_____ Mi Dios I B

4. Memorizar otro versículo bíblico

_____ Especialidad Biblia I
Requisito 5

Versículo escogido _____

5. Realizar una actividad de padre/hijo (elección del padre)

¿Qué fue lo que hizo? _____

Esta página de nota deberá ser completada y regresada al director del club en la primera semana de enero.

Guía del plan de estudios de los Aventureros

Enero

Responsabilidad del club y de los padres



Club	Padre	Actividad
<input type="checkbox"/>		Prepararse para la reunión de la Red Familiar
	<input type="checkbox"/>	Asistir y participar en la reunión de la Red Familiar
<input type="checkbox"/>		Discutir las asignaciones para el mes con los padres
<input type="checkbox"/>		Proveer actividades para los niños mientras los padres asisten a la reunión de la Red Familiar de los Aventureros
<i>Especialidad - Especialista en Salud</i>		
<input type="checkbox"/>		Requisito 2 Discutir sobre la dieta
<input type="checkbox"/>		Requisito 3 Discutir sobre el ejercicio
<input type="checkbox"/>		Requisito 4 Discutir sobre el sueño
<input type="checkbox"/>		Requisito 5 Discutir sobre el aire fresco
<input type="checkbox"/>		Requisito 6 Discutir sobre el agua
<input type="checkbox"/>		Requisito 7 Discutir sobre el cuidado dental adecuado
<i>Mi Dios III—Su poder en mi vida</i>		
<input type="checkbox"/>		Requisito A Discutir sobre el tiempo de quietud con Jesús
	<input type="checkbox"/>	Requisito A Animar al niño a pasar un tiempo de quietud con Jesús
	<input type="checkbox"/>	Requisito B Preguntarle a tres personas por qué oran
<i>Mi familia I—Tengo una familia</i>		
<input type="checkbox"/>		Dibujar un cuadro donde muestres algo de lo que te gusta de cada miembro de tu familia
<i>Mi familia II— En la familia cada uno se preocupa por el otro</i>		
<input type="checkbox"/>		Requisito A Leer el quinto mandamiento - Éxodo 20:12
<input type="checkbox"/>		Requisito B Representar tres formas en que puedes honrar a tu familia
<i>Especialidad -Especialista de Seguridad</i>		
<input type="checkbox"/>		Requisito 6 Hacer un cartel que hable sobre la seguridad
<input type="checkbox"/>		Realizar una actividad de padre/hijo (elección del niño)

NOTA

- Este bosquejo no incluye el Desafío del Presidente. Esto debe ser hecho como una actividad al aire libre más que tan solo una reunión regular de los Aventureros, pero debe ser realizada para cumplir con el requisito #9 de la especialidad de Especialista en Salud.

Guía del plan de estudios de los Aventureros



Enero

Hoja de firmas para los padres

	Fecha Completada	Iniciales de los padres	Cumplir Requisito #
1. Asistir y participar en la reunión de la Red Familiar	_____	_____	
2. Animar al niño a pasar un tiempo de quietud con Jesús	_____	_____	Mi Dios III A
3. Ayudar al niño al preguntarle a tres personas por qué oran	_____	_____	Mi Dios III B
4. Ayudar a su niño a entender el quinto mandamiento (Éxodo 20:12)	_____	_____	Mi Familia II A
5. Enseñar a su niño cómo representar diferentes maneras de cómo puede él o ella honrar a la familia	_____	_____	Mi Familia II B
6. Hacer un cartel que hable sobre la seguridad	_____	_____	Especialista de Seguridad Requisito 6
7. Realizar una actividad de padre/hijo (elección del niño)	_____	_____	
¿Qué fue lo que hizo? _____			

Esta página de nota deberá ser completada y regresada al director del club en la primera semana de febrero.

Guía del plan de estudios de los Aventureros

Febrero

Responsabilidad del club y de los padres

.....



Club	Padre	Actividad
<input type="checkbox"/>		Prepararse para la reunión de la Red Familiar de los Aventureros
	<input type="checkbox"/>	Asistir y participar en la reunión de la Red Familiar de los Aventureros
<input type="checkbox"/>		Proveer una actividad para los niños mientras los padres asisten a la reunión de RFA
<input type="checkbox"/>		Discutir las asignaciones para el mes con los padres
	<input type="checkbox"/>	Leer con el niño un libro de la lista de lectura
		<i>Mi mundo I—El mundo de mis amigos</i>
<input type="checkbox"/>		Hacer títeres para representar en un drama quién es un buen amigo
		<i>Especialidad - Amigo de los Animales</i>
	<input type="checkbox"/>	Requisito 1 Cuidar de una mascota o dar alimento a las aves
	<input type="checkbox"/>	Requisito 1 Hacer una lista de los animales en su vecindario
<input type="checkbox"/>		Requisito 1 Emparejar a los animales con sus viviendas
<input type="checkbox"/>		Requisito 1 Hacer máscaras de animales
<input type="checkbox"/>		Requisito 1 Jugar un juego de animales
	<input type="checkbox"/>	Realizar una actividad de padre/hijo (elección del padre)

NOTA

- Este bosquejo no incluye el Desafío del Presidente. Esto debe ser hecho como una actividad al aire libre más que tan solo una reunión regular de los Aventureros, pero debe ser realizada para cumplir con el requisito #9 de la especialidad de Especialista en Salud.

Guía del plan de estudios de los Aventureros

Febrero

Hoja de firmas para los padres

.....



	Fecha Completada	Iniciales de los padres	Cumplir Requisito #
--	---------------------	----------------------------	------------------------

1. Asistir y participar en la reunión de la Red Familiar _____

2. Leer con el niño un libro de la lista de lectura _____ Básico II

Título _____

Autor _____

Tema _____

Mencione brevemente de lo que se trató el libro _____

3. Anime a su niño a cuidar de una mascota o dar alimento a las aves _____ Especialidad - Amigo de los Animales / Requisito 1

4. Ayude a su niño a hacer una lista de los animales en su vecindario _____ Requisito 2

¿Cuáles son?

5. Realizar una actividad de padre/hijo (elección del padre) _____

¿Qué fue lo que hizo? _____

Esta página de nota deberá ser completada y regresada al director del club en la primera semana de marzo.

Guía del plan de estudios de los Aventureros



Marzo

Responsabilidad del club y de los padres

Club	Padre	Actividad
<input type="checkbox"/>		Prepararse para la reunión de la Red Familiar de los Aventureros
	<input type="checkbox"/>	Asistir y participar en la reunión de la Red Familiar de los Aventureros
<input type="checkbox"/>		Discutir sobre las asignaciones del mes con los padres
<input type="checkbox"/>		Proveer una actividad para los niños mientras los padres asisten a la Red Familiar de los Aventureros
<i>Especialidad -Especialista en Salud</i>		
<input type="checkbox"/>		Requisito 8 Discutir acerca de tres cosas que pueden destruir la salud
<i>Mi mundo II—El mundo de las otras personas</i>		
<input type="checkbox"/>		Requisito A Discutir o hacer que un líder de la iglesia discuta sobre los trabajos en la iglesia
	<input type="checkbox"/>	Requisito B Ayudar a un líder de la iglesia con su trabajo
<input type="checkbox"/>		Requisito B Informar a los líderes de iglesia que los niños estarán solicitando para que los ayuden con sus trabajos
<input type="checkbox"/>		Planear e iniciar la preparación para la actividad de la asociación en la primavera
	<input type="checkbox"/>	Una actividad de padre/hijo (elección del niño)

NOTA

- Este bosquejo no incluye el Desafío del Presidente. Esto debe ser hecho como una actividad al aire libre más que tan solo una reunión regular de los Aventureros, pero debe ser realizada para cumplir con el requisito #9 de la especialidad de Especialista en Salud.

Guía del plan de estudios de los Aventureros

Marzo

Hoja de firmas para los padres

.....



	Fecha Completada	Iniciales de los padres	Cumplir Requisito #
1. Asistir y participar en la reunión de la Red Familiar	_____	_____	
2. Animar a su niño a ponerse en contacto con un líder de la iglesia para ayudarlo con su trabajo	_____	_____	Mi Mundo II B
¿Quién ayudó?	_____		
¿Qué fue lo que hizo?	_____		
3. Ayudar en la preparación para la actividad de la asociación durante la primavera	_____	_____	
4. Realizar una actividad de padre/hijo (elección del niño)	_____	_____	
¿Qué fue lo que hizo?	_____		

Esta página de nota deberá ser completada y regresada al director del club en la primera semana de abril.

Guía del plan de estudios de los Aventureros

Abril

Responsabilidad del club y de los padres

.....



Club	Padre	Actividad
<input type="checkbox"/>		Prepararse para la reunión de la Red Familiar de los Aventureros.
	<input type="checkbox"/>	Asistir y participar en la Reunión de la Red Familiar de los Aventureros
<input type="checkbox"/>		Proveer una actividad para los niños mientras los padres asisten a la reunión de la RFA
<input type="checkbox"/>		Discutir acerca de las asignaciones del mes con los padres.
		<i>Especialidad - Amigo de los Animales</i>
<input type="checkbox"/>		Requisito 6 Planear un viaje a un zoológico, perrera, museo, granja, aviario, o tienda de mascotas.
	<input type="checkbox"/>	Requisito 6 Acompañar a su niño a un zoológico u otro viaje si no es programado ni planeado.
<input type="checkbox"/>		Asistir a la actividad de los Aventureros de la asociación en primavera.
	<input type="checkbox"/>	Participar en una actividad de los Aventureros de la asociación durante la primavera.
<input type="checkbox"/>		Prepararse para el programa de los Aventureros de la asociación en primavera.
	<input type="checkbox"/>	Realizar una actividad de padre /hijo (elección del padre)

NOTA

- Este bosquejo no incluye el Desafío del Presidente. Esto debe ser hecho como una actividad al aire libre más que tan solo una reunión regular de los Aventureros, pero debe ser realizada para cumplir con el requisito #9 de la especialidad de Especialista en Salud.

Guía del plan de estudios de los Aventureros

Abril

Hoja de firmas para los padres

.....



	Fecha Completada	Iniciales de los padres	Cumplir Requisito #
1. Asistir y participar en la reunión de la Red Familiar	_____	_____	
2. Acompañar al niño en un viaje de campo para ver los animales	_____	_____	Especialidad - Amigo de los Animales Requisito 6
3. Asistir con su niño a la actividad de los Aventureros de la asociación durante la primavera	_____	_____	
4. Realizar una actividad de padre/hijo (elección del padre)	_____	_____	
¿Qué fue lo que hizo? _____			

Esta página de nota deberá ser completada y regresada al director del club en la primera semana de mayo.



Guía del plan de estudios de los Aventureros

Mayo

Responsabilidad del club y de los padres

.....

Club	Padre	Actividad
<input type="checkbox"/>		Prepararse para la Reunión de la Red Familiar.
	<input type="checkbox"/>	Asistir y participar en la Reunión de la Red Familiar.
<input type="checkbox"/>		Proveer una actividad para los niños mientras los padres asisten a la Red Familiar de los Aventureros
<input type="checkbox"/>		Discutir sobre los planes para participar en la actividad de la asociación con los padres.
	<input type="checkbox"/>	Participar en la actividad de los Aventureros de la asociación en primavera.
<input type="checkbox"/>		Patrocinar el programa de Investidura de los Aventureros durante la primavera.
	<input type="checkbox"/>	Asistir al programa de Investidura de los Aventureros durante la primavera.
	<input type="checkbox"/>	Realizar una actividad de padre/hijo (elección del niño).

NOTA

- Este bosquejo no incluye el Desafío del Presidente. Esto debe ser hecho como una actividad al aire libre más que tan solo una reunión regular de los Aventureros, pero debe ser realizada para cumplir con el requisito #9 de la especialidad de Especialista en Salud.

Guía del plan de estudios de los Aventureros

Mayo

Hoja de firmas para los padres

.....



	Fecha Completada	Iniciales de los padres	Cumplir Requisito #
1. Asistir y participar en la reunión de la Red Familiar	_____	_____	
2. Asistir al programa de Investidura de los Aventureros durante la primavera	_____	_____	
3. Realizar una actividad de padre/hijo (elección del niño)	_____	_____	
¿Qué fue lo que hizo? _____			

Esta página de nota deberá ser completada y regresada al director del club en la última semana de mayo.

Guía de planificación mensual/ Lista de materiales para el club y los padres



Lo siguiente es una lista de materiales que deben ser provistos a los padres en una base mensual. Puede sacar copias del Manual de los Aventureros o puede entregarle a cada padre un Manual de Padres de los Rayitos de Sol (Disponible en [AdventSource](#)).

Septiembre

1. Requisitos de los Rayitos de Sol
2. Guía del plan de estudios de los Aventureros de los Rayitos de Sol para el club y los padres
3. El voto y la ley
4. Lista de los requisitos de lectura de Rayitos de Sol
5. Requisitos para la especialidad - Amigo de la Naturaleza
6. Requisitos para la especialidad - Cortesía

Octubre

7. Requisitos para la especialidad - Seguridad en la Carretera

Noviembre

8. Copia de las instrucciones para el juego “¿Qué pasaría si?” del libro de actividades para Rayitos de Sol
9. Cartel del tiempo de quietud con Jesús

Diciembre - No es necesario materiales adicionales

Enero

10. Requisitos de la especialidad - Especialista en Salud - Requisitos del Desafío del Presidente (*President's Challenge*)
11. Copia de “El mundo de las otras personas” del libro de actividades de Rayitos de Sol

Febrero - No es necesario materiales adicionales

Marzo - No es necesario materiales adicionales

Abril - No es necesario materiales adicionales

Mayo - No es necesario materiales adicionales

Nota

- Este bosquejo no incluye el Desafío del Presidente. Esto debe ser hecho como una actividad al aire libre más que tan solo una reunión regular de los Aventureros, pero debe ser realizada para cumplir con el requisito #7 de la especialidad de Cultura Física.
- Es recomendada que cada niño tenga un cartel de historias bíblicas en su cuarto para Mi Dios I (En dado caso que no tuviera su propio libro de trabajo de los Aventureros)

Guía del plan de estudios de los Aventureros

Septiembre

Responsabilidad del club y de los padres

.....



Club	Padre	Actividad
	<input type="checkbox"/>	Completar el formulario de la aplicación
	<input type="checkbox"/>	Inscripción
	<input type="checkbox"/>	Entregar el paquete de inscripción
	<input type="checkbox"/>	Explicar la filosofía del Aventurero, la Red Familiar, la participación del padre, y los libros de actividades
	<input type="checkbox"/>	Proveer a los niños con una actividad mientras los padres asisten a la reunión de la Red Familiar
	<input type="checkbox"/>	Discutir acerca de las asignaciones para el mes con los padres
	<input type="checkbox"/>	Aprender la Ley de los Aventureros
	<input type="checkbox"/>	Repetir la Ley a un consejero y/o hacer la hoja de la Ley en su libro de actividades
	<input type="checkbox"/>	Leer dos capítulos del libro de Marcos
		<i>Mi Dios III—Su mensaje para mí</i>
	<input type="checkbox"/>	Requisito A Escoja y memorice un versículo de la lista
	<input type="checkbox"/>	Requisito B Mencione cuales son las dos secciones principales de la Biblia y los cuatro evangelios
		<i>Especialidad -Amigo de los Animales</i>
	<input type="checkbox"/>	Requisito 3 Coleccione cuatro diferentes clases de hojas y compárelos
		<i>Especialidad - Cortesía</i>
	<input type="checkbox"/>	Requisito 1 Explique qué significa la “cortesía”
	<input type="checkbox"/>	Obtener un video sobre la seguridad en el hogar para utilizar en octubre
	<input type="checkbox"/>	Prepararse y asistir a la actividad del liderazgo de los Aventureros de la asociación en el otoño
	<input type="checkbox"/>	Realizar una actividad de padre/ hijo (elección del niño)

Nota

- Este bosquejo no incluye el Desafío del Presidente. Esto debe ser hecho como una actividad al aire libre más que tan solo una reunión regular de los Aventureros, pero debe ser realizada para cumplir con el requisito #7 de la especialidad de Cultura Física.

Guía del plan de estudios de los Aventureros



Septiembre

Hoja de firmas para los padres

	Fecha Completada	Iniciales de los padres	Cumplir Requisito #
1. Completar los formularios de la inscripción	_____	_____	
2. Asistir a la inscripción	_____	_____	
3. Ayudar a su niño a memorizar la Ley de los Aventureros	_____	_____	Básico I
4. Leer con su niño dos capítulos del libro de Marcos	_____	_____	Básico II
5. Escoger un texto de la lista y ayudar a su niño a memorizarlo	_____	_____	Mi Dios, II A
6. Ayudar a su niño a aprender las dos secciones principales de la Biblia y los nombres de los cuatro evangelios	_____	_____	Mi Dios, II B
7. Ayudar a su niño a coleccionar cuatro hojas diferentes y prepararse para ello	_____	_____	Amigo de la Naturaleza Requisito 3
8. Ayudar a su niño explicar lo que significa la "cortesía"	_____	_____	Especialidad - Cortesía Requisito 1
9. Realizar una actividad de padre/hijo (elección del niño)	_____	_____	
¿Qué fue lo que hizo? _____			

Esta página de nota deberá ser completada y regresada al director del club en la primera semana de octubre.

Guía del plan de estudios de los Aventureros



Octubre

Responsabilidad del club y de los padres

.....

Club	Padre	Actividad
<input type="checkbox"/>		Prepararse para la reunión de la Red Familiar
	<input type="checkbox"/>	Asistir y participar en la reunión de la Red Familiar
<input type="checkbox"/>		Discutir acerca de las asignaciones del mes con los padres
<input type="checkbox"/>		Proveer una actividad para los niños mientras los padres asisten a la reunión de la Red Familiar.
	<input type="checkbox"/>	Leer con el niño un libro de la lista de lectura
<input type="checkbox"/>		Ver un video acerca de la seguridad
		<i>Especialidad - Seguridad en la carretera</i>
<input type="checkbox"/>		Requisito 1 Identifique señales en la carretera
	<input type="checkbox"/>	Requisito 2 Diga cuándo es seguro cruzar la calle
	<input type="checkbox"/>	Requisito 3 Aprenda las reglas de seguridad al caminar, al montar la bicicleta, al montar a caballo, o al caminar con un grupo
	<input type="checkbox"/>	Requisito 4 Explique las razones por las cuales debiera usar el cinturón de seguridad
<input type="checkbox"/>		Requisito 5 Escuche a un oficial de seguridad
<input type="checkbox"/>		Requisito 6 Juegue un juego que se trate de la seguridad
<input type="checkbox"/>		Asistir a la actividad de liderazgo de los Aventureros de la asociación en el otoño
	<input type="checkbox"/>	Asistir a la actividad de la asociación en el otoño
	<input type="checkbox"/>	Realizar una actividad de padre/hijo (elección del padre)

Nota

- Este bosquejo no incluye el Desafío del Presidente. Esto debe ser hecho como una actividad al aire libre más que tan solo una reunión regular de los Aventureros, pero debe ser realizada para cumplir con el requisito #7 de la especialidad de Cultura Física.

Guía del plan de estudios de los Aventureros

Octubre

Responsabilidad del club y de los padres



	Fecha Completada	Iniciales de los padres	Cumplir Requisito #
--	------------------	-------------------------	---------------------

1. Asistir y participar en la reunión de la Red Familiar _____
2. Leer con el niño un libro de la lista de lectura _____ Básico II
Título _____
Autor _____
Tema _____
Mencione brevemente sobre de lo que trató el libro _____
3. Discutir con el niño cuándo es seguro cruzar la calle _____ Especialidad - Seguridad en la carretera Requisito 2
4. Discutir con el niño las reglas de seguridad al caminar, montar bicicleta, montar a caballo o al caminar con un grupo _____ Requisito 3
5. Explicar la razón por la cual usar el cinturón de seguridad _____ Especialidad -Seguridad en la carretera Requisito 4
6. Asista con su niño a la actividad de la asociación en el otoño _____
7. Realizar una actividad de padre/hijo (elección del padre) _____
¿Qué fue lo que hizo? _____

Esta página de nota deberá ser completada y regresada al director del club en la primera semana de noviembre.

Guía del plan de estudios de los Aventureros



Noviembre

Responsabilidad del club y de los padres

Club	Padre	Actividad
<input type="checkbox"/>		Prepararse para la reunión de la Red Familiar
	<input type="checkbox"/>	Asistir y participar en la reunión de la Red Familiar
<input type="checkbox"/>		Discutir acerca de las asignaciones para el mes con los padres
<input type="checkbox"/>		Proveer una actividad para los niños mientras los padres asisten a la reunión de la Red Familiar
	<input type="checkbox"/>	Leer con el niño un libro de la lista de lectura <i>Mi familia I—Tengo una familia</i>
	<input type="checkbox"/>	Discutir sobre algunos recuerdos favoritos de la familia <i>Mi familia II— En la familia cada uno se preocupa por el otro</i>
<input type="checkbox"/>		Usar títeres o utilizar la dramatización para enseñar a los niños cómo resolver desacuerdos <i>Yo mismo II—Soy capaz de hacer elecciones sabias</i>
	<input type="checkbox"/>	Jugar el juego “¿Qué pasaría si?” <i>Mi Dios III—Su poder en mi vida</i>
<input type="checkbox"/>		Discutir con el niño la importancia del tiempo de quietud con Jesús
	<input type="checkbox"/>	Animar a su niño a pasar un tiempo de quietud con Jesús <i>Yo mismo I—Soy especial</i>
<input type="checkbox"/>		Hacer un dibujo o trazo de cada niño y mencione cosas buenas de su persona <i>Especialidad - Cortesía</i>
	<input type="checkbox"/>	Requisito 2 Recitar y explicar la Regla de Oro
<input type="checkbox"/>		Requisito 5 Compartir experiencias cuando fue cortés o cuando el niño fue cortés
	<input type="checkbox"/>	Realizar una actividad de padre/hijo (elección del niño)

Nota

- Este bosquejo no incluye el Desafío del Presidente. Esto debe ser hecho como una actividad al aire libre más que tan solo una reunión regular de los Aventureros, pero debe ser realizada para cumplir con el requisito #7 de la especialidad de Cultura Física.

Guía del plan de estudios de los Aventureros

Noviembre

Hoja de firmas para los padres



	Fecha Completada	Iniciales de los padres	Cumplir Requisito #
1. Asistir y participar de la reunión de la Red Familiar	_____	_____	
2. Leer con el niño un libro de la lista de lectura	_____	_____	Básico II
Título _____			
Autor _____			
Tema _____			
Mencione brevemente sobre de lo que trató el libro _____			

3. Discutir algunos recuerdos favoritos de su familia	_____	_____	Mi familia I
4. Jugar el juego “¿Qué pasaría si?”	_____	_____	Yo mismo II
5. Animar a sus niños a tener el tiempo de quietud con Jesús	_____	_____	Mi Dios III
6. Recitar y explique la Regla de Oro Mateo 7:12	_____	_____	Especialidad - Cortesía Requisito 2
7. Realizar una actividad de padre/hijo (elección del niño)	_____	_____	
¿Qué fue lo que hizo? _____			

Esta página de nota deberá ser completada y regresada al director del club en la primera semana de diciembre.

Guía del plan de estudios de los Aventureros



Diciembre

Responsabilidad del club y de los padres

.....

Club	Padre	Actividad
<input type="checkbox"/>		Planear una fiesta navideña para los niños y los padres
	<input type="checkbox"/>	Asistir a la fiesta navideña con sus niños
<input type="checkbox"/>		Discutir con los padres acerca de las asignaciones para el mes
	<input type="checkbox"/>	Leer con el niño un libro de la lista de lectura
		<i>Mi Dios I - Su plan para salvarme</i>
<input type="checkbox"/>		Colorear el cartel de historias bíblicas—Su nacimiento
<input type="checkbox"/>		Colorear el cartel de historias bíblicas—Su vida
		<i>Mi Dios II—Su mensaje para mí</i>
	<input type="checkbox"/>	Escoger y memorizar un versículo de la lista
		<i>Especialidad - Cortesía</i>
	<input type="checkbox"/>	Requisito 3 Buenos modales en la mesa
	<input type="checkbox"/>	Requisito 4 Modales al hablar por teléfono
<input type="checkbox"/>		Requisito 6 Mostrar actos de cortesía
	<input type="checkbox"/>	Realizar una actividad de padre/hijo (elección del padre)

Nota

- Este bosquejo no incluye el Desafío del Presidente. Esto debe ser hecho como una actividad al aire libre más que tan solo una reunión regular de los Aventureros, pero debe ser realizada para cumplir con el requisito #7 de la especialidad de Cultura Física.

Guía del plan de estudios de los Aventureros

Diciembre

Hoja de firmas para los padres



	Fecha Completada	Iniciales de los padres	Cumplir Requisito #
1. Asistir y participar en la fiesta navideña con el niño	_____	_____	
2. Leer con el niño un libro de la lista de lectura	_____	_____	Básico II
Título _____			
Autor _____			
Tema _____			
Mencione brevemente sobre de lo que trató el libro _____			

3. Escoger y memorizar un versículo de la lista	_____	_____	Mi Dios II A
Mencionar el versículo escogido _____			
4. Discutir, practicar, y aprender buenos modales en la mesa con su niño	_____	_____	Especialidad - Cortesía Requisito 3
5. Discuta, practique y aprenda buenos modales al hablar por teléfono con su niño	_____	_____	Especialidad - Cortesía Requisito 4
6. Realizar una actividad de padre/hijo (elección del padre)	_____	_____	
¿Qué fue lo que hizo? _____			

Esta página de nota deberá ser completada y regresada al director del club en la primera semana de enero.

Guía del plan de estudios de los Aventureros



Enero

Responsabilidad del club y de los padres

Club	Padre	Actividad
<input type="checkbox"/>		Prepararse para la reunión de la Red Familiar de los Aventureros
	<input type="checkbox"/>	Asistir y participar de la reunión de la Red Familiar
<input type="checkbox"/>		Discutir acerca de las asignaciones para el mes con los padres
<input type="checkbox"/>		Proveer una actividad para los niños mientras los padres asisten a la reunión de la Red Familiar
<i>Especialidad -Cultura Física</i>		
	<input type="checkbox"/>	Requisito 1 Mencionar cuatro cosas que contribuyen a la cultura física
<input type="checkbox"/>		Requisito 2 Hacer tres estiramientos
<input type="checkbox"/>		Requisito 3 Correr, brincar alto, saltar la cuerda, y subir un poste
<input type="checkbox"/>		Requisito 4 Curso de obstáculos, salto de rana, carrera de relevos
<input type="checkbox"/>		Requisito 5 Rodar hacia adelante, hacer sentadillas, una voltereta lateral, pararse con la cabeza y manos hacia arriba
<input type="checkbox"/>		Requisito 6 Juego organizado de ejercicio
<i>Mi Dios III—Su poder en mi vida</i>		
	<input type="checkbox"/>	Requisito A Continuar con el tiempo de quietud y el cartel del tiempo de quietud
	<input type="checkbox"/>	Requisito B Preguntar a tres personas por qué estudian la Biblia
<i>Mi mundo II – El mundo de las otras personas</i>		
	<input type="checkbox"/>	Requisito A Explorar su vecindario para lo bueno y lo malo
	<input type="checkbox"/>	Requisito B Escoger diferentes maneras para mejorar su vecindario
	<input type="checkbox"/>	Realizar una actividad de padre/hijo (elección del padre)

Nota

- Este bosquejo no incluye el Desafío del Presidente. Esto debe ser hecho como una actividad al aire libre más que tan solo una reunión regular de los Aventureros, pero debe ser realizada para cumplir con el requisito #7 de la especialidad de Cultura Física.

Guía del plan de estudios de los Aventureros



Enero

Hoja de firmas para los padres

.....

	Fecha Completada	Iniciales de los padres	Cumplir Requisito #
1. Asistir y participar en la reunión de la Red Familiar	_____	_____	
2. Discutir con su niño sobre cuatro cosas que contribuyen a la cultura física	_____	_____	Especialidad - Cultura Física Requisito 1
3. Continuar animando al niño para que pase un tiempo de quietud con Jesús	_____	_____	Mi Dios III A
4. Animar al niño a preguntarle a tres personas por qué estudian la Biblia	_____	_____	Mi Dios III B
5. Ayudar a su niño a explorar su vecindario y hacer una lista de los buenos y malos aspectos	_____	_____	Mi mundo II A
6. Ayudar a su niño escoger de la lista hecha anteriormente, maneras cómo puede mejorar su vecindario	_____	_____	Mi mundo II B
7. Realizar una actividad de padre/hijo (elección del padre)	_____	_____	
¿Qué fue lo que hizo? _____			

Esta página de nota deberá ser completada y regresada al director del club en la primera semana de febrero.

Guía del plan de estudios de los Aventureros



Febrero

Responsabilidad del club y de los padres

.....

Club	Padre	Actividad
<input type="checkbox"/>		Prepararse para la reunión de la Red Familiar
	<input type="checkbox"/>	Asistir y participar en la reunión de la Red Familiar
<input type="checkbox"/>		Proveer una actividad para los niños mientras los padres asisten a la reunión de la Red Familiar
<input type="checkbox"/>		Discutir acerca de las asignaciones del mes con los padres
	<input type="checkbox"/>	Leer con el niño un libro de la lista de lectura <i>Mi Dios—Su plan para salvarme</i>
<input type="checkbox"/>		Requisito A Colorear la Muerte de Jesús en el cartel de historias bíblicas
<input type="checkbox"/>		Requisito B Colorear la Resurrección de Jesús en el cartel de historias bíblicas
	<input type="checkbox"/>	Requisito B Utilizar tu cartel o folleto para mostrarle a alguien, la alegría que sientes porque Jesús te salvó
	<input type="checkbox"/>	Realizar una actividad de padre/hijo (elección del padre)

Nota

- Este bosquejo no incluye el Desafío del Presidente. Esto debe ser hecho como una actividad al aire libre más que tan solo una reunión regular de los Aventureros, pero debe ser realizada para cumplir con el requisito #7 de la especialidad de Cultura Física.

Guía del plan de estudios de los Aventureros



Febrero

Hoja de firmas para los padres

.....

	Fecha Completada	Iniciales de los padres	Cumplir Requisito #
--	------------------	-------------------------	---------------------

1. Asistir y participar en la reunión de la Red Familiar

2. Leer con el niño un libro de la lista de lectura

Básico II

Título _____

Autor _____

Tema _____

Mencione brevemente sobre de lo que trató el libro _____

3. Ayudar a su niño a mostrar a alguien la alegría de ser salvo por Jesús (utilice su cartel de historias bíblicas)

Mi Dios I B

4. Realizar una actividad de padre/hijo (elección del padre)

¿Qué fue lo que hizo? _____

Esta página de nota deberá ser completada y regresada al director del club en la primera semana de marzo.

Guía del plan de estudios de los Aventureros



Marzo

Responsabilidad del club y de los padres

.....

Club	Padre	Actividad
<input type="checkbox"/>		Prepararse para la reunión de la Red Familiar de los Aventureros
	<input type="checkbox"/>	Asistir y participar de la reunión de la Red Familiar
<input type="checkbox"/>		Discutir acerca de las asignaciones para el mes con los padres
<input type="checkbox"/>		Proveer una actividad para los niños mientras los padres asisten a la reunión de la Red Familiar
	<input type="checkbox"/>	Leer con el niño un libro de la lista de lectura
		<i>Especialidad - Amigo de la Naturaleza</i>
<input type="checkbox"/>		Requisito 1 Una caminata en la naturaleza
<input type="checkbox"/>		Requisito 2 Conseguir calcar/trazar el tronco de tres diferentes clases de árboles
	<input type="checkbox"/>	Requisito 4 Cazador de criaturitas
	<input type="checkbox"/>	Requisito 6 Escribir una nota de agradecimiento a alguien que hizo algo lindo para tí
<input type="checkbox"/>		Requisito 7 Explicar cómo puede ser un amigo de la naturaleza y luego haz un plan para proteger los árboles y los nidos
<input type="checkbox"/>		Planear y comenzar a hacer preparación para la actividad de los Aventureros de la asociación en primavera
	<input type="checkbox"/>	Ayudar en la preparación para la actividad de los Aventureros de la asociación en primavera.
	<input type="checkbox"/>	Realizar una actividad de padre/hijo (elección del niño)

Nota

- Este bosquejo no incluye el Desafío del Presidente. Esto debe ser hecho como una actividad al aire libre más que tan solo una reunión regular de los Aventureros, pero debe ser realizada para cumplir con el requisito #7 de la especialidad de Cultura Física.

Guía del plan de estudios de los Aventureros



Marzo

Hoja de firmas para los padres

.....

	Fecha Completada	Iniciales de los padres	Cumplir Requisito #
1. Asistir y participar en la reunión de la Red Familiar	_____	_____	
2. Leer con el niño un libro de la lista de lectura	_____	_____	Básico II
Título _____			
Autor _____			
Tema _____			
Mencione brevemente sobre de lo que trató el libro _____			

3. Ir a cazar criaturas con su niño	_____	_____	Requisito 4
4. Ayudar a su niño al escribir una nota de agradecimiento	_____	_____	Especialidad - Amigo de la Naturaleza Requisito 6
5. Ayudar en la preparación para la actividad de la asociación en primavera	_____	_____	
6. Realizar una actividad de padre/hijo (elección del niño)	_____	_____	
¿Qué fue lo que hizo? _____			

Esta página de nota deberá ser completada y regresada al director del club en la primera semana de abril.

Guía del plan de estudios de los Aventureros



Abril

Responsabilidad del club y de los padres

.....

Club	Padre	Actividad
<input type="checkbox"/>		Prepararse para la reunión de la Red Familiar de los Aventureros
	<input type="checkbox"/>	Asistir y participar en la reunión de la Red Familiar
<input type="checkbox"/>		Proveer una actividad para los niños mientras los padres asisten a la reunión de la Red Familiar
<input type="checkbox"/>		Discutir acerca de las asignaciones del mes con los padres
		<i>Especialidad -Amigo de la Naturaleza</i>
<input type="checkbox"/>		Requisito 5 Planear un viaje al zoológico, parque o área de vida silvestre
	<input type="checkbox"/>	Requisito 5 Acompañar al niño al zoológico, al parque o un viaje a un área de vida silvestre
<input type="checkbox"/>		Asistir a la actividad de los Aventureros de la asociación en primavera
	<input type="checkbox"/>	Participar con su niño en la actividad de los Aventureros de la asociación en primavera
<input type="checkbox"/>		Prepararse para el programa de Investidura de los Aventureros en primavera
	<input type="checkbox"/>	Realizar una actividad de padre/hijo (elección del padre)

Nota

- Este bosquejo no incluye el Desafío del Presidente. Esto debe ser hecho como una actividad al aire libre más que tan solo una reunión regular de los Aventureros, pero debe ser realizada para cumplir con el requisito #7 de la especialidad de Cultura Física.

Guía del plan de estudios de los Aventureros

Abril

Hoja de firmas para los padres



	Fecha Completada	Iniciales de los padres	Cumplir Requisito #
1. Asistir y participar en la reunión de la Red Familiar	_____	_____	
2. Acompañar al niño al zoológico, al parque o a un viaje un área de vida silvestre	_____	_____	Especialidad - Amigo de la Naturaleza Requisito 5
3. Ayudar en la preparación de la actividad de la asociación en primavera	_____	_____	
4. Asistir con su niño a la actividad de la asociación en primavera	_____	_____	
5. Realizar una actividad de padre/hijo (elección del padre)	_____	_____	
¿Qué fue lo que hizo? _____			

Esta página de nota deberá ser completada y regresada al director del club en la primera semana de mayo.

Guía del plan de estudios de los Aventureros



Mayo

Responsabilidad del club y de los padres

.....

Club	Padre	Actividad
<input type="checkbox"/>		Prepararse para la reunión de la Red Familiar de los Aventureros
	<input type="checkbox"/>	Asistir y participar en la reunión de la Red Familiar
<input type="checkbox"/>		Proveer una actividad para los niños mientras los padres asisten a la reunión de la Red Familiar
<input type="checkbox"/>		Discutir acerca de los planes para participar en la actividad de la asociación con los padres
<input type="checkbox"/>		Patrocinar el programa de Investidura de los Aventureros en primavera
	<input type="checkbox"/>	Asistir al programa de Investidura de los Aventureros en primavera
	<input type="checkbox"/>	Realizar una actividad de padre/hijo (elección del niño)

Nota

- Este bosquejo no incluye el Desafío del Presidente. Esto debe ser hecho como una actividad al aire libre más que tan solo una reunión regular de los Aventureros, pero debe ser realizada para cumplir con el requisito #7 de la especialidad de Cultura Física.

Guía del plan de estudios de los Aventureros



Mayo

Hoja de firmas para los padres

.....

	Fecha Completada	Iniciales de los padres	Cumplir Requisito #
1. Asistir y participar en la reunión de la Red Familiar	_____	_____	
2. Asistir al programa de Investidura de los Aventureros en primavera	_____	_____	
3. Realizar una actividad de padre/hijo (elección del niño)	_____	_____	
¿Qué fue lo que hizo? _____			

Esta página de nota deberá ser completada y regresada al director del club en la última semana de mayo.

Guía de planificación mensual/ Lista de materiales para el club y los padres



Lo siguiente es una lista de materiales que deben ser provistos a los padres en una base mensual. Puede sacar copias del Manual de los Aventureros o puede entregarle a cada padre un Manual de Padres de los Constructores (Disponible en *AdventSource*).

Septiembre

1. Requisitos de los Constructores
2. Guía del plan de estudios de los Aventureros de los Constructores para el club y los padres
3. El voto y la ley
4. Lista de requisitos de lectura de los Constructores
5. Requisitos para la especialidad - Árboles

Octubre

6. Requisito para la especialidad - Temperancia—Requisitos para el Desafío del Presidente (*President's Challenge*)
7. Requisitos para la especialidad - Mayordomo Sabio

Noviembre - No es necesario materiales adicionales

Diciembre

8. Hoja de búsqueda de palabras del libro de actividades para los Libros del Nuevo Testamento
9. Requisitos para la especialidad - Analista de Comunicación
10. Hoja sobre los medios de difusión del libro de actividades
11. Hoja del tiempo de quietud del libro de actividades

Enero - No es necesario materiales adicionales

Febrero

12. Hoja de 'hacer preguntas a personas' del libro de actividades

Marzo - No es necesario materiales adicionales

Abril - No es necesario materiales adicionales

Mayo - No es necesario materiales adicionales

Nota

- Este bosquejo no incluye el Desafío del Presidente. Esto debe ser hecho como una actividad al aire libre más que tan solo una reunión regular de los Aventureros, pero debe ser realizada para cumplir con el requisito #8 de la especialidad de Higiene.
- Es recomendada que cada niño tenga su cartel de historias bíblicas en su cuarto para Mi Dios I (En dado caso que no tuviera su propio libro de trabajo de los Aventureros)

Guía del plan de estudios de los Aventureros

Septiembre

Responsabilidad del club y de los padres



Club	Padre	Actividad
	<input type="checkbox"/>	Completar el formulario de aplicación
	<input type="checkbox"/>	Entregar el paquete de inscripción
	<input type="checkbox"/>	Explicar acerca de la filosofía de los Aventureros, la Red Familiar, la participación del padre, y los libros de actividades
	<input type="checkbox"/>	Proveer una actividad para los niños mientras los padres asisten a la reunión de la Red Familiar
	<input type="checkbox"/>	Discutir sobre las asignaciones del mes con los padres
	<input type="checkbox"/>	Memorizar el Voto y la Ley
	<input type="checkbox"/>	Leer tres capítulos del libro de Hechos
	<input type="checkbox"/>	Repetir el Voto y Ley al Consejero
	<input type="checkbox"/>	Explicar el Voto
		<i>Mi familia I</i>
	<input type="checkbox"/>	Requisito A Compartir las diferentes maneras que su familia se ha transformado
	<input type="checkbox"/>	Requisito B Discutir una historia bíblica que mencione cómo cambió la familia
		<i>Mi familia II</i>
	<input type="checkbox"/>	Planear formas especiales cómo mostrar aprecio a los miembros de su familia
		<i>Especialidad - Árboles</i>
	<input type="checkbox"/>	Requisito 6 Descubrir árboles en su vecindario
	<input type="checkbox"/>	Prepararse y asistir a la actividad de liderazgo de los Aventureros de la asociación en el otoño
	<input type="checkbox"/>	Realizar una actividad de padre/hijo (elección del niño)

Nota

- Este bosquejo no incluye el Desafío del Presidente. Esto debe ser hecho como una actividad al aire libre más que tan solo una reunión regular de los Aventureros, pero debe ser realizada para cumplir con el requisito #8 de la especialidad de Higiene.

Guía del plan de estudios de los Aventureros

Septiembre

Hoja de firmas para los padres

.....



	Fecha Completada	Iniciales de los padres	Cumplir Requisito #
--	------------------	-------------------------	---------------------

- | | | | |
|--|-------|-------|---------------|
| 1. Completar el formulario de la aplicación | _____ | _____ | |
| 2. Asistir a la reunión de inscripción | _____ | _____ | |
| 3. Ayudar a su niño a memorizar el Voto y la Ley de los Aventureros | _____ | _____ | Básico I |
| 4. Leer con su niño tres capítulos del libro de Hechos | _____ | _____ | Básico II |
| 5. Hacer que cada miembro de la familia haga planes para demostrar formas sobra cómo apreciar a los otros miembros de la familia | _____ | _____ | Mi familia II |

¿Qué fue lo que hizo? _____

- | | | | |
|--|-------|-------|-------------|
| 6. Ayudar a su niño a descubrir árboles en su vecindario para la especialidad de árboles, y mencionar algo especial de ellos | _____ | _____ | Requisito 6 |
| 7. Realizar una actividad de padre/hijo (elección del niño) | _____ | _____ | |

¿Qué fue lo que hizo? _____

Esta página de nota deberá ser completada y regresada al director del club en la primera semana de octubre.

Guía del plan de estudios de los Aventureros

Octubre

Responsabilidad del club y de los padres



Club	Padre	Actividad
<input type="checkbox"/>		Prepararse para la reunión de la Red Familiar
	<input type="checkbox"/>	Asistir y participar en la reunión de la Red Familiar
<input type="checkbox"/>		Discutir acerca de las asignaciones del mes con los padres
<input type="checkbox"/>		Proveer una actividad para los niños mientras los padres asisten a la reunión de la Red Familiar
	<input type="checkbox"/>	Leer con el niño un libro de la lista de lectura
		<i>Mi Dios I—Su plan para salvarme</i>
<input type="checkbox"/>		Requisito A Colorear a Elena G. de White para el cartel de historias bíblicas
<input type="checkbox"/>		Colorear a Martín Lutero para el cartel de historias bíblicas
		<i>Especialidad - Temperancia</i>
<input type="checkbox"/>		Requisito 1 Leer y explicar 1 Corintios 6:19 y 3:17
	<input type="checkbox"/>	Memorizar 1 Corintios 6:19 y 3:17
	<input type="checkbox"/>	Requisito 2 Explicar el abuso de drogas y la temperancia
<input type="checkbox"/>		Escuchar a un oficial de seguridad
		<i>Especialidad - Árboles</i>
	<input type="checkbox"/>	Requisito 2 Coleccionar, presionar, secar, e identificar diez diferentes hojas
	<input type="checkbox"/>	Requisito 3,5 Coleccionar, presionar, y secar hojas para ser usado en diciembre y enero
<input type="checkbox"/>		Requisito 4 Mencionar cómo los árboles esparcen sus semillas y coleccionar o dibujar cinco diferentes semillas
<input type="checkbox"/>		Asistir a la actividad de liderazgo de los Aventureros de la asociación en el otoño
	<input type="checkbox"/>	Realizar una actividad de padre/hijo (elección del padre)

Nota

- Este bosquejo no incluye el Desafío del Presidente. Esto debe ser hecho como una actividad al aire libre más que tan solo una reunión regular de los Aventureros, pero debe ser realizada para cumplir con el requisito #8 de la especialidad de Higiene.

Guía del plan de estudios de los Aventureros

Octubre

Hoja de firmas para los padres



	Fecha Completada	Iniciales de los padres	Cumplir Requisito #
--	------------------	-------------------------	---------------------

- Asistir y participar en la reunión de la Red Familiar _____
- Leer con el niño uno de los libros de la lista de lectura _____ Básico II
 Título _____
 Autor _____
 Tema _____
 Mencione brevemente sobre de lo que trató el libro _____
- Explicar y ayudar al niño a memorizar 1 Corintios 6:19 y 1 Corintios 3:17 _____ Especialidad - Temperancia Requisito 1
- Explicar y discutir con el niño sobre el abuso de drogas y la temperancia _____ Especialidad - Temperancia Requisito 2
- Ayudar a su niño a coleccionar diez hojas e identificarlas _____ Especialidad - Árboles Requisitos 3 & 5
 Presionar y secar las hojas para ser usadas en diciembre/enero _____
- Realizar una actividad de padre/hijo (elección del padre) _____
 ¿Qué fue lo que hizo? _____

Esta página de nota deberá ser completada y regresada al director del club en la primera semana de noviembre.

Guía del plan de estudios de los Aventureros

Noviembre

Responsabilidad del club y de los padres



Club	Padre	Actividad
<input type="checkbox"/>		Prepararse para la reunión de la Red Familiar
	<input type="checkbox"/>	Asistir y participar en la reunión de la Red Familiar
<input type="checkbox"/>		Discutir acerca de las asignaciones del mes con los padres
<input type="checkbox"/>		Proveer una actividad para los niños mientras los padres asisten a la reunión de la Red Familiar
	<input type="checkbox"/>	Leer con el niño un libro de la lista de lectura
<i>Especialidad - Mayordomo Sabio</i>		
<input type="checkbox"/>		Requisito 1 Versículo bíblico
<input type="checkbox"/>		Requisito 2 Describir a un mayordomo sabio
	<input type="checkbox"/>	Requisito 3 Leer y explicar Malaquías 3:8-10
	<input type="checkbox"/>	Requisito 4 Llenar un sobre de diezmos
<input type="checkbox"/>		Requisito 5 Cartel de la ofrenda de escuela sabática
<input type="checkbox"/>		Requisito 6 La historia de la ofrenda de la viuda
	<input type="checkbox"/>	Requisito 7 Mayordomía y pertenencias
<input type="checkbox"/>		Tener un pastor o tesorero de la iglesia para que dé una plática con los niños (opcional)
<i>Especialidad - Temperancia</i>		
<input type="checkbox"/>		Requisito 5 Dramatizar o hacer una obra de, "Decir NO a las drogas"
	<input type="checkbox"/>	Requisito 6 Hacer un cartel o diseño para una camiseta
<i>Especialidad - Árboles</i>		
<input type="checkbox"/>		Requisito 7 Poner las hojas secas en un libro de recortes
	<input type="checkbox"/>	Realizar una actividad de padre/hijo (elección del niño)

Nota

- Este bosquejo no incluye el Desafío del Presidente. Esto debe ser hecho como una actividad al aire libre más que tan solo una reunión regular de los Aventureros, pero debe ser realizada para cumplir con el requisito #8 de la especialidad de Higiene.

Guía del plan de estudios de los Aventureros

Noviembre

Hoja de firmas para los padres

.....



	Fecha Completada	Iniciales de los padres	Cumplir Requisito #
--	------------------	-------------------------	---------------------

1. Asistir y participar en la reunión de la Red Familiar

2. Leer con el niño un libro de la lista de lectura

_____ Básico II

Título _____

Autor _____

Tema _____

Mencione brevemente sobre de lo que trató el libro _____

3. Buscar y discutir con su niño, Malaquías 3:8-10

Especialidad - Mayordomo Sabio
Requisito 3

4. Ayudar a su niño a llenar un sobre de diezmos

Especialidad - Mayordomo Sabio
Requisito 4

5. Discutir con su niño acerca de la mayordomía de cuidar de las pertenencias

Especialidad - Mayordomo Sabio
Requisito 7

6. Ayudar a su niño al dibujar un cartel o diseñar una camiseta

Especialidad - Temperancia
Requisito 6

7. Realizar una actividad de padre/hijo (elección del niño)

¿Qué fue lo que hizo? _____

Esta página de nota deberá ser completada y regresada al director del club en la primera semana de diciembre.

Guía del plan de estudios de los Aventureros

Diciembre

Responsabilidad del club y de los padres



Club	Padre	Actividad
<input type="checkbox"/>		Planear una fiesta navideña para los niños y los padres
	<input type="checkbox"/>	Asistir a una fiesta navideña con los niños
<input type="checkbox"/>		Discutir con los padres acerca de las asignaciones del mes
	<input type="checkbox"/>	Leer con el niño un libro de la lista de lectura
		<i>Mi Dios II - Su mensaje para mí</i>
	<input type="checkbox"/>	Requisito B Comenzar a memorizar los libros del Nuevo Testamento
		<i>Especialidad - Árboles</i>
	<input type="checkbox"/>	Requisito 1 Leer versículos de la Biblia que hablen sobre los árboles
<input type="checkbox"/>		Requisito 3 Pintar una hoja con chocolate
		<i>Especialidad - Temperancia</i>
<input type="checkbox"/>		Requisito 7 Discutir sobre algunas personas famosas que no usan tabaco, drogas o alcohol
		<i>Yo mismo I - Soy especial</i>
	<input type="checkbox"/>	Hacer un libro de recortes con cosas que puedes hacer para servir a Dios
		<i>Especialidad - Analista de Comunicación</i>
<input type="checkbox"/>		Requisito 1 Explicar lo que significa los “medios de comunicación”
	<input type="checkbox"/>	Requisito 2 Memorizar Filipenses 4:8
	<input type="checkbox"/>	Requisito 3 Mantener un registro del tiempo que pasa con los medios de comunicación
		<i>Mi Dios I - Su plan para salvarme</i>
<input type="checkbox"/>		Colorear “Pablo y “Tu mismo” para el cartel de historias bíblicas
	<input type="checkbox"/>	Realizar una actividad de padre/hijo (elección del padre)

Nota

- Este bosquejo no incluye el Desafío del Presidente. Esto debe ser hecho como una actividad al aire libre más que tan solo una reunión regular de los Aventureros, pero debe ser realizada para cumplir con el requisito #8 de la especialidad de Higiene.

Guía del plan de estudios de los Aventureros

Diciembre

Hoja de firmas para los padres

.....



	Fecha Completada	Iniciales de los padres	Cumplir Requisito #
1. Asistir y participar en la fiesta navideña con el niño _____	_____	_____	
2. Leer con el niño un libro de la lista de lectura _____	_____	_____	Básico II
Título _____			
Autor _____			
Tema _____			
Mencione brevemente sobre de lo que trató el libro _____			

3. Ayudar a su niño a comenzar a memorizar los libros del Nuevo Testamento _____	_____	_____	Mi Dios II B
4. Leer y discutir un versículo de la Biblia que hable acerca de los árboles _____	_____	_____	Especialidad - Árboles Requisito 1
Mencionar el versículo escogido _____			
5. Ayudar a su niño a hacer un libro de recortes acerca de cómo él o ella puede servir a Dios _____	_____	_____	Yo mismo I
6. Ayudar a su niño a memorizar Filipenses 4:8 _____	_____	_____	Especialidad - Analista de Comunicación Requisito 2
7. Ayudar a su niño a mantener un registro del tiempo que pasa con los medios de comunicación _____	_____	_____	Especialidad - Analista de Comunicación Requisito 3
8. Realizar una actividad de padre/hijo (elección del padre) _____	_____	_____	
¿Qué fue lo que hizo? _____			

Esta página de nota deberá ser completada y regresada al director del club en la primera semana de enero

Guía del plan de estudios de los Aventureros

Enero

Responsabilidad del club y de los padres

.....



Club	Padre	Actividad
<input type="checkbox"/>		Prepararse para la reunión de la Red Familiar
	<input type="checkbox"/>	Asistir y participar en la reunión de la Red Familiar de los Aventureros
<input type="checkbox"/>		Discutir acerca de las asignaciones del mes con los padres
<input type="checkbox"/>		Proveer una actividad para los niños mientras los padres asisten a la reunión de la Red Familiar
<i>Especialidad - Temperancia</i>		
<input type="checkbox"/>		Invitar a un doctor o enfermera para discutir con los niños sobre los efectos del tabaco, alcohol, y drogas
<input type="checkbox"/>		Requisito 4 Discutir sobre por qué algunas personas escogen usar drogas
<i>Mi Dios III - Su poder en mí vida</i>		
	<input type="checkbox"/>	Requisito A Continuar con el tiempo de quietud y con el cartel del tiempo de quietud
	<input type="checkbox"/>	Requisito B Memorizar los nombres de los libros del Nuevo Testamento
<i>Mi Dios II - Su mensaje para mí</i>		
	<input type="checkbox"/>	Requisito A Escoger y memorizar otro texto de la lista
<i>Especialidad - Analista de Comunicación</i>		
<input type="checkbox"/>		Requisito 6 Leer una historia e inventar el final
<i>Especialidad - Árboles</i>		
<input type="checkbox"/>		Requisito 5 Realizar trazos de hojas de árboles al friccionarlas (<i>leaf rubbings</i>)
	<input type="checkbox"/>	Terminar de memorizar los libros del Nuevo Testamento
	<input type="checkbox"/>	Realizar una actividad de padre/hijo (elección del niño)

Nota

- Este bosquejo no incluye el Desafío del Presidente. Esto debe ser hecho como una actividad al aire libre más que tan solo una reunión regular de los Aventureros, pero debe ser realizada para cumplir con el requisito #8 de la especialidad de Higiene.

Guía del plan de estudios de los Aventureros

Enero

Hoja de firmas para los padres

.....



	Fecha Completada	Iniciales de los padres	Cumplir Requisito #
1. Asistir y participar en la reunión de la Red Familiar	_____	_____	
2. Continuar animando al niño para que tenga un momento de quietud con Jesús y llenar un cartel del tiempo de quietud	_____	_____	Mi Dios III A
3. Escoger y memorizar otro versículo de la lista ¿Cuál versículo aprendió? _____	_____	_____	Mi Dios II A
4. Completar la memorización de los libros del Nuevo Testamento	_____	_____	Mi Dios II B
5. Realizar una actividad de padre/hijo (elección del niño) ¿Qué fue lo que hizo? _____	_____	_____	

Esta página de nota deberá ser completada y regresada al director del club en la primera semana de febrero.

Guía del plan de estudios de los Aventureros

Febrero

Responsabilidad del club y de los padres



Club	Padre	Actividad
<input type="checkbox"/>		Prepararse para la reunión de la Red Familiar
	<input type="checkbox"/>	Asistir y participar en la reunión de la Red Familiar
<input type="checkbox"/>		Proveer una actividad para los niños mientras los padres asisten a la reunión de la Red Familiar
<input type="checkbox"/>		Discutir con los padres acerca de las asignaciones del mes
	<input type="checkbox"/>	Leer con el niño un libro de la lista de lectura <i>Mi Dios III - Su poder en mi vida</i>
	<input type="checkbox"/>	Requisito A Preguntar a tres personas por qué están contentos de pertenecer a Jesús <i>Mi Dios I - Su plan para salvarme</i>
<input type="checkbox"/>		Requisito B Usar el cartel de historias bíblicas para mostrarle a alguien cómo entregar su vida a Jesús <i>Mi Dios II - Su mensaje para mí</i>
	<input type="checkbox"/>	Requisito A Escoger y aprender otro versículo de memoria de la lista <i>Especialidad - Analista de Comunicación</i>
	<input type="checkbox"/>	Requisito 5 Con un adulto, escoger qué leer o qué ver
	<input type="checkbox"/>	Realizar una actividad de padre/hijo (elección del padre)

Nota

- Este bosquejo no incluye el Desafío del Presidente. Esto debe ser hecho como una actividad al aire libre más que tan solo una reunión regular de los Aventureros, pero debe ser realizada para cumplir con el requisito #8 de la especialidad de Higiene.

Guía del plan de estudios de los Aventureros

Febrero



Hoja de firmas para los padres

	Fecha Completada	Iniciales de los padres	Cumplir Requisito #
1. Asistir y participar en la reunión de la Red Familiar	_____	_____	
2. Leer con el niño un libro de la lista de lectura	_____	_____	Básico II
Título _____			
Autor _____			
Tema _____			
Mencione brevemente sobre de lo que trató el libro _____			

3. Animar a su niño para que le pregunte a tres personas por qué aman a Jesús (completar la hoja provista).	_____	_____	Mi Dios III A
4. Escoger y aprender otro versículo de la lista de versículos de memoria	_____	_____	Mi Dios II A
5. Ayudar a su niño a escoger qué leer o qué ver. Registre sus elecciones y entréguela	_____	_____	Especialidad - Analista de Comunicación Requisito 5
6. Realizar una actividad de padre/hijo (elección del padre)	_____	_____	
¿Qué fue lo que hizo? _____			

Esta página de nota deberá ser completada y regresada al director del club en la primera semana de marzo.

Guía del plan de estudios de los Aventureros

Marzo

Responsabilidad del club y de los padres

.....



Club	Padre	Actividad
<input type="checkbox"/>		Prepararse para la reunión de la Red Familiar de los Aventureros
<input type="checkbox"/>		Asistir y participar en la reunión de la Red Familiar
<input type="checkbox"/>		Discutir con los padres acerca de las asignaciones para el mes
<input type="checkbox"/>		Proveer una actividad para los niños mientras los padres asisten a la reunión de la Red Familiar
<i>Mi Mundo I - El mundo de mis amigos</i>		
<input type="checkbox"/>	Requisito A	Hacer amigos con alguien de una cultura diferente o de una edad distinta
<input type="checkbox"/>	Requisito B	Invitar a su amigo nuevo a su casa o a su iglesia
<i>Especialidad - Analista de Comunicación</i>		
<input type="checkbox"/>	Requisito 4	Con un adulto, escuchar o ver un programa de televisión y discutir sobre los méritos
<input type="checkbox"/>	Requisito 5	Con su niño, escoger que va a escuchar, o ver en la televisión durante la siguiente semana
<input type="checkbox"/>		Prepararse para la actividad de la asociación de los Aventureros en primavera
<input type="checkbox"/>		Ayudar en la preparación para la actividad de la asociación de los Aventureros en primavera
<input type="checkbox"/>		Realizar una actividad de padre/hijo (elección del niño)

Nota

- Este bosquejo no incluye el Desafío del Presidente. Esto debe ser hecho como una actividad al aire libre más que tan solo una reunión regular de los Aventureros, pero debe ser realizada para cumplir con el requisito #8 de la especialidad de Higiene.

Guía del plan de estudios de los Aventureros

Marzo

Hoja de firmas para los padres



	Fecha Completada	Iniciales de los padres	Cumplir Requisito #
1. Asistir y participar en la reunión de la Red Familiar	_____	_____	
2. Animar a su niño a hacer amigos con alguien de una cultura y edad diferente	_____	_____	Mi mundo II A
3. Animar a su niño a invitar a un amigo nuevo a un evento familiar o de la iglesia	_____	_____	Mi mundo II B
4. Con su niño, escoger qué escuchar o qué ver en la televisión durante la siguiente semana	_____	_____	Especialidad - Analista de Comunicación Requisito 5
5. Ver o escuchar un programa con su niño y discutir sobre sus méritos o faltas	_____	_____	Especialidad - Analista de Comunicación Requisito 4
6. Ayudar en la preparación para la actividad de la asociación en primavera	_____	_____	
7. Realizar una actividad de padre/hijo (elección del niño)	_____	_____	
¿Qué fue lo que hizo? _____			

Esta página de nota deberá ser completada y regresada al director del club en la primera semana de abril.

Guía del plan de estudios de los Aventureros

Abril

Responsabilidad del club y de los padres

.....



Club	Padre	Actividad
<input type="checkbox"/>		Prepararse para la reunión de la Red Familiar.
	<input type="checkbox"/>	Asistir y participar en la reunión de la Red Familiar
<input type="checkbox"/>		Proveer una actividad para los niños mientras los padres asisten a la reunión de la Red Familiar
<input type="checkbox"/>		Discutir con los padres acerca de las asignaciones para el mes
		<i>Mi Dios II - El mundo de las otras personas</i>
<input type="checkbox"/>		Requisito A Conocer y explicar el himno nacional y la bandera
<input type="checkbox"/>		Requisito B Nombrar la capital y el presidente de tu país
<input type="checkbox"/>		Asistir a la actividad de la asociación de los Aventureros en primavera
	<input type="checkbox"/>	Participar en la actividad de la asociación de los Aventureros en primavera
<input type="checkbox"/>		Prepararse para el programa de Investidura de los Aventureros en primavera
	<input type="checkbox"/>	Realizar una actividad de padre/hijo (elección del padre)

Nota

- Este bosquejo no incluye el Desafío del Presidente. Esto debe ser hecho como una actividad al aire libre más que tan solo una reunión regular de los Aventureros, pero debe ser realizada para cumplir con el requisito #8 de la especialidad de Higiene.

Guía del plan de estudios de los Aventureros

Abril

Hoja de firmas para los padres

.....



	Fecha Completada	Iniciales de los padres	Cumplir Requisito #
1. Asistir y participar de la reunión de la Red Familiar	_____	_____	
2. Asistir con su niño a la actividad de la asociación en primavera	_____	_____	
3. Realizar una actividad de padre/hijo (elección del padre)	_____	_____	
¿Qué fue lo que hizo?	_____		

Esta página de nota deberá ser completada y regresada al director del club en la primera semana de mayo.

Guía del plan de estudios de los Aventureros

Mayo

Responsabilidad del club y de los padres

.....



Club	Padre	Actividad
<input type="checkbox"/>		Prepararse para la reunión de la Red Familiar
	<input type="checkbox"/>	Asistir y participar en la reunión de la Red Familiar
<input type="checkbox"/>		Proveer una actividad para los niños mientras los padres asisten a la reunión de la Red Familiar
<input type="checkbox"/>		Discutir con los padres acerca de las asignaciones para el mes
<input type="checkbox"/>		Patrocinar el programa de Investidura de los Aventureros en primavera
	<input type="checkbox"/>	Asistir al programa de Investidura de los Aventureros en primavera
	<input type="checkbox"/>	Realizar una actividad de padre/hijo (elección del niño)

Nota

- Este bosquejo no incluye el Desafío del Presidente. Esto debe ser hecho como una actividad al aire libre más que tan solo una reunión regular de los Aventureros, pero debe ser realizada para cumplir con el requisito #8 de la especialidad de Higiene.

Guía del plan de estudios de los Aventureros

Mayo

Hoja de firmas para los padres

.....



	Fecha Completada	Iniciales de los padres	Cumplir Requisito #
1. Asistir y participar de la reunión de la Red Familiar	_____	_____	
2. Asistir al programa de Investidura de los Aventureros en primavera	_____	_____	
3. Realizar una actividad de padre/hijo (elección del niño)	_____	_____	
¿Qué fue lo que hizo? _____			

Esta página de nota deberá ser completada y regresada al director del club en la última semana de mayo.

Guía de planificación mensual/ Lista de materiales para el club y los padres



Lo siguiente es una lista de materiales que deben ser provistos a los padres en una base mensual. Puede sacar copias del Manual de los Aventureros o puede entregarle a cada padre un Manual de Padres de las Manitas Ayudadores (Disponible en *AdventSource*).

Septiembre

1. Requisitos de las Manitas Ayudadoras
2. Guía del plan de estudios de los Aventureros de las Manitas Ayudadoras para el club y los padres
3. El voto y la ley
4. Lista de requisitos de lectura de las Manitas Ayudadoras
5. Requisitos para la especialidad - Biblia II

Octubre

6. Requisitos para la especialidad de Ayudante de primeros auxilios u otra especialidad opcional de Mi familia II

Noviembre - No es necesario materiales adicionales

Diciembre

7. Requisitos para la especialidad - Higiene - Requisitos para el Desafío del Presidente (*President's Challenge*)

Enero

8. Hoja suplementaria para mantener un registro del cuidado dental, bañarse y ponerse shampoo, y agua usada por día

Febrero

9. Copia de Su poder en mi vida, Requisitos A y B, del libro de actividades
10. Copia de "Soy capaz de hacer elecciones sabias", Requisitos A y B, del libro de actividades

Marzo

11. Requisitos de la especialidad - Amigo Cariñoso

Abril

12. Requisitos de la especialidad - Ecólogo

Mayo - No es necesario materiales adicionales

Nota

- Este bosquejo no incluye el Desafío del Presidente. Esto debe ser hecho como una actividad al aire libre más que tan solo una reunión regular de los Aventureros, pero debe ser realizada para cumplir con el requisito #8 de la especialidad de Higiene.
- Es recomendada que cada niño tenga su cartel de historias bíblicas en su cuarto para Mi Dios I (En dado caso que no tuviera su propio libro de trabajo de los Aventureros)

Guía del plan de estudios de los Aventureros



Septiembre

Responsabilidad del club y de los padres

Club	Padre	Actividad
	<input type="checkbox"/>	Completar el formulario de aplicación
	<input type="checkbox"/>	Inscripción
	<input type="checkbox"/>	Entregar el paquete de inscripción
	<input type="checkbox"/>	Explicar la filosofía de los Aventureros, la Red Familiar, la participación de los padres, y los libros de actividades
	<input type="checkbox"/>	Proveer una actividad para los niños mientras los padres asisten a la reunión de la Red Familiar
	<input type="checkbox"/>	Discutir con los padres acerca de las asignaciones para el mes
	<input type="checkbox"/>	Memorizar el Voto y la Ley
	<input type="checkbox"/>	Repetir el Voto y la Ley a un consejero
	<input type="checkbox"/>	Leer 1 Samuel 1-3
		<i>Especialidad - Estudiante de Biblia II</i>
	<input type="checkbox"/>	Requisito 3 Dos dramas mudos de la Biblia
		<i>Mi Familia I - Tengo una familia</i>
		Hacer una bandera o un estandarte de tu familia
	<input type="checkbox"/>	O Coleccionar historias o fotografías de tu familia
	<input type="checkbox"/>	Planear y asistir a la actividad de liderazgo de la asociación de los Aventureros en otoño
		<i>Especialidad - Árboles</i>
	<input type="checkbox"/>	Requisito 6 Hacer una lista de los árboles en su vecindario
	<input type="checkbox"/>	Realizar una actividad de padre/hijo (elección del niño)

Nota

- Este bosquejo no incluye el Desafío del Presidente. Esto debe ser hecho como una actividad al aire libre más que tan solo una reunión regular de los Aventureros, pero debe ser realizada para cumplir con el requisito #8 de la especialidad de Higiene.

Guía del plan de estudios de los Aventureros

Septiembre

Hoja de firmas para los padres



	Fecha Completada	Iniciales de los padres	Cumplir Requisito #
--	------------------	-------------------------	---------------------

- | | | | |
|--|-------|-------|----------------|
| 1. Completar el formulario de la aplicación | _____ | _____ | |
| 2. Asistir a la reunión de la inscripción | _____ | _____ | |
| 3. Ayudar a su niño a memorizar el Voto y la Ley de los Aventureros | _____ | _____ | Básico I |
| 4. Leer 1 Samuel 1-3 | _____ | _____ | Básico II |
| 5. Hacer un estandarte familiar | _____ | _____ | Mi familia I A |
| O
Coleccionar historias y fotografías de la historia de su familia | _____ | _____ | Mi familia I B |

¿Qué fue lo que hizo? _____

- | | | | |
|--|-------|-------|---------------------------------------|
| 6. Ayudar a su niño a descubrir árboles en su vecindario y que mencione algo especial sobre ellos | _____ | _____ | Especialidad - Árboles
Requisito 6 |
| 7. Realizar una actividad de padre/hijo (elección del niño) | _____ | _____ | |

¿Qué fue lo que hizo? _____

Esta página de nota deberá ser completada y regresada al director del club en la primera semana de octubre.

Guía del plan de estudios de los Aventureros



Octubre

Responsabilidad del club y de los padres

Club	Padre	Actividad
<input type="checkbox"/>		Prepararse para la reunión de la Red Familiar de los Aventureros
	<input type="checkbox"/>	Asistir y participar en la reunión de la Red Familiar
<input type="checkbox"/>		Discutir con los padres acerca de las asignaciones para el mes
<input type="checkbox"/>		Proveer una actividad para los niños mientras los padres asisten a la reunión de la Red Familiar
	<input type="checkbox"/>	Leer con el niño un libro de la lista de lectura <i>Mi Dios I - Su plan para salvarme</i>
	<input type="checkbox"/>	Requisito A Discutir y colorear “Noé” para el cartel de historias bíblicas
	<input type="checkbox"/>	Discutir y colorear “Abrahán” para el cartel de historias bíblicas
		<i>Especialidad - Estudiante de Biblia II</i>
<input type="checkbox"/>		Requisito 3 Actuar las historias de Moisés y David
		<i>Especialidad - Ayudante de Primeros Auxilios</i>
	<input type="checkbox"/>	Requisito 1 Tratar una abrasión
<input type="checkbox"/>		Requisito 2 Cuidar de un sangrado de nariz
<input type="checkbox"/>		Requisito 5 Estabilizar el equipo de primeros auxilios
<input type="checkbox"/>		Escuchar a un oficial de seguridad
	<input type="checkbox"/>	Realizar una actividad de padre/hijo (elección del padre)

Nota

- Este bosquejo no incluye el Desafío del Presidente. Esto debe ser hecho como una actividad al aire libre más que tan solo una reunión regular de los Aventureros, pero debe ser realizada para cumplir con el requisito #8 de la especialidad de Higiene.

Guía del plan de estudios de los Aventureros

Octubre

Hoja de firmas para los padres

.....



	Fecha Completada	Iniciales de los padres	Cumplir Requisito #
1. Asistir y participar en la reunión de la Red Familiar	_____	_____	
2. Leer con el niño un libro de la lista de lectura	_____	_____	Básico II
Título _____			
Autor _____			
Tema _____			
Mencione brevemente sobre de lo que trató el libro _____			

3. Colorear a “Noé” y “Abrahán” para el cartel de historias bíblicas	_____	_____	Mi Dios I
4. Discutir e ilustrar con su niño cómo tratar una abrasión	_____	_____	Especialidad - Ayudante de Primeros Auxilios Requisito 1
5. Realizar una actividad de padre/hijo (elección del padre)	_____	_____	
¿Qué fue lo que hizo? _____			

Esta página de nota deberá ser completada y regresada al director del club en la primera semana de noviembre

Guía del plan de estudios de los Aventureros

Noviembre

Responsabilidad del club y de los padres

.....



Club	Padre	Actividad
<input type="checkbox"/>		Prepararse para la reunión de la Red Familiar de los Aventureros
	<input type="checkbox"/>	Asistir y participar en la reunión de la Red Familiar
<input type="checkbox"/>		Discutir con los padres acerca de las asignaciones para el mes
<input type="checkbox"/>		Proveer una actividad para los niños mientras los padres asisten a la reunión de la Red Familiar
	<input type="checkbox"/>	Leer con el niño un libro de la lista de lectura <i>Mi Familia II - En la familia cada uno se preocupa por el otro</i>
	<input type="checkbox"/>	Planear un evento familiar especial <i>Especialidad - Ayudante de Primeros Auxilios</i>
<input type="checkbox"/>		Requisito 3 Identificar y exponer diferentes tipos de vendajes
	<input type="checkbox"/>	Requisito 4 Hacer un botiquín de primeros auxilios y saber el uso de su contenido
<input type="checkbox"/>		Requisito 8 Describir y dibujar el símbolo de Primeros Auxilios
		<i>Especialidad - Estudiante de Biblia II</i>
	<input type="checkbox"/>	Requisito 2 Comenzar a memorizar los nombres de todos los libros del Antiguo Testamento
<input type="checkbox"/>		Requisito 3 Actuar una historia de los requisitos
	<input type="checkbox"/>	Requisito 4 Leer o escuchar una historia bíblica
	<input type="checkbox"/>	Realizar una actividad de padre/hijo (elección del niño)

Nota

- Este bosquejo no incluye el Desafío del Presidente. Esto debe ser hecho como una actividad al aire libre más que tan solo una reunión regular de los Aventureros, pero debe ser realizada para cumplir con el requisito #8 de la especialidad de Higiene.

Guía del plan de estudios de los Aventureros

Noviembre

Hoja de firmas para los padres



	Fecha Completada	Iniciales de los padres	Cumplir Requisito #
--	------------------	-------------------------	---------------------

1. Asistir y participar en la reunión de la Red Familiar _____

2. Leer con el niño un libro de la lista de lectura _____ Básico II

Título _____

Autor _____

Tema _____

Mencione brevemente sobre de lo que trató el libro _____

3. Ayude a su niño a planear un culto familiar especial, una noche familiar, o una salida familiar _____ Mi familia II

¿Qué fue lo que hizo? _____

4. Ayudar a su niño a hacer su botiquín de primeros auxilios y conocer los usos de su contenido _____ Especialidad - Ayudante de Primeros Auxilios Requisito 4

5. Ayudar a su niño a comenzar a memorizar los nombres de los libros del Antiguo Testamento _____ Biblia II Requisito 2

6. Leer o escuchar una historia bíblica _____ Biblia II Requisito 4

7. Realizar una actividad de padre/hijo (elección del niño) _____

¿Qué fue lo que hizo? _____

Esta página de nota deberá ser completada y regresada al director del club en la primera semana de diciembre.

Guía del plan de estudios de los Aventureros



Diciembre

Responsabilidad del club y de los padres

Club	Padre	Actividad
<input type="checkbox"/>		Planear una fiesta navideña para los niños y los padres
	<input type="checkbox"/>	Asistir a una fiesta navideña con los niños
<input type="checkbox"/>		Discutir con los padres acerca de las asignaciones del mes
	<input type="checkbox"/>	Leer con el niño un libro de la lista de lectura
<i>Especialidad - Estudiante de Biblia II</i>		
	<input type="checkbox"/>	Requisito 2 Terminar de memorizar los nombres de los libros del Antiguo Testamento
<input type="checkbox"/>		Requisito 3 Dramatizar una historia bíblica
<i>Especialidad - Higiene</i>		
	<input type="checkbox"/>	Requisito 1 Buscar y discutir Salmos 119:11, Proverbios 25:22, y Salmos 19:14
<i>Mi Dios I - Su plan para salvarme</i>		
<input type="checkbox"/>		Requisito A Colorear a “Moisés” para el cartel de historias bíblicas
<input type="checkbox"/>		Colorear a “David” para el cartel de historias bíblicas
<i>Yo mismo - Soy especial</i>		
	<input type="checkbox"/>	Requisito A Hacer una lista de las habilidades especiales que Dios te ha dado
<input type="checkbox"/>		Requisito B Compartir sus talentos en un evento de talentos
<input type="checkbox"/>		Realizar una actividad de padre/hijo (elección del padre)

Nota

- Este bosquejo no incluye el Desafío del Presidente. Esto debe ser hecho como una actividad al aire libre más que tan solo una reunión regular de los Aventureros, pero debe ser realizada para cumplir con el requisito #8 de la especialidad de Higiene.

Guía del plan de estudios de los Aventureros

Diciembre

Hoja de firmas para los padres



	Fecha Completada	Iniciales de los padres	Cumplir Requisito #
1. Asistir y participar en la fiesta navideña con su niño _____	_____	_____	
2. Leer con el niño un libro de la lista de lectura Título _____ Autor _____ Tema _____ Mencione brevemente sobre de lo que trató el libro _____ _____	_____	_____	Básico II
3. Ayudar a su niño al terminar de memorizar los nombres de los libros del Antiguo Testamento _____	_____	_____	Especialidad - Biblia II Requisito 2
4. Ayudar a su niño a encontrar Salmos 119:11, Proverbios 25:2 y Salmos 19:14. Discutir estos versículos con su niño _____	_____	_____	Especialidad - Higiene Requisito 1
5. Discutir con su niño sobre las habilidades especiales y talentos que Dios le ha dado a él o ella Haga una lista de sus talentos especiales _____ _____ _____	_____	_____	Yo mismo I A
6. Realizar una actividad de padre/hijo (elección del padre) ¿Qué fue lo que hizo? _____	_____	_____	

Esta página de nota deberá ser completada y regresada al director del club en la primera semana de enero.

Guía del plan de estudios de los Aventureros

Enero

Responsabilidad del club y de los padres



Club	Padre	Actividad
<input type="checkbox"/>		Prepararse para la reunión de la Red Familiar de los Aventureros
	<input type="checkbox"/>	Asistir y participar en la reunión de la Red Familiar
<input type="checkbox"/>		Discutir con los padres acerca de las asignaciones para el mes
<input type="checkbox"/>		Proveer una actividad para los niños mientras los padres asisten a la reunión de la Red Familiar
<i>Especialidad - Higiene</i>		
<input type="checkbox"/>		Requisitos 2-7 Pedirle a un invitado especial para que cubra estos requisitos
	<input type="checkbox"/>	Requisitos 4-6 Ayudar a su niño a mantener un registro del cuidado dental, el bañarse, el ponerse shampoo y la ingesta de agua (el cartel se encuentra al final de ésta sección.)
<i>Mi Dios III - Su poder en mi vida</i>		
<input type="checkbox"/>		Requisito A Introducir las devociones privadas
	<input type="checkbox"/>	Requisito A Animar a su niño para que pase un tiempo de quietud con Jesús
	<input type="checkbox"/>	Requisito B Escoger una cosa en su vida que quiera mejorar
<i>Especialidad - Estudiante de Biblia II</i>		
<input type="checkbox"/>		Requisito 3 Dramatizar otra historia bíblica de su lista
	<input type="checkbox"/>	Requisito 5 Memorizar un versículo de la Biblia de su lista
<i>Mi mundo II - El mundo de las otras personas</i>		
<input type="checkbox"/>		Estudiar acerca de las culturas del mundo
	<input type="checkbox"/>	Realizar una actividad de padre/hijo (elección del niño)

Ejemplar del "Cartel de Higiene del Aventurero". Una copia reproducible se encuentra al final de ésta sección.



Nota

- Este bosquejo no incluye el Desafío del Presidente. Esto debe ser hecho como una actividad al aire libre más que tan solo una reunión regular de los Aventureros, pero debe ser realizada para cumplir con el requisito #8 de la especialidad de Higiene.

Guía del plan de estudios de los Aventureros



Enero

Hoja de firmas para los padres

	Fecha Completada	Iniciales de los padres	Cumplir Requisito #
1. Asistir y participar en la reunión de la Red Familiar	_____	_____	
2. Animar a su niño en lo siguiente y ayudarlo a mantener un registro en la hoja del cartel	_____	_____	Especialidad - Higiene
Cepillar los dientes correctamente	_____	_____	Requisito 4
Bañarse y ponerse shampoo	_____	_____	Requisito 5
Tomar ocho vasos de agua	_____	_____	Requisito 6
3. Continuar animando a su niño a pasar el tiempo de quietud con Jesús y llenar el cartel del tiempo de quietud	_____	_____	Mi Dios III A
4. Discutir con su niño sobre una cosa en su vida que quiera mejorar. Completar la hoja de trabajo para entregar el siguiente mes.	_____	_____	Mi Dios III B
5. Ayudar a su niño a memorizar un versículo de la Biblia de la lista	_____	_____	Especialidad - Biblia II Requisito 5
6. Realizar una actividad de padre/hijo (elección del niño)	_____	_____	
¿Qué fue lo que hizo? _____			

Esta página de nota deberá ser completada y regresada al director del club en la primera semana de febrero.

Guía del Plan de Estudios de los Aventureros

Febrero

Responsabilidad del Club y de los Padres



Club	Padre	Actividad
<input type="checkbox"/>		Prepararse para la reunión de la Red Familiar de los Aventureros
	<input type="checkbox"/>	Asistir y participar en la reunión de la Red Familiar
<input type="checkbox"/>		Proveer una actividad para los niños mientras los padres asisten a la reunión de la Red Familiar
<input type="checkbox"/>		Discutir con los padres acerca de las asignaciones para el mes
	<input type="checkbox"/>	Leer con el niño un libro de la lista de lectura <i>Mi Dios III - Su poder para salvarme</i>
	<input type="checkbox"/>	Requisito A Animar a su niño para que pase un tiempo de quietud con Jesús <i>Mi Dios III - Su poder en mi vida</i>
	<input type="checkbox"/>	Requisito B Continuar trabajando para mejorar esa sola cosa que escogió <i>Especialidad - Biblia II</i>
<input type="checkbox"/>		Requisito 3 Dramatizar dos historias bíblicas más de la lista
	<input type="checkbox"/>	Requisito 5 Memorizar otro versículo bíblico de la lista
<input type="checkbox"/>		Requisito 6 Jugar juegos bíblicos <i>Mi Dios I - Su plan para salvarme</i>
	<input type="checkbox"/>	Requisito A Colorear a “Daniel” para el cartel de historias bíblicas <i>Yo mismo II - Soy capaz de hacer elecciones sabias</i>
<input type="checkbox"/>		Requisito A Discutir sobre los pasos para tomar una decisión
	<input type="checkbox"/>	Requisito B Usar los pasos para resolver dos problemas reales de la vida. Entregar la hoja el siguiente mes <i>Mi familia III - Soy capaz de cuidar mi cuerpo</i>
<input type="checkbox"/>		Requisito 6 Visitar la sala de urgencias en un hospital
<input type="checkbox"/>		Requisito 7 Jugar al “hospital”
	<input type="checkbox"/>	Realizar una actividad de padre/hijo (elección del padre)

Nota

- Este bosquejo no incluye el Desafío del Presidente. Esto debe ser hecho como una actividad al aire libre más que tan solo una reunión regular de los Aventureros, pero debe ser realizada para cumplir con el requisito #8 de la especialidad de Higiene.

Guía del plan de estudios de los Aventureros

Febrero

Hoja de firmas para los padres

.....



	Fecha Completada	Iniciales de los padres	Cumplir Requisito #
1. Asistir y participar en la reunión de la Red Familiar	_____	_____	
2. Leer con el niño un libro de la lista de lectura	_____	_____	Básico II
Título _____			
Autor _____			
Tema _____			
Mencione brevemente sobre de lo que trató el libro _____			

3. Continuar trabajando con su niño para mejorar algo de su vida. Entregar la hoja de trabajo	_____	_____	Mi Dios III B
4. Continuar animando a su niño a pasar un tiempo de quietud con Jesús y completar el cartel del tiempo de quietud.	_____	_____	Mi Dios II A
5. Memorizar un versículo bíblico más de la lista	_____	_____	Especialidad - Biblia II Requisito 5
6. Colorear a Daniel para su cartel de historias bíblicas	_____	_____	Mi Dios I A
7. Ayudar a su niño a resolver problemas de la vida real. Entregar la hoja de trabajo el siguiente mes	_____	_____	Yo mismo II B
8. Realizar una actividad de padre/hijo (elección del padre)	_____	_____	
¿Qué fue lo que hizo? _____			

Esta página de nota deberá ser completada y regresada al director del club en la primera semana de marzo.

Guía del plan de estudios de los Aventureros

Marzo

Responsabilidad del club y de los padres



Club	Padre	Actividad
<input type="checkbox"/>	<input type="checkbox"/>	Prepararse para la reunión de la Red Familiar de los Aventureros
	<input type="checkbox"/>	Asistir y participar en la reunión de la Red Familiar
<input type="checkbox"/>		Discutir con los padres acerca de las asignaciones para el mes
<input type="checkbox"/>		Proveer una actividad para los niños mientras los padres asisten a la reunión de la Red Familiar
		<i>Yo mismo II - Soy capaz de hacer elecciones sabias</i>
	<input type="checkbox"/>	Requisito B Completar los problemas resolviendo problemas de la vida real
<input type="checkbox"/>		Discutir con los Aventureros los resultados de su resolución de problemas
		<i>Especialidad - Estudiante de Biblia II</i>
	<input type="checkbox"/>	Requisito 5 Aprender un versículo más de la lista
		<i>Especialidad - Amigo Cariñoso</i>
	<input type="checkbox"/>	Requisito 1 Explicar cómo ser un amigo cariñoso y atento
	<input type="checkbox"/>	Memorizar 1 Pedro 5:7
<input type="checkbox"/>		Requisito 2 Discutir acerca de las preguntas de una conversación
	<input type="checkbox"/>	Hacer un nuevo amigo al hacerle las preguntas de conversación
<input type="checkbox"/>		Requisito 3 Visitar a una persona que no puede salir por una razón u otra
<input type="checkbox"/>		Requisito 4 Utilizar su cartel de historias bíblicas, para decir cómo te ama Jesús y cómo vivir para Dios (Requisito 4 también cumple Mi Dios II - Su mensaje para mí)
	<input type="checkbox"/>	Requisito 5 Dar un reporte de cómo su niño ha sido una persona considerada, y cariñoso con sus padres
<input type="checkbox"/>		Requisito 6 Mencionar algo especial que ha hecho por su amigo
<input type="checkbox"/>		Planear y prepararse para la actividad de la asociación de los Aventureros en primavera
	<input type="checkbox"/>	Ayudar en la preparación para la actividad de la asociación de los Aventureros en primavera
	<input type="checkbox"/>	Realizar una actividad de padre/hijo (elección del niño)

Nota

- Este bosquejo no incluye el Desafío del Presidente. Esto debe ser hecho como una actividad al aire libre más que tan solo una reunión regular de los Aventureros, pero debe ser realizada para cumplir con el requisito #8 de la especialidad de Higiene.

Guía del plan de estudios de los Aventureros

Marzo

Hoja de firmas para los padres



	Fecha Completada	Iniciales de los padres	Cumplir Requisito #
--	------------------	-------------------------	---------------------

- Asistir y participar en la reunión de la Red Familiar _____
 - Ayudar a su niño a completar la actividad de la resolución de problemas, y entregar la hoja de trabajo _____ You mismo II B
 - Aprender un versículo bíblico más, de la lista _____ Especialidad - Biblia II Requisito 5
 - Ayudar a su niño a memorizar 1 Pedro 5:7 _____ Especialidad - Amigo Cariñoso Requisito 1
 - Ayudar a su niño al hacer las preguntas de la conversación con un nuevo amigo _____ Especialidad - Amigo Cariñoso Requisito 2
 - Dar un reporte de cómo su niño ha sido atento y cariñoso con sus padres _____ Especialidad - Amigo Cariñoso Requisito 5
- ¿Cómo era él/ella atento y cariñoso? _____
- _____
- _____

- Ayudar en la preparación de la actividad de la asociación en primavera _____
 - Realizar una actividad de padre/hijo (elección del niño) _____
- ¿Qué fue lo que hizo? _____
- _____

Esta página de nota deberá ser completada y regresada al director del club en la primera semana de abril.

Guía del plan de estudios de los Aventureros

Abril

Responsabilidad del club y de los padres

.....



Club	Padre	Actividad
<input type="checkbox"/>		Prepararse para la reunión de la Red Familiar de los Aventureros.
	<input type="checkbox"/>	Asistir y participar en la reunión de la Red Familiar
<input type="checkbox"/>		Proveer una actividad para los niños mientras los padres asisten a la reunión de la Red Familiar
<input type="checkbox"/>		Discutir con los padres acerca de las asignaciones para el mes
		<i>Especialidad - Ecólogo</i>
	<input type="checkbox"/>	Requisito 1 Memorizar Génesis 1:26
<input type="checkbox"/>		Requisito 2 Mencionar tres animales en peligro de extinción
<input type="checkbox"/>		Requisito 3 Mencionar tres aves en peligro de extinción
	<input type="checkbox"/>	Requisito 4 Adoptar un árbol en peligro de extinción
	<input type="checkbox"/>	Requisito 5 Discutir acerca de los efectos de la contaminación y qué se puede hacer para mejorarlo
<input type="checkbox"/>		Requisito 6 Participar en una actividad comunitaria de mejoramiento
<input type="checkbox"/>		Discutir con sus padres acerca de los planes para participar en la actividad de la asociación
<input type="checkbox"/>		Asistir a la actividad de la asociación de los Aventureros en primavera
	<input type="checkbox"/>	Participar en la actividad de la asociación de los Aventureros en primavera
<input type="checkbox"/>		Prepararse para el programa de Investidura de los Aventureros en primavera
	<input type="checkbox"/>	Realizar una actividad de padre/hijo (elección del padre)

Nota

- Este bosquejo no incluye el Desafío del Presidente. Esto debe ser hecho como una actividad al aire libre más que tan solo una reunión regular de los Aventureros, pero debe ser realizada para cumplir con el requisito #8 de la especialidad de Higiene.

Guía del plan de estudios de los Aventureros

Abril

Hoja de firmas para los padres

.....



	Fecha Completada	Iniciales de los padres	Cumplir Requisito #
1. Asistir y participar en la reunión de la Red Familiar	_____	_____	
2. Ayudar a su niño a memorizar Génesis 1:26	_____	_____	Especialidad - Ecólogo Requisito 1
3. Adoptar a un árbol en peligro de extinción, o sembrar o nutrir a un árbol hasta estar en buenas condiciones	_____	_____	Especialidad - Ecólogo Requisito 4
4. Discutir sobre los efectos de la contaminación y qué se puede hacer para mejorarlo	_____	_____	Especialidad - Ecólogo Requisito 5
5. Asistir con su niño a la actividad de la asociación en primavera	_____	_____	
6. Realizar una actividad de padre/hijo (elección del padre)	_____	_____	
¿Qué fue lo que hizo? _____			

Esta página de nota deberá ser completada y regresada al director del club en la primera semana de mayo.

Guía del plan de estudios de los Aventureros



Mayo

Responsabilidad del club y de los padres

.....

Club	Padre	Actividad
<input type="checkbox"/>		Prepararse para la reunión de la Red Familiar de los Aventureros
	<input type="checkbox"/>	Asistir y participar en la reunión de la Red Familiar
<input type="checkbox"/>		Proveer una actividad para los niños mientras los padres asisten a la reunión de la Red Familiar
<input type="checkbox"/>		Discutir con los padres acerca de los planes de participar en la actividad de la asociación
<input type="checkbox"/>		Patrocinar el programa de Investidura de los Aventureros en primavera
	<input type="checkbox"/>	Asistir al programa de Investidura de los Aventureros en primavera
	<input type="checkbox"/>	Realizar una actividad de padre/hijo (elección del niño)

Nota

- Este bosquejo no incluye el Desafío del Presidente. Esto debe ser hecho como una actividad al aire libre más que tan solo una reunión regular de los Aventureros, pero debe ser realizada para cumplir con el requisito #8 de la especialidad de Higiene.

Guía del plan de estudios de los Aventureros

Mayo

Hoja de firmas para los padres

.....



	Fecha Completada	Iniciales de los padres	Cumplir Requisito #
--	------------------	-------------------------	---------------------

1. Asistir y participar de la reunión de la Red Familiar

2. Asistir al programa de Investidura de los Aventureros en primavera

3. Realizar una actividad de padre/hijo (elección del niño)

¿Qué fue lo que hizo? _____

Cartel de Higiene del Aventurero

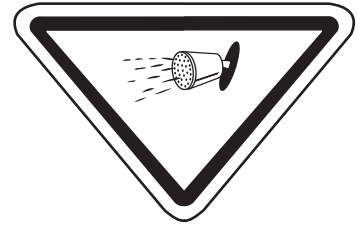

Esta página de nota necesita ser completada y regresada al director del club a más tardar la primera semana de febrero.

Cuidado Dental	Semana 1			Semana 2		
	Mañana	Tarde	Noche	Mañana	Tarde	Noche
Domingo						
Lunes						
Martes						
Miércoles						
Jueves						
Viernes						
Sábado						

Bañarse & Ponerse Shampoo	Semana 1		Semana 2	
	Bañarse	Ponerse Shampoo	Bañarse	Ponerse Shampoo
Domingo				
Lunes				
Martes				
Miércoles				
Jueves				
Viernes				
Sábado				

Vasos de Agua	Semana 1								Semana 2							
	1	2	3	4	5	6	7	8	1	2	3	4	5	6	7	8
Domingo																
Lunes																
Martes																
Miércoles																
Jueves																
Viernes																
Sábado																

Apéndice

.....

- Dibujo – La creación**
- Dibujo – El comienzo del pecado y la tristeza**
- Dibujo – Jesús se preocupa por mí hoy**
- Dibujo – Jesús vuelve otra vez**
- Dibujo – El cielo**
- Dibujo – El nacimiento de Jesús**
- Dibujo – La vida de Jesús**
- Dibujo – La muerte de Jesús**
- Dibujo – La resurrección de Jesús**
- Dibujo – Los discípulos comparten el amor de Jesús**
- Dibujo – La iglesia de Dios desobedece**
- Dibujo – La iglesia de Dios se prepara para su venida**
- Dibujo - _____ se prepara para recibir a Jesús**
- Dibujo – El agua limpia la tierra**
- Dibujo – Dios llama a un pueblo**
- Dibujo – Una tierra prometida para el pueblo de Dios**
- Dibujo – Dios trabaja con Su pueblo**
- Dibujo- El pueblo de Dios desobedece**
- Sugerencias para la memorización**
- Ideas para enseñar a los padres acerca del tiempo de quietud**
- Creciendo con Jesús**



La creación

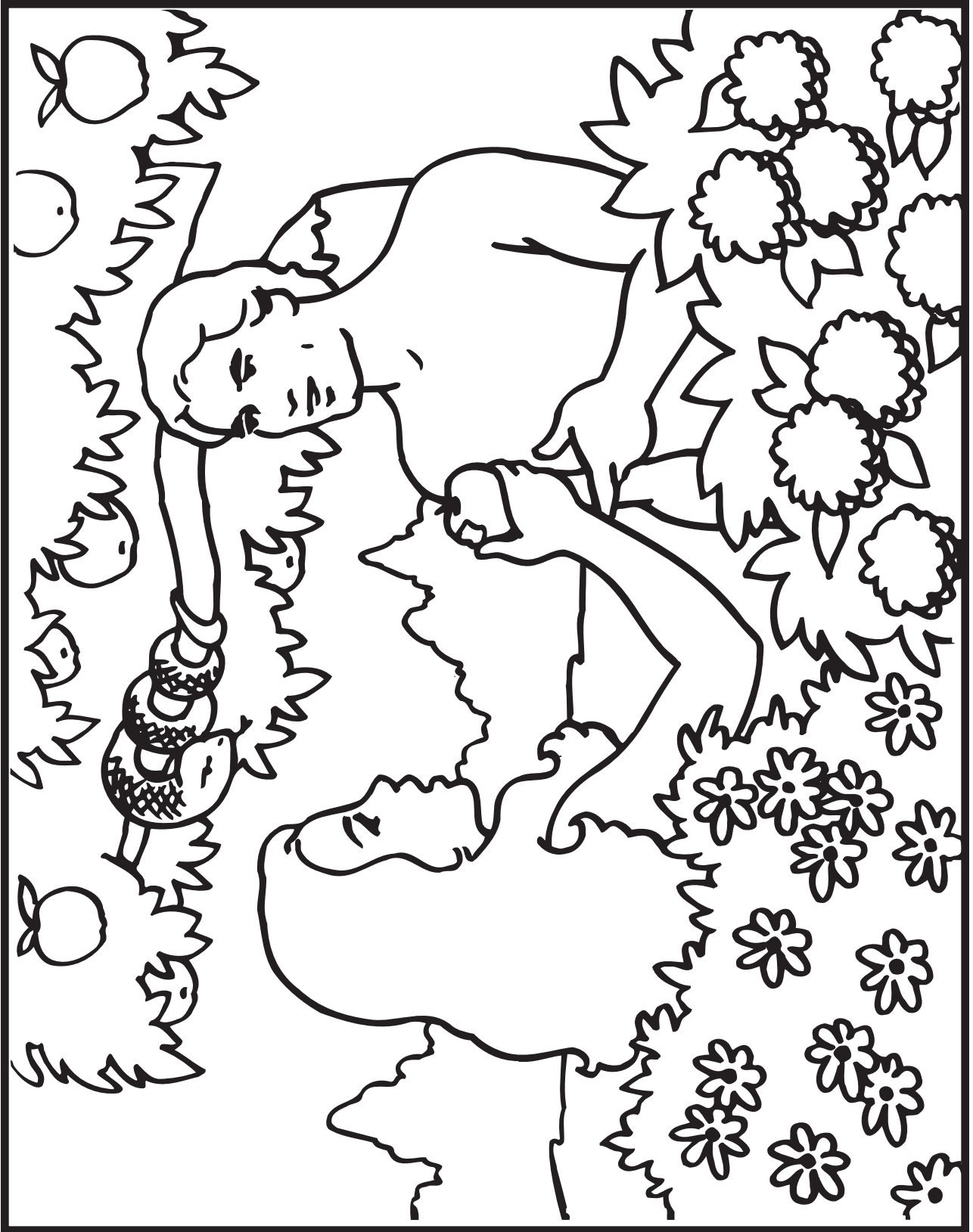

El comienzo del pecado y la tristeza

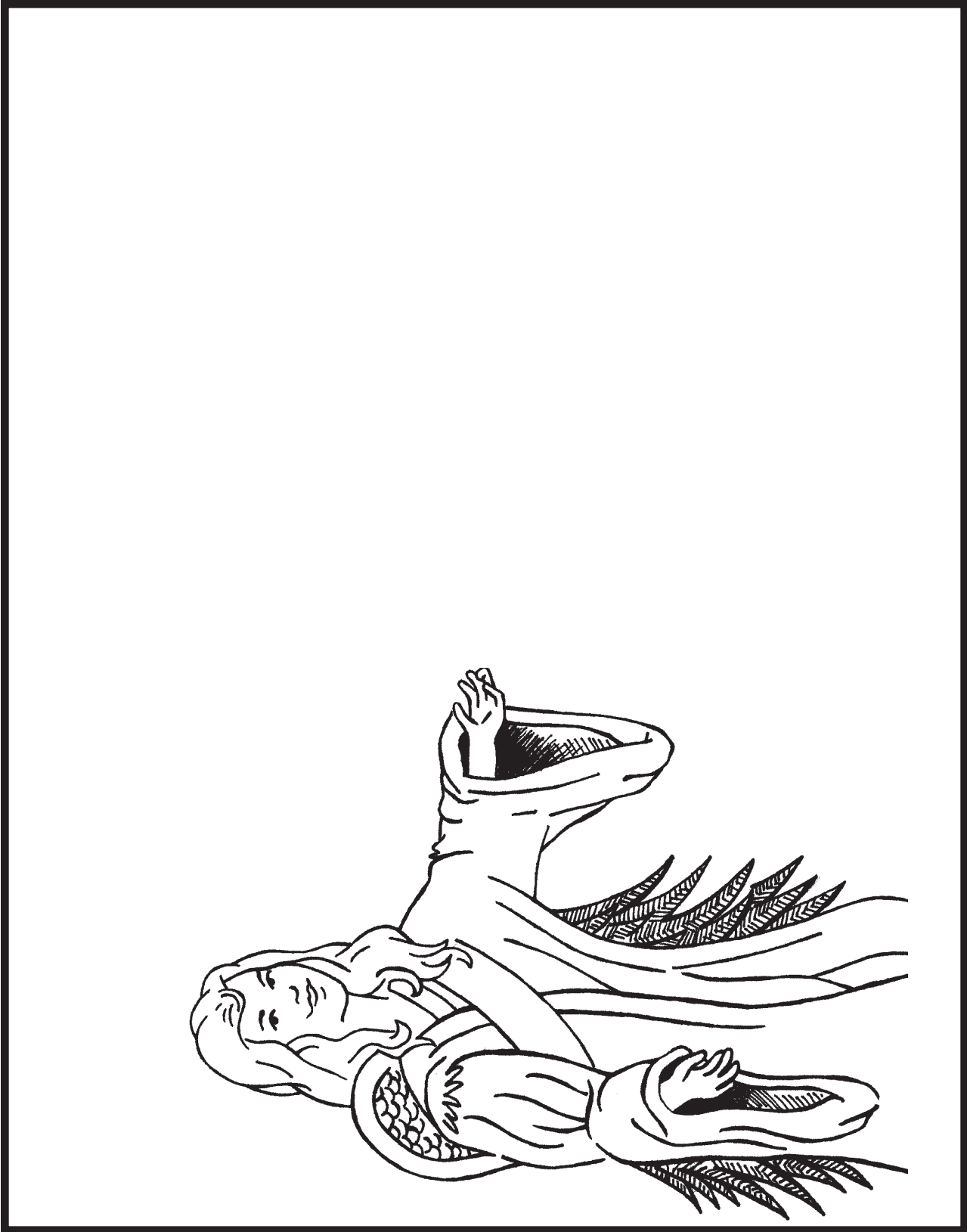

Jesús se preocupa por mí hoy

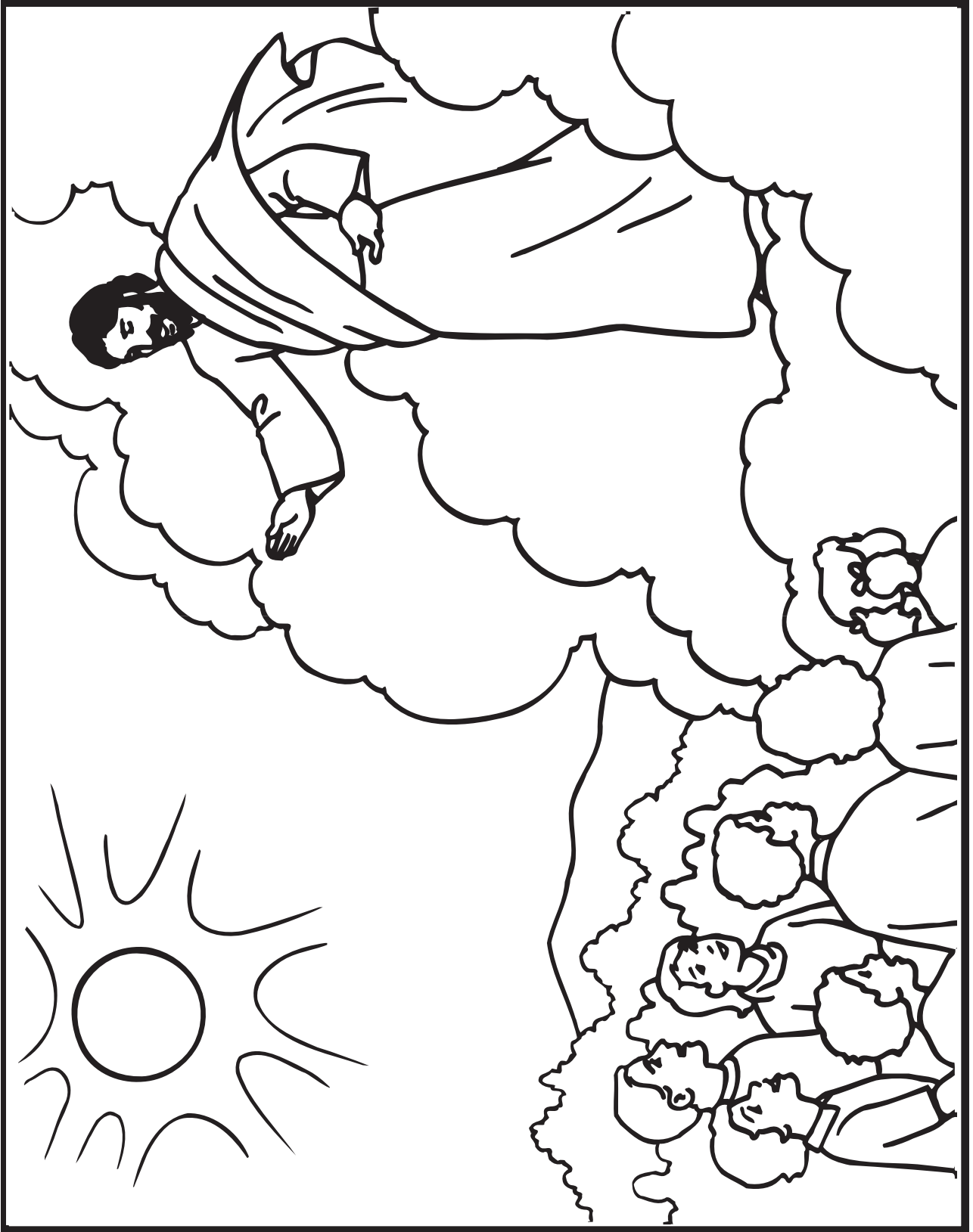

Jesús vuelve otra vez



El cielo

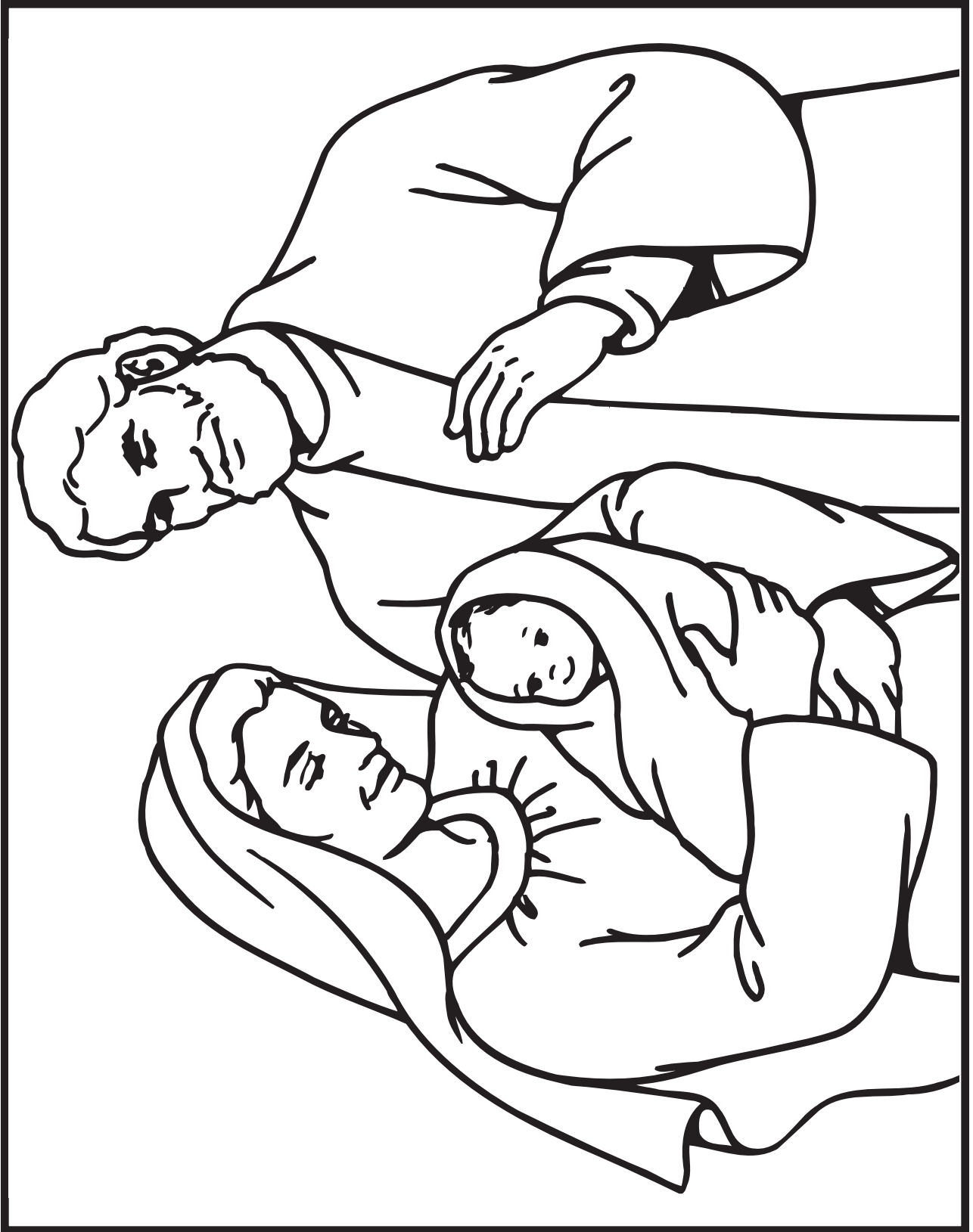

El nacimiento de Jesús

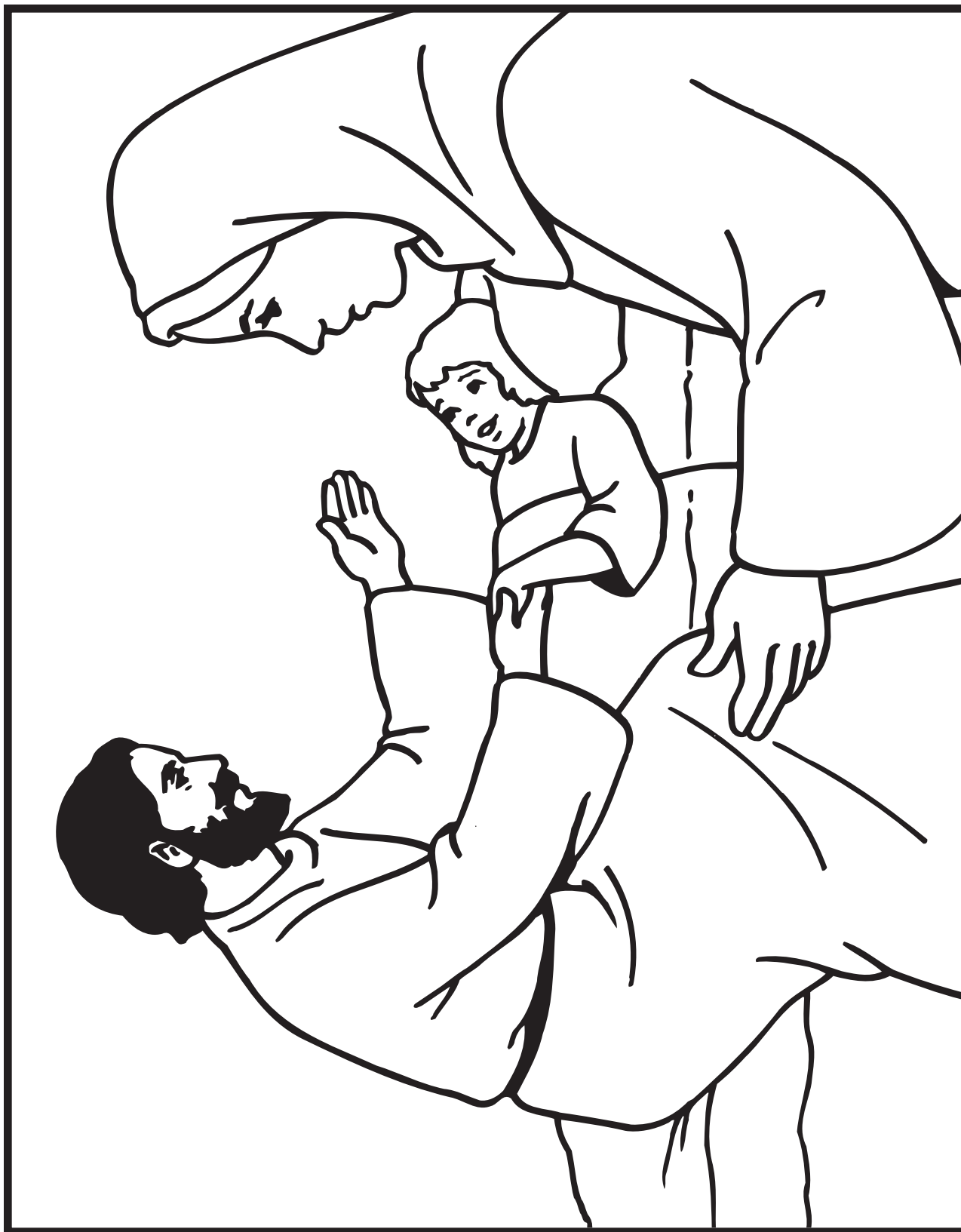

La vida de Jesús

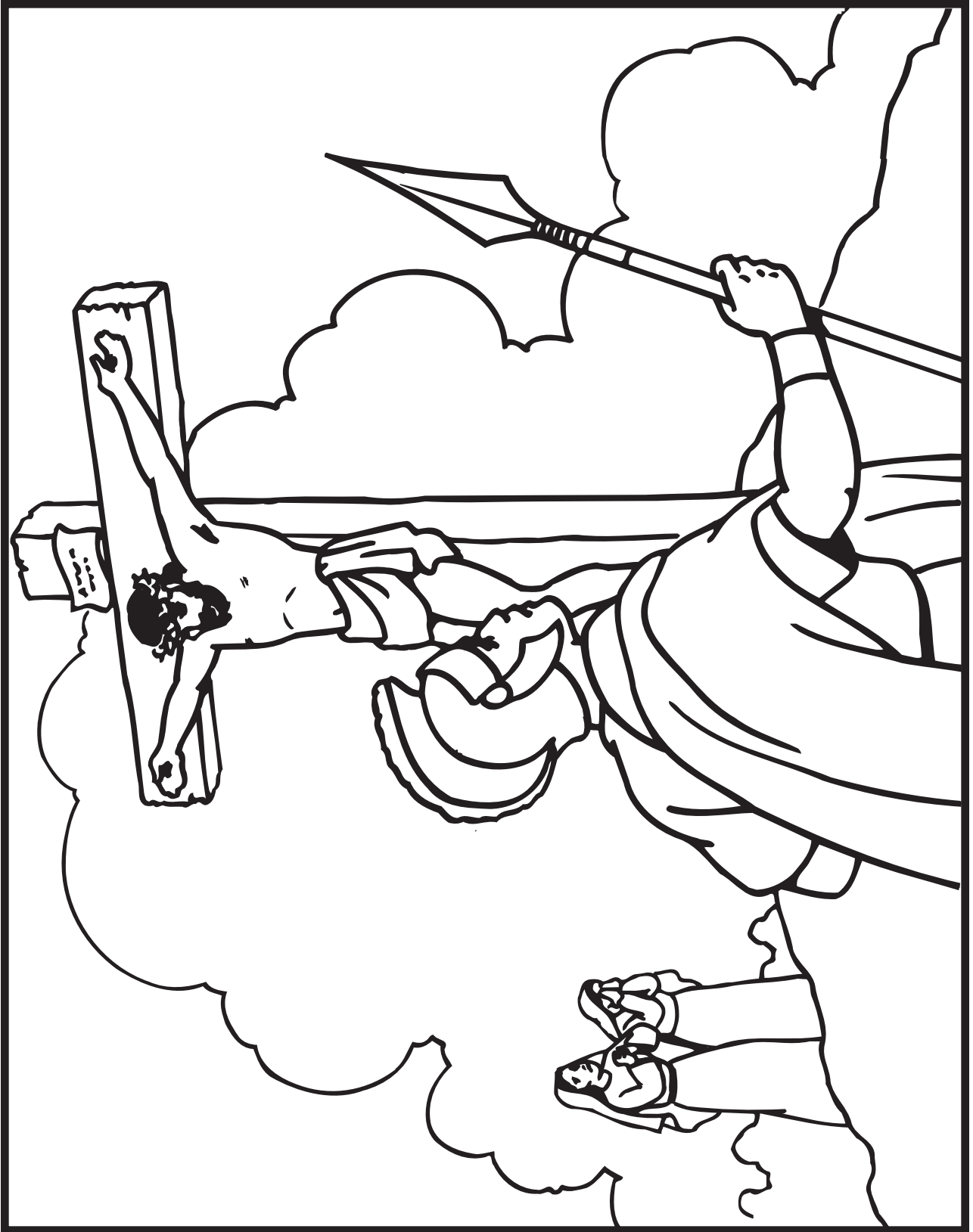

La muerte de Jesús

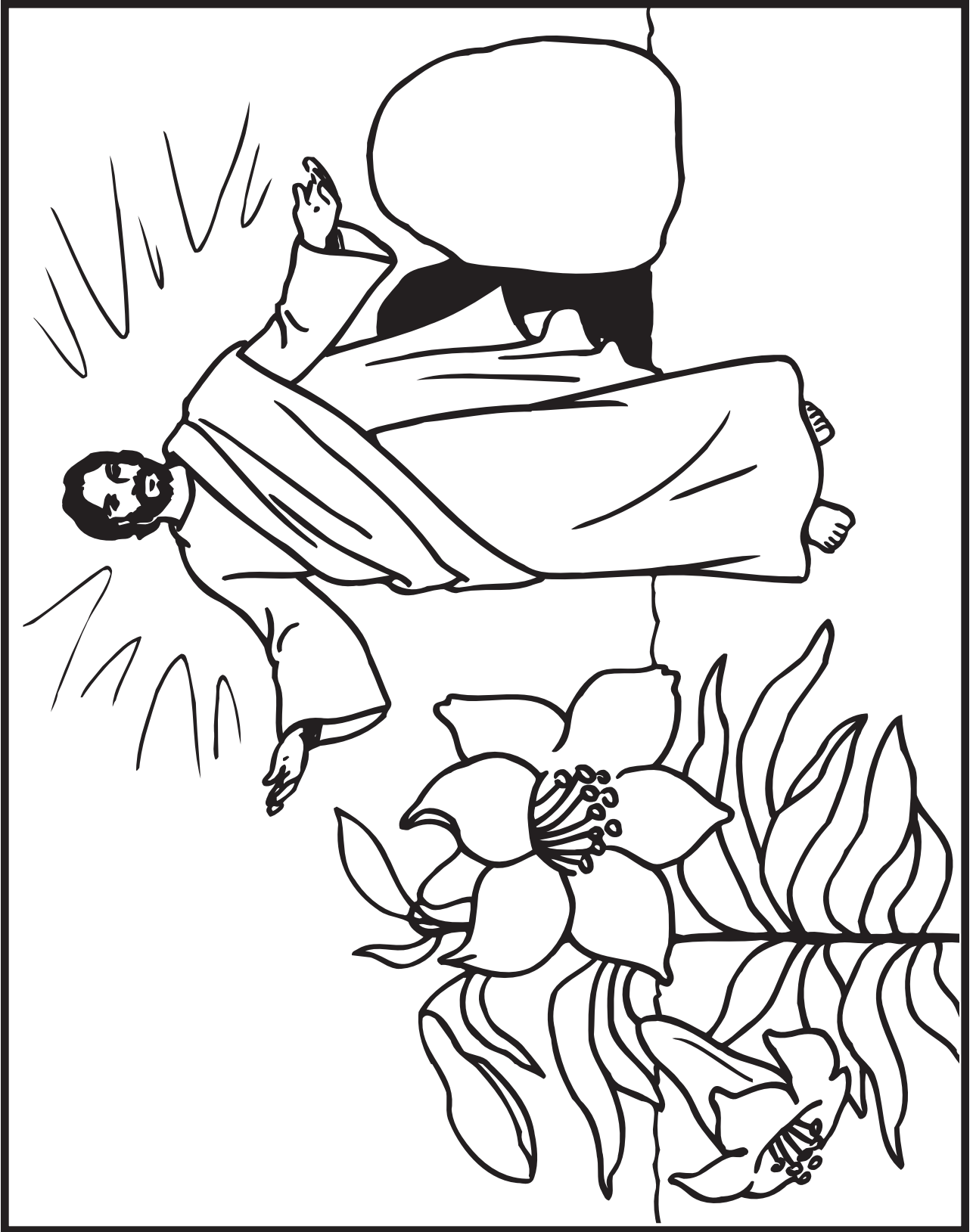

La resurrección de Jesús



Los discípulos comparten el amor de Jesús



La iglesia de Dios desobedece



La iglesia de Dios se prepara para su venida



_____ se prepara para recibir a Jesús

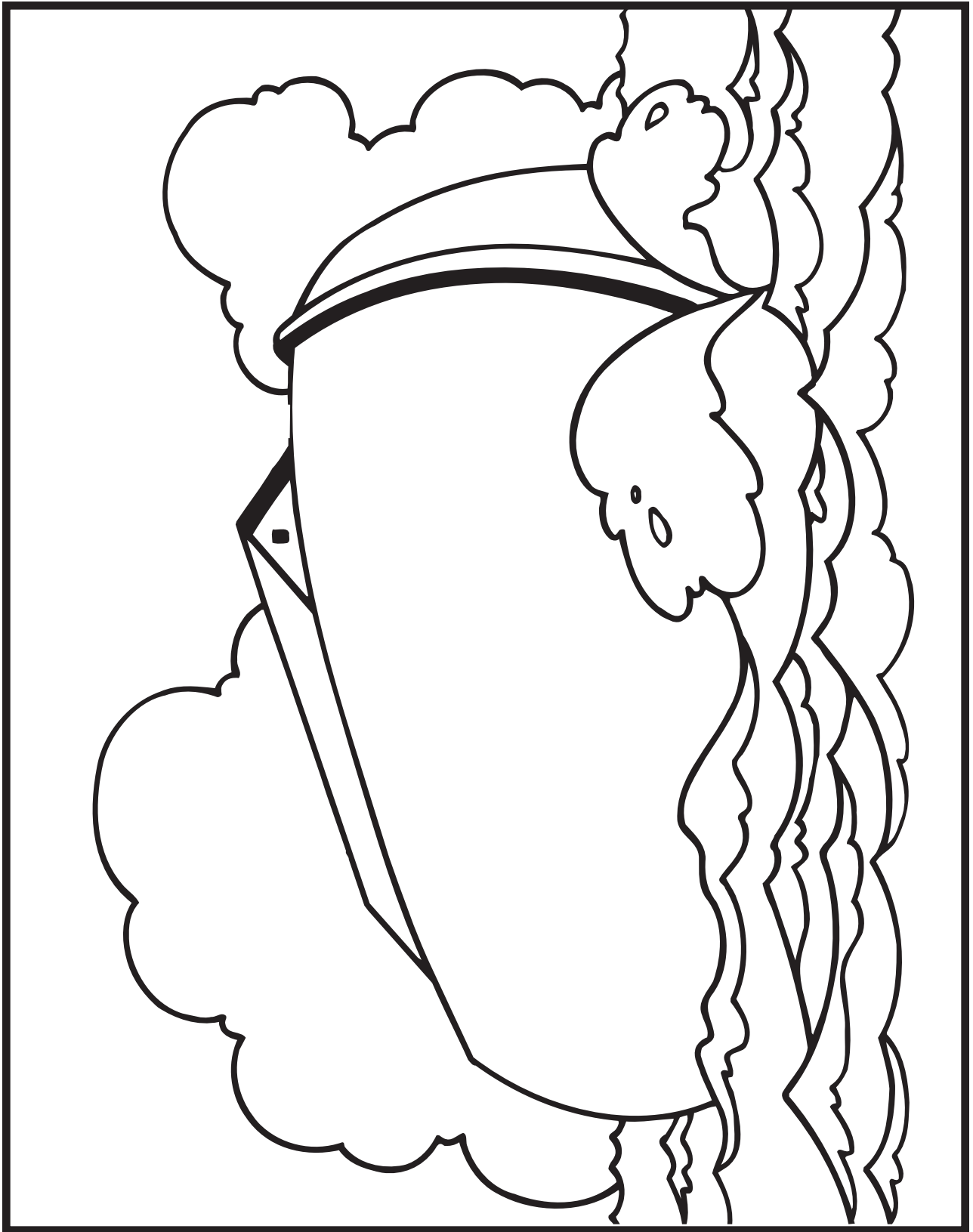

El agua limpia la tierra



Dios llama a un pueblo

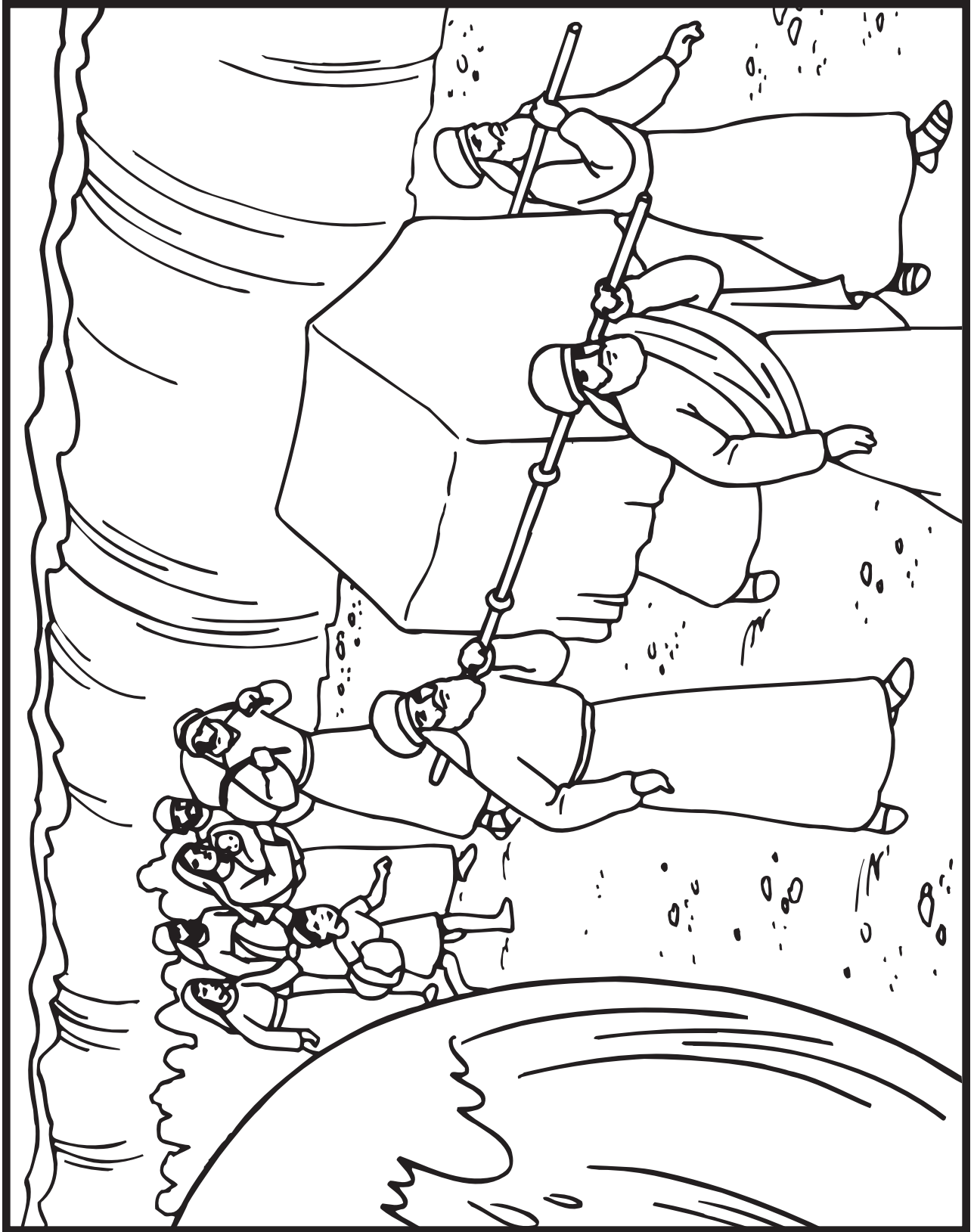

Una tierra prometida para el pueblo de Dios

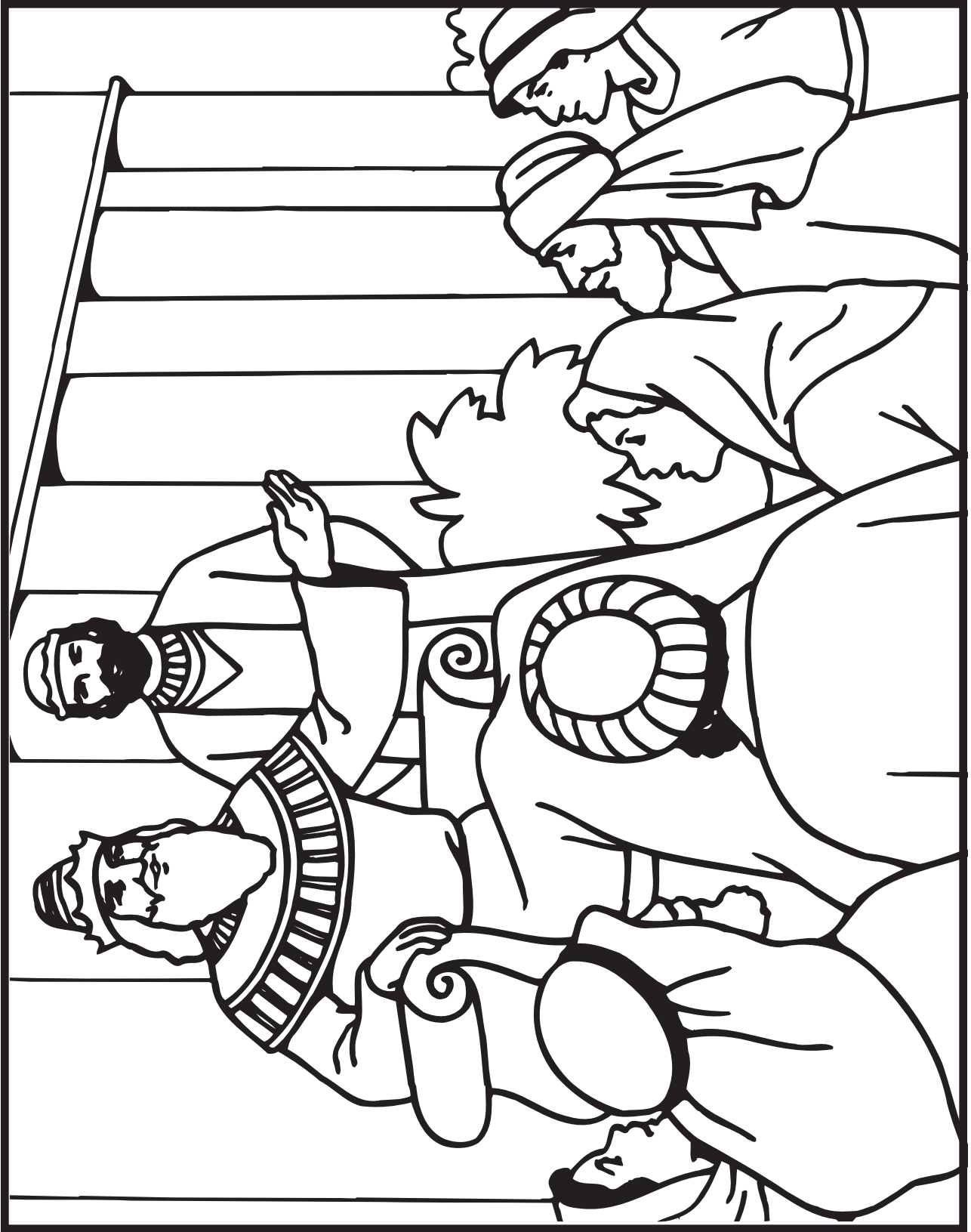

Dios trabaja con Su pueblo



El pueblo de Dios desobedece

Sugerencias para la memorización

Versículos de memoria

Hay muchas agradables y valiosas técnicas para ayudar a los niños a memorizar versículos bíblicos. Algunas técnicas se describen a continuación, en orden relativo desde las técnicas más sencillas hasta las más complicadas:

1. Introduzca el versículo como un párrafo completo, asegúrese que los niños entiendan el vocabulario y los conceptos que contiene. Los niños pueden parafrasear el versículo escribiéndolo o repitiéndolo con sus propias palabras.
2. Use dibujos e historias para ilustrar el significado del versículo. Si se usa un mismo dibujo para cada versículo, puede ayudar a estimular la memorización del versículo cuando el niño lo ve.
3. Los versículos pueden ser aprendidos con gran facilidad cuando son hechos en cantos. Hay muchos cantos de versículos bíblicos disponibles con el plan de estudios de la enseñanza primaria y de la escuela sabática, y también hay disponibles comercialmente muchos libros de cantos. Los líderes que tienen orientación musical también pueden usar melodías simples para los versículos que desean enseñar.
4. Los niños menores pueden dibujar o hacer un collage ilustrando el significado del versículo mientras que los niños mayores pueden escribir e ilustrar o decorar el versículo. Estos versículos ilustrados pueden ser guardados a la vista de todos en el escritorio o puestos en la puerta para mantener fresco el versículo en la memoria de los niños.
5. Los versículos pueden ser repasados haciendo que los niños, las niñas, las personas que estén de rojo, etc., repitan el versículo. El líder puede hacer un repaso palabra por palabra apuntando a distintos niños para suplir cada palabra del versículo.
6. Cada palabra del versículo puede ser escrita en tarjetas y puestas aparte en forma desordenada sobre una mesa o tablero. Se pueden poner en orden como un rompecabezas de forma individual o como una actividad grupal en la que los niños van turnándose para ordenar el versículo mientras que el grupo repite el versículo tan pronto como el niño tenga el orden correcto. Las tarjetas de palabras también pueden ser distribuidas a cada niño y se puede invitar a los niños a unirse de brazos hasta que el versículo completo esté en orden formando una cadena de versículos de memoria. Cuando el versículo completo está unido en el orden correcto, los niños deberán pasar al frente del salón de clases y repetir el versículo.

7. Entregar o escribir en el pizarrón, versículos a los que les falten algunas palabras claves. Haga que individuos o grupos trabajen unidos para descubrir cuáles son las palabras que faltan.
8. El versículo completo puede ser escrito en la pizarra y el maestro puede borrar una palabra cada vez que el grupo repita el versículo hasta que todas las palabras se hayan borrado y el grupo haya repetido el versículo completamente de memoria.
9. Los versículos pueden ser cortados por la mitad, pegados al interior de mitades de huevos plásticos y escondidos. Los niños deberán buscar y emparejar los versículos y cada persona deberá leer en voz alta los versículos que encontraron.
10. Un concepto o problema puede ser sugerido y los niños pueden repetir el versículo que responde o describe el concepto.

Libros de la Biblia

1. El paso más esencial para aprender los libros de la Biblia es el uso regular de la Biblia, lo que provee a los niños con la motivación para querer aprender los libros.
2. Los libros de la Biblia también pueden ser puestos a música para hacer más fácil la memorización. Existe un canto disponible en el libro *Happy songs for boys and girls*, disponible en la librería adventista, mientras que otro puede ser encontrado en el currículo bíblico de los ASD.
3. Cada libro que va a ser aprendido puede ser escrito en una tarjeta individual y usado para varias actividades distintas. Las tarjetas pueden ser distribuidas a los niños y la persona con la primera tarjeta (Génesis, por ejemplo) debe buscar a la persona con la segunda tarjeta (Éxodo). La persona con la segunda tarjeta deberá buscar a la persona con la tercera tarjeta. Los niños también pueden formar una cadena de libros de la Biblia uniéndose de brazos con los libros que se encuentran a cada lado de ellos.
4. Las tarjetas de libros de la Biblia también pueden ser puestas boca abajo para un juego de concentración. Los niños se van turnando dando la vuelta a dos tarjetas en búsqueda de dos libros de la Biblia consecutivos. Los niños que encuentran dos libros consecutivos toman otro turno.
5. Los niños practican un juego muy simple llamado “ejercicio de espada” haciendo que el líder mencione un libro de la Biblia. La primera persona que encuentra el libro se pone de pie y lee el primer versículo. Esta persona escoge el próximo versículo.

Ideas para enseñar a los padres acerca del tiempo de quietud

Ya que los niños por lo general estarán teniendo su tiempo de quietud en sus hogares es muy importante fomentar el entusiasmo de parte de los padres y cooperación en ayudar a los niños a escoger y alcanzar sus metas. Una carta puede ser escrita y enviada a los hogares, pero un mejor método para fomentar el entusiasmo sería planificar una reunión que esté enfocada completamente en ayudar a los niños a construir un hábito de tiempo regular de estudio personal de la Biblia y de oración. Esta reunión debería incluir un tiempo de compartir y para discusión que recordará a los padres de la importancia central del estudio bíblico y de la oración en la vida de un cristiano. Los padres o líderes pueden compartir ideas o sugerencias de cómo este tiempo puede ser apartado para la familia y para el culto personal y qué actividades serán más significativas para el grupo de la edad de los Aventureros. El culto familiar con el niño aventurero debería ser activo y divertido.

Los niños deberían pasar su tiempo personal de quietud en un lugar en el que se sientan cómodos, pero no distraídos. Los tiempos de quietud se pueden enfocar en la lección de escuela sabática, un libro de historias bíblicas o pasajes simples de las Escrituras de una versión moderna de la Biblia. Los niños disfrutan hacer dibujos, cantar canciones, escribir versículos, salir a caminatas, u otras actividades creativas que se aplican a las lecturas bíblicas. Estos tiempos de quietud deberían empezar con una oración de agradecimiento y de petición, y terminar con una consideración de como el material cubierto durante el tiempo de quietud debería afectar la forma en la que el niño decide portarse ese día.

Inicialmente, un padre o adulto necesitará unirse al niño durante el tiempo de quietud para ayudarlo a leer el pasaje bíblico o la historia modelando y entrenando al niño en como debiera disfrutar un tiempo significativo con Dios. A medida que el niño se hace más independiente y establece hábitos positivos de estudio bíblico y de oración, el padre puede disminuir su participación a un paso en que ambos el padre y el niño se sientan cómodos. Las sugerencias dadas a los padres a continuación se obtuvieron de "Teaching

Children to Worship and Pray" (Enseñando a los niños a adorar y orar") por Eleonor Hance (in Clark, Robert et al, *Childhood Education in the Church*, Chicago, Moody Press, 1986)

1. Haga del culto una parte del estilo de vida de la familia compartiendo momentos espontáneos de adoración y también cultos familiares programados.
2. Aparte un tiempo para sus propias devociones personales y ayude a su niño a conocer el gozo y fuerza con el que estos momentos le suplen.
3. Ayude al niño a establecer un tiempo diario para la oración desde sus primeros años. El tiempo de acostarse es el más común. Es particularmente valioso que un padre tome algunos momentos para hablar con sus niños acerca de las experiencias del día y animar a los niños a compartir estas experiencias con el Señor personalmente.
4. Guíe a su niño en la lectura de material devocional a su nivel de lectura de modo que sea fácil y placentero. Una Biblia de lenguaje moderno puede animar un programa sistemático de lectura de la Biblia. Existe un creciente número de materiales devocionales de lectura disponibles en las librerías cristianas.
5. Intente comenzar los rituales del tiempo de acostarse lo suficientemente temprano para permitir una cálida, íntima y amigable orientación en las devociones sin molestar al niño para que se apure.

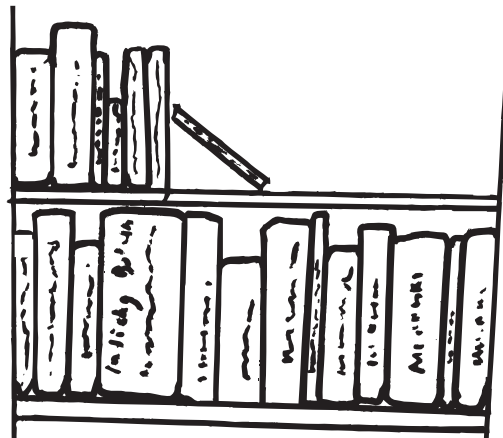



Creciendo con Jesús

Estas a punto de iniciar un proyecto que te ayudará a ser más como Jesús. Tu ayudante adulto te ayudará a escoger tu proyecto y te animará mientras avanzan juntos a través de cada paso.

1. Ora por la conducción de Dios en tu proyecto.
2. Nombra una cosa en tu vida que te gustaría mejorar.
3. Usa tu concordancia para encontrar y leer que es lo que la Biblia tiene que decir al respecto. Haz una lista de los textos.
4. Explica exactamente lo que te gustaría hacer mejor. Escoge algo que te ayudará a servir a Jesús y a los demás de una mejor manera, algo que es realmente importante para ti.
5. Ora por la ayuda de Dios y la bendición sobre tu decisión.
6. Haz una lista de las cosas que puedes hacer para ayudarte a realizar este cambio. Tu ayudante adulto te puede dar algunas sugerencias.
7. Actúa respecto a tu decisión.
8. ¡Cuidado! El cambiar un hábito es difícil. Si cometes un error, pide perdón a Dios. Aprende de tu error, y no pienses más en él, sino más bien planea hacerlo bien la próxima vez. Agradécele a Dios cada vez que lo haces bien.
9. Reúnete con tu ayudante adulto por lo menos una vez a la semana para ver cómo va todo. Si es necesario, realiza cambios en tu meta y en lo que estás haciendo para alcanzarla. Asegúrense de orar juntos pidiendo la ayuda de Dios.
10. Toma por lo menos tres semanas comenzar a cambiar una costumbre. Deberás continuar orando y trabajando duro, incluso después de que empieces a ver cambios.
11. Cuando hayas alcanzado tu meta por tres semanas, realiza una celebración especial y una oración de agradecimiento con tu ayudante adulto.

ha “completado” exitosamente su proyecto.

Firma del compañero de oración

Firma del integrante de Manitas Ayudadoras

Apéndice

Características del grupo de edad

Dibujos de ayudantes de la comunidad

- **Enfermero/a**
- **Doctor**
- **Maestro/a**
- **Pastor**
- **Policía**
- **Bombero**
- **Vecino**
- **Chofer del Bus**
- **Alcalde**
- **Tu elección (en blanco)**

Cuando me siento mal puedo...

Cuando tomas una decisión, hazla sabiamente

Características del grupo de edad de 1-6 Grado

Físicas

6-7 años: La coordinación de músculos pequeños se está desarrollando y mejorando. Las niñas están un poco adelantadas a los niños en este nivel de desarrollo.

8-9 años: Ya tienen una buena coordinación de músculos grandes/pequeños. Las niñas aún están adelantadas a los niños. Los niños pueden trabajar diligentemente por periodos de tiempo más largos, pero pueden volverse impacientes con las demoras o por su propia lentitud.

10-11 años: Tienen dominio de las habilidades físicas; son activos y curiosos, buscan una variedad de experiencias nuevas. Los cambios físicos hacen que los menores de 11 años se cansen muy fácilmente.

Emocionales

6-7 años: El niño está experimentando nuevas emociones y frecuentemente intensas. Existe una profunda necesidad de la aprobación de parte de los adultos/compañeros. A veces se le hace difícil controlar su comportamiento.

8-9 años: La edad de las burlas, los sobrenombres, la crítica y el incremento de las habilidades verbales para desahogar el enojo. A los 8 años el niño está desarrollando un sentido de justicia y un sistema de valores del bien y del mal. A los 9 años está buscando su identidad.

10-11 años: Hay un buen equilibrio emocional en un niño de 10 años. Por lo general es cooperador, fácil de asustarse, contento, amistoso y agradable. El niño de 11 años está experimentando emociones inestables. La aceptación de los compañeros es vitalmente importante.

Sociales

6-7 años: El niño está preocupado de complacer al maestro. Lucha por volverse socialmente aceptable al grupo de sus pares. Sin embargo, le es difícil aceptar la regla de oro. Ser el primero y ganar sigue siendo muy importante. Tomar turnos es difícil. Esto mejora al llegar al final del séptimo año.

8-9 años: El deseo de tener un estatus entre el grupo de amigos se vuelve aún más intenso. El niño disminuye su dependencia en los adultos.

10-11 años: Las amistades y las actividades con compañeros dentro de la misma edad florece. Los niños se unen más entre ellos y se separan de los adultos en un deseo de independencia. El niño desea formar parte de un grupo y no desea estar solo en una competencia.

Consejos de enseñanza

Use actividades que incluyan habilidades de escribir y cortar; dé a los niños oportunidades de moverse; varíe las actividades. Los niños pueden cantar rondas con un poco de orientación.

Dé instrucciones claras y específicas y permita a los niños más independencia en la preparación de los materiales. Permítales asumir la responsabilidad de limpiar.

Los niños de 10 años aún participarán en actividades con las niñas, pero llegando a los 11 años tienden a trabajar y jugar mejor con aquellos de su propio sexo. Una buena edad para actividades de descubrimiento e investigación. Use formas creativas para memorizar versículos bíblicos. Ejemplos: Jeroglíficos, juegos, decodificación.

Asegúrese que cada niño en su clase SEPA y SIENTA que usted le ama. Muestre interés genuino en sus actividades y realizaciones. Aprenda los nombres de los niños y úselos frecuentemente.

Una maravillosa oportunidad para que el maestro se presente como un modelo cristiano. En el hogar, ¡el niño está buscando ávidamente un modelo! Provea las experiencias para animar su creatividad y su propio concepto.

Los niños de 10-11 años necesitan relaciones de aceptación y cariño con adultos significantes. Aún necesitan compartir sus problemas y victorias con personas que les entiendan.

Provea oportunidades para que los niños practiquen tomar turnos. Ayude a cada niño a respetar las opiniones y deseos de otros y a considerar el bienestar del grupo tanto como la de ellos. Llame la atención las veces que el grupo ha cooperado de manera exitosa. El proceso social de un niño avanza de tú a nosotros.

Este es un buen momento para usar actividades donde los pares pueden trabajar juntos.

Ya no piensan en voz alta por ende, el mantener abierta la comunicación es primordial. Escuche, haga preguntas y evite ser juicioso.

Intelectuales

6-7 años: Existe una ansiedad intensa por aprender y hacen muchas preguntas. Al niño le gusta repetir historias/actividades. Hay un concepto limitado del tiempo... el pensamiento es ahora y aquí más que en el pasado o en el futuro. Las habilidades de escuchar/hablar se están desarrollando rápidamente. Las niñas están adelantadas a los niños. El niño piensa que todos comparten su mismo punto de vista. Ve partes en vez de ver partes que forman el cuadro completo. Piensa de una forma muy literal.

8-9 años: El niño comienza a descubrir que pueden haber otras opiniones válidas. Se está convirtiendo en una persona con razonamiento; empezando a pensar en términos del “cuadro completo”, piensa más conceptualmente y tiene un nivel de creatividad más alto.

10-11 años: ¡Son verbales! El realizar decisiones éticas se vuelve una tarea desafiante. Son capaces de expresar ideas y sentimientos en una manera creativa. A los 11 años el niño empieza a razonar de forma abstracta. Empieza a pensar acerca de si mismo como un adulto y cuestiona los conceptos de los adultos. La adoración de heroes es muy fuerte.

Espirituales

6-7 años: El niño puede sentir la grandeza, maravilla y amor de Dios cuando se le ayuda con ejemplos visuales y ejemplos específicos. La naturaleza no física de Dios es difícil de comprender pero la omnipresencia es generalmente aceptada ya que los padres y maestros comunican esta creencia a través de sus actitudes y acciones. El niño puede pensar en Jesús como un amigo, pero necesita ejemplos específicos de como Jesús expresa su amor y cuidado. Puede entender el hablar con Dios en cualquier lugar, en cualquier momento y con sus propias palabras y necesita oportunidades regulares para orar. También puede entender que el Antiguo Testamento cuenta acerca de lo que pasó antes que naciera Jesús y que el Nuevo Testamento cuenta de su nacimiento, trabajo en la tierra y de su regreso al cielo y las obras que sucedieron después en la tierra.

8-9 años: Está comenzando a sentir la necesidad de la ayuda y conducción continua de Dios. Puede reconocer la necesidad de un Salvador personal. Existe un deseo de transformarse en un miembro de la familia de Dios. Los niños que indican conciencia acerca del pecado y están preocupados de aceptar a Jesús como su Salvador, necesitan dirección cuidadosa sin presión.

10-11 años: Pueden tener sentimientos profundos del amor por Dios; pueden compartir las “buenas nuevas” con un amigo especial y son capaces de involucrarse en proyectos de evangelismo y testificación. El niño puede buscar la dirección de Dios para realizar decisiones diarias y a largo plazo.

Consejos de enseñanza

Considere el nivel de habilidad de los niños. Algunos pueden realizar actividades de escritura/lectura y otros pueden desempeñarse mejor en la música o el arte. Use dibujos para ayudarles a entender los tiempos bíblicos y a las personas. ¡Evite el simbolismo!

Anímelos a buscar información: que descubran sus propias respuestas a los problemas, use el arte, la música y la dramatización. Ayude a los niños a aprender información y conceptos bíblicos. Permítales usar su Biblia encontrando y leyendo porciones bíblicas. Los juegos de lectura bíblica son buenos a esta edad y estos son los buenos años para el trabajo de memorización bíblica. Ayude a los niños a entender el significado de los versículos que memorizan.

Incluya muchas oportunidades de hablar, cuestionar y discutir. Estos son los buenos años para la poesía, canciones, dramatizaciones, historias, dibujos y pintura. Deles conducción en una manera que no destruya los esfuerzos del niño en volverse una persona pensativa y con autodirección.

El evangelio se vuelve real a medida que el niño siente el amor de parte de los adultos. Los maestros que demuestran su fe en una manera amable y consistente se transforman en canales por los cuales la naturaleza amante de Dios puede ser dada a conocer a cada niño.

Ayude a los niños a desarrollar un sentido de la comunicación con Dios a través de la oración.

Ayúdeles a entender la naturaleza perdonadora de Dios. Provea oportunidades para tomar decisiones y elecciones basadas en los conceptos bíblicos.

Provea oportunidades para que los niños participen en la oración, en la lectura bíblica y adoración. Involúcrelos en los proyectos de trabajo y servicio.

Alrededor de seis años

Desarrollo físico

El crecimiento procede más lentamente, y están alargándose.

Los músculos mayores están más desarrollados que los más pequeños.

Necesitan alrededor de once a doce horas de descanso.

Los ojos no están completamente maduros. Tienen la tendencia de ser hipermétropes.

Empiezan a aparecer los dientes permanentes.

El corazón está en un periodo de crecimiento rápido.

Nivel de actividad muy alto, no se pueden mantener quietos por mucho tiempo.

Comportamiento característico

Deseosos de aprender, exuberantes, inquietos, hiperactivos, fácilmente fatigados.

Son autoritarios, agresivos, desea ser el primero, menos cooperador que a la edad de cinco, muy competitivo, y jactancioso.

Su cuerpo entero está involucrado en cualquier cosa que haga.

Aprenden mejor a través de la participación activa.

Es inconsistente en el nivel de madurez, ésta disminuye cuando está cansado y usualmente es menos maduro en el hogar que cuando esta con extraños.

Inepto en actividades que involucran el usar músculos pequeños.

Periodos de interés relativamente cortos

Se le hace difícil tomar decisiones

Son populares las actividades grupales, los niños y niñas empiezan a diferir en sus intereses.

Mucha dramatización espontánea.

Necesidades especiales

Ánimo, alabanza, calidez y gran paciencia de parte de los adultos.

Amplias oportunidades para actividades de variados tipos, especialmente aquellas que utilizan los músculos mayores.

Supervisión sabia con el mínimo de interferencia.

Amigos llegando al final del periodo, un mejor amigo.

Situaciones concretas de aprendizaje y participación activa y directa.

Algunas responsabilidades, pero sin presión y sin requerir que tome decisiones complicadas o que deban alcanzar un estándar rígido de logro.

Ayuda para desarrollar modales y hábitos aceptables.

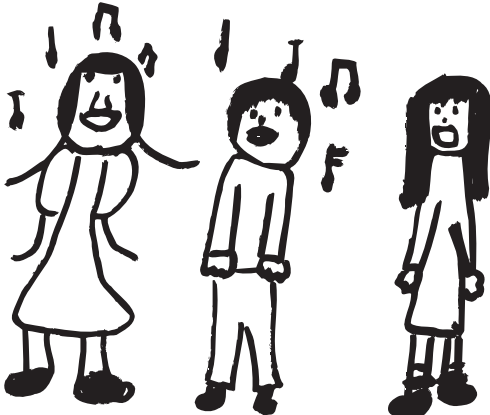

Alrededor de siete años

Desarrollo físico

Crecimiento lento pero constante

El crecimiento anual esperado es de alrededor de 2 o 3 pulgadas de altura por año. Tres a seis libras en peso.

Perdida de los dientes. La mayoría de los niños de 7 años ya tienen sus molares de los seis años.

Mejoría en su coordinación ojo y mano.

Mejor uso de los músculos pequeños.

Los ojos no están aún suficientemente preparados para el trabajo de cerca.

Comportamiento característico

Sensible a los sentimientos y actitudes de tanto los adultos como los otros niños.

Especialmente dependiente de la aprobación de los adultos.

Se empiezan a diversificar los intereses de los niños y niñas. Juegan menos juntos.

Llenos de energía pero se cansan fácilmente, inquietos y nerviosos, a menudo soñadores y absorbidos.

Poco pensamiento abstracto. Aprende mejor en términos concretos y cuando puede ser activo mientras aprende.

Cuidadoso y autocrítico, ansioso de usar sus manos y de hacer las cosas bien.

Hablador, tiende a exagerar, puede pelear verbalmente en vez de físicamente, es competitivo.

Disfruta de canciones, cuentos de hadas, mitos, historias de la naturaleza, comics, televisión y películas.

Tiene la capacidad de asumir algo de responsabilidad.

Preocupado acerca del bien y del mal, pero a menudo es propenso a tomar cosas pequeñas.

Tiene un entendimiento rudimentario del tiempo y de los valores monetarios.

Necesidades especiales

La combinación correcta de independencia y apoyo animador.

Oportunidades para la participación activa en situaciones de aprendizaje con objetos concretos.

Ayuda adulta en ajustarse a las formas más rudas del juego en recreo sin que ellos mismos se vuelvan más rudos o crueles.

Relaciones cálidas, afirmativas de amistad con los adultos.

Aceptación en su propio nivel de desarrollo.

Alrededor de ocho años

Desarrollo físico

El crecimiento aún es lento, y los brazos están en alargándose continuamente, las manos están creciendo.

Los ojos están listos para la visión cercana y a distancia. Se puede desarrollar miopía en este año.

Continúan apareciendo los dientes permanentes.

Aún se están desarrollando los músculos mayores. Los músculos menores también están mejor desarrollados. Están aumentando sus habilidades motoras.

Sus periodos de atención se vuelven más largos.

Posturas incorrectas pueden desarrollarse.

Comportamiento característico

Muchas veces descuidados, bulliciosos, argumentativos, pero también atentos, amigables e interesados en las personas.

Nuevamente dependiente a su madre, menos con su maestro(a). Sensible a la crítica.

Nueva conciencia acerca de las diferencias individuales.

Entusiasta, más entusiastas que cuidadosos. Más alto índice de accidentes.

Comienzan las pandillas. Mejores amigos del mismo sexo.

Lealtad a otros niños antes que a un adulto en caso de conflicto.

Mayor capacidad de autoevaluación.

Dramatización muy espontánea, preparado para dramatizaciones simples de salón de clases.

Entendimiento del tiempo y del dinero.

Reacciona a las actividades de grupo. Ya sean espontáneas o supervisadas por un adulto.

Le gustan los juegos de grupo, los comics, la televisión, las películas, las historias de aventuras, colecciones.

Necesidades especiales

Alabanza y ánimo de parte de los adultos.

Recordatorios de sus responsabilidades.

La conducción sabia y canalización de sus intereses y entusiasmos antes que una denominación o estándares irrazonables.

Un mejor amigo.

La experiencia de pertenecer a un grupo de compañeros—oportunidades para identificarse con otros de su mismo sexo y edad.

Grupos supervisados por adultos y planificados después de las actividades de escuela.

Ejercitar los músculos mayores tanto como menores.

Alrededor de nueve o diez años

Desarrollo físico

Un crecimiento lento y continuo prosigue, las niñas se adelantan. Algunos niños alcanzan el estancamiento que precede al crecimiento rápido de la preadolescencia.

El aparato digestivo tanto como el sistema circulatorio está casi maduro. El corazón está especialmente sujeto a estrés.

Los dientes pueden necesitar enderezamiento.

Aparece el primer y segundo bicúspide.

Buena coordinación de manos y ojos. Están preparados para manualidades y trabajos de taller.

Los ojos son casi del tamaño adulto. Listos para trabajo cercano con menos estrés.

Comportamiento característico

Decisivos, responsables, confiables, razonables, fuerte sentido del bien y del mal.

Las diferencias individuales son más distintivas, las habilidades son aparentes.

Capaz de interés prolongado. Muchas veces realiza planes y avanza en estos a solas.

Fuertes pandillas y de un sexo solamente, de corta duración y con un cambio constante de miembros.

Perfeccionistas—quiere desempeñarse bien, pero pierde interés si es desanimado o presionado, está menos interesado en cuentos de hadas y fantasías, y más en su comunidad, país o otros países y personas.

Leal a su país y orgulloso de él.

Usa una gran cantidad de tiempo en hablar y discutir. Muchas veces franco y crítico de los adultos, aunque aún es dependiente de la supervisión adulta.

Frecuentemente discute acerca de la justicia de los juegos.

Amplias discrepancias en los niveles de lectura.

Necesidades especiales

Juego rudo y volteretas.

Amigos y membrecía en un grupo.

Habilidades de entrenamiento, pero sin presión.

Libros de varios tipos, dependiendo del nivel individual de lectura y el interés.

Razonable. Explicaciones sin menospreciar.

Responsabilidad definitiva.

Respuestas francas a las preguntas de los cambios fisiológicos próximos.

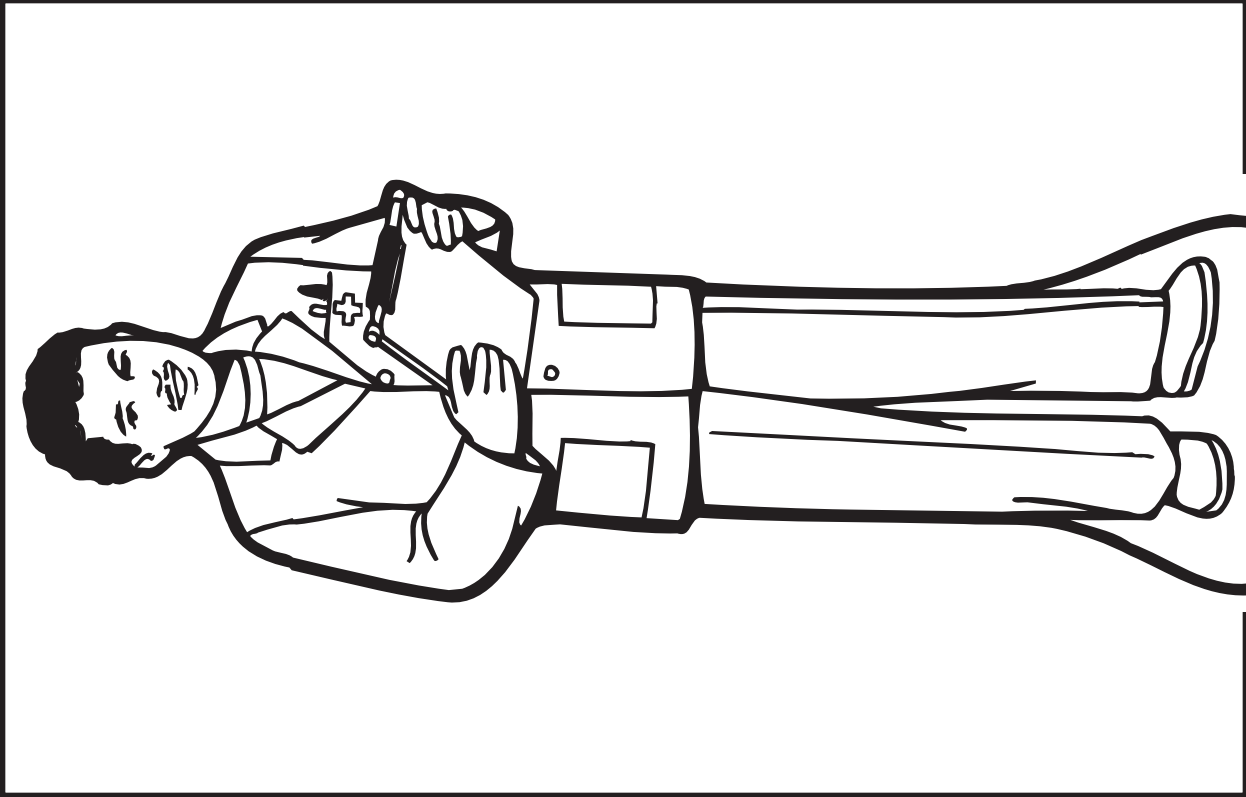

Enfermero/a

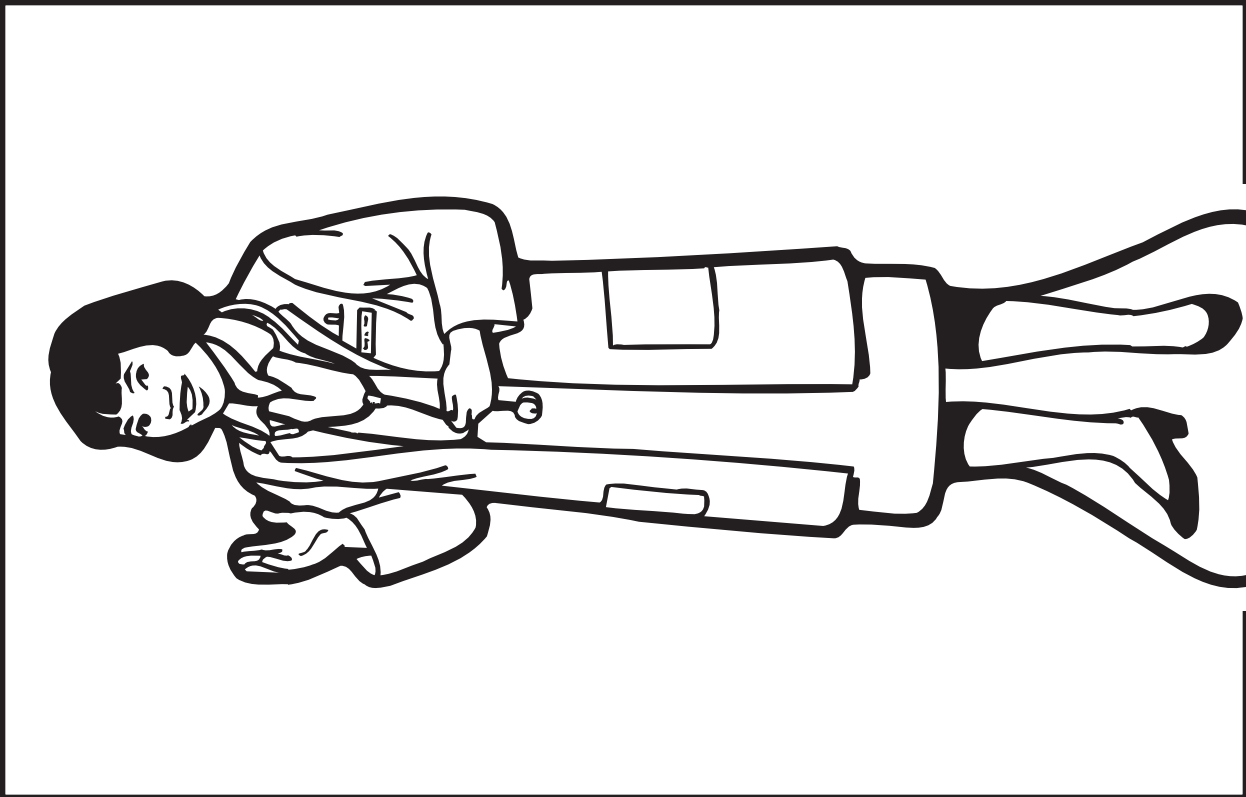

Doctor

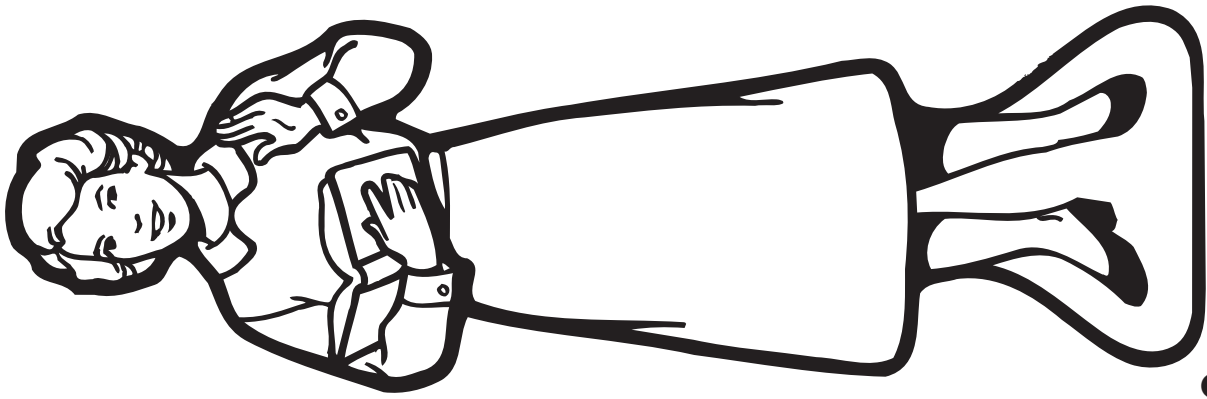

Maestra/o

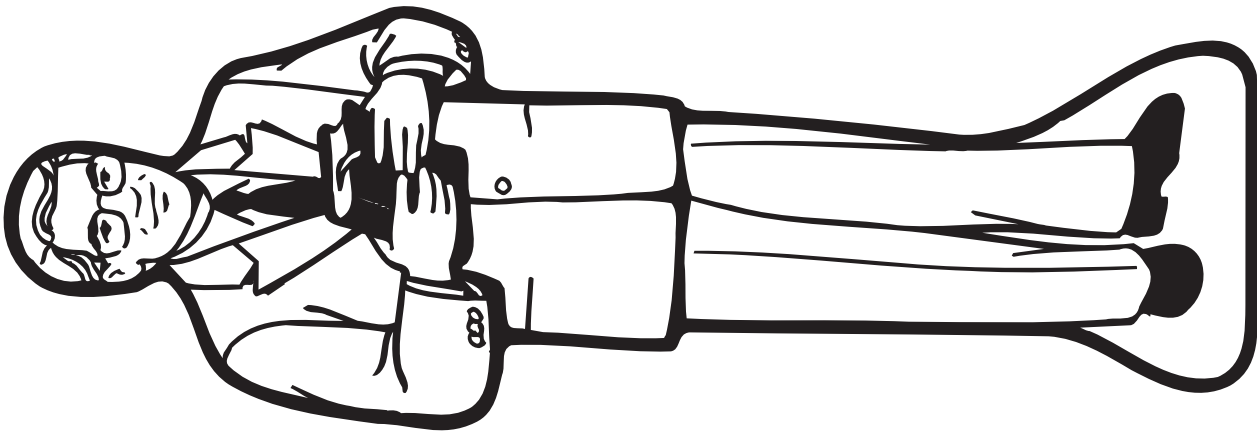

Pastor

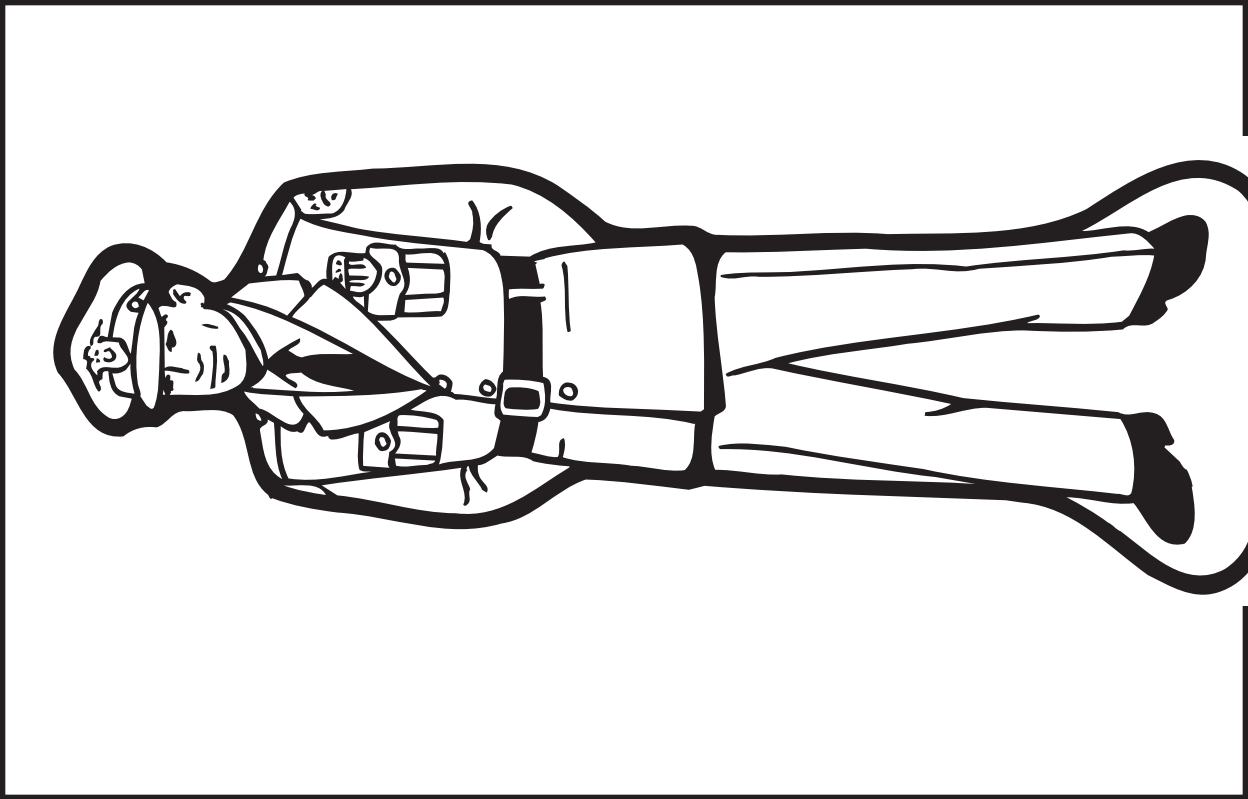

Policía

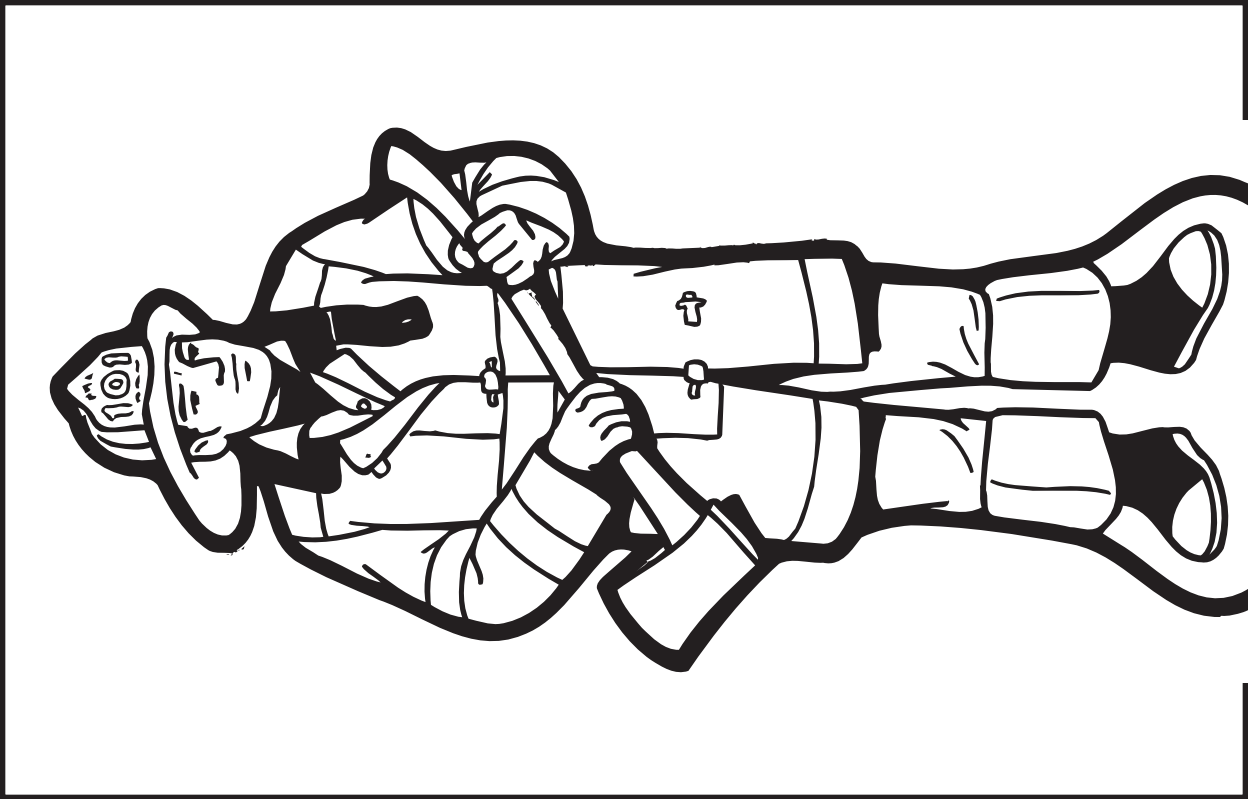

Bombero

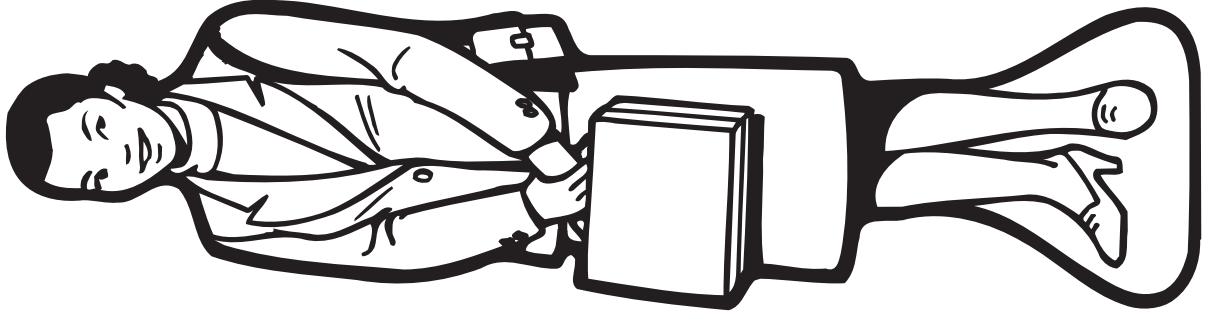

Alcalde

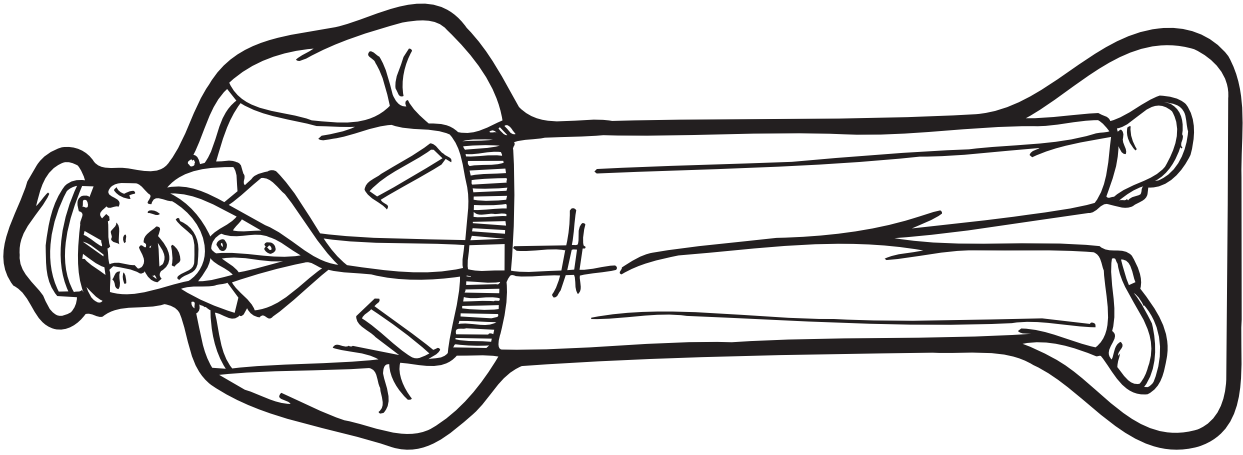

Chofer del Bus

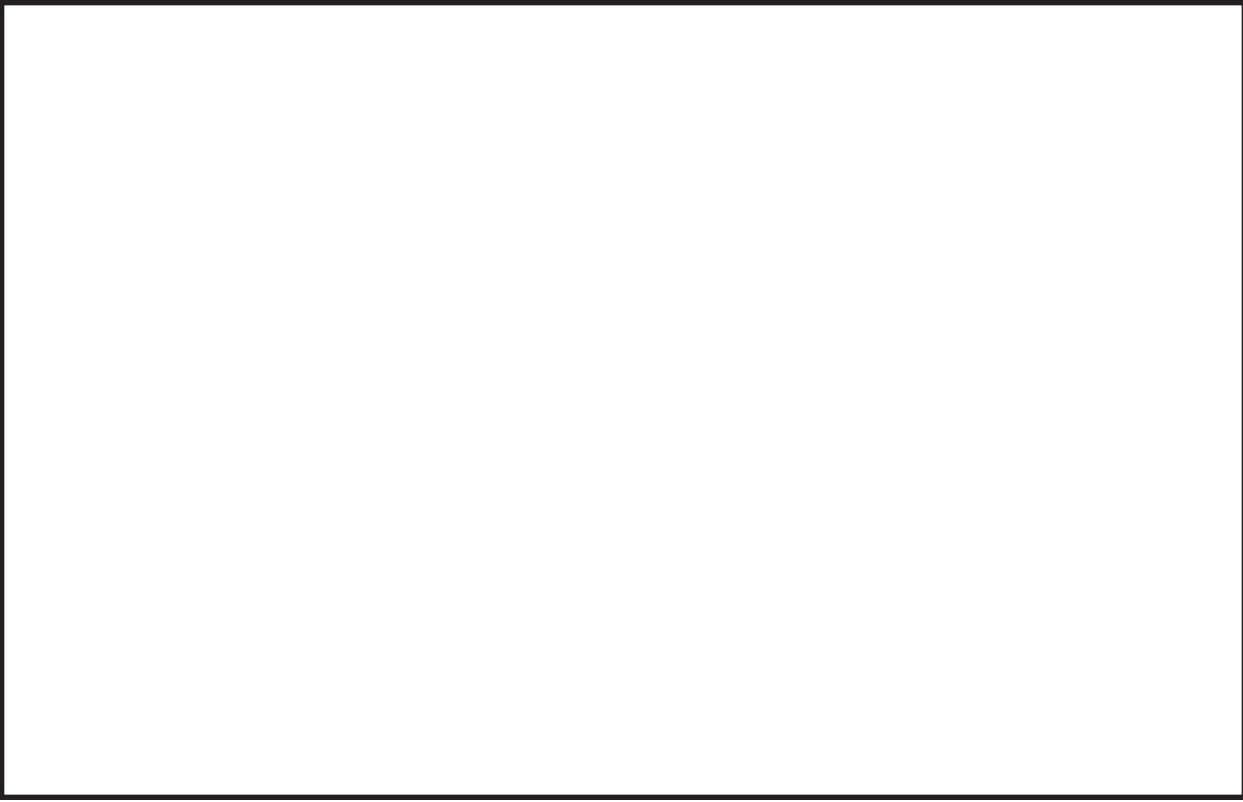

Tu elección

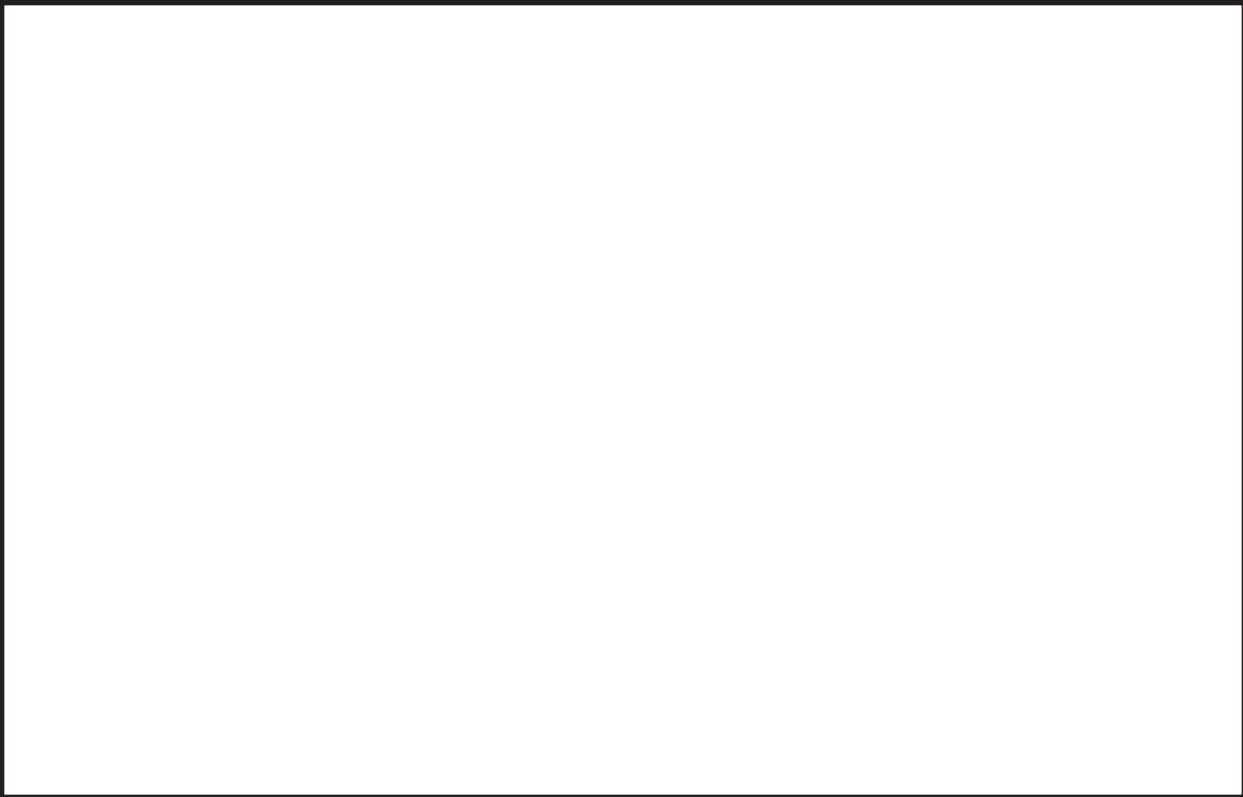

Tu elección

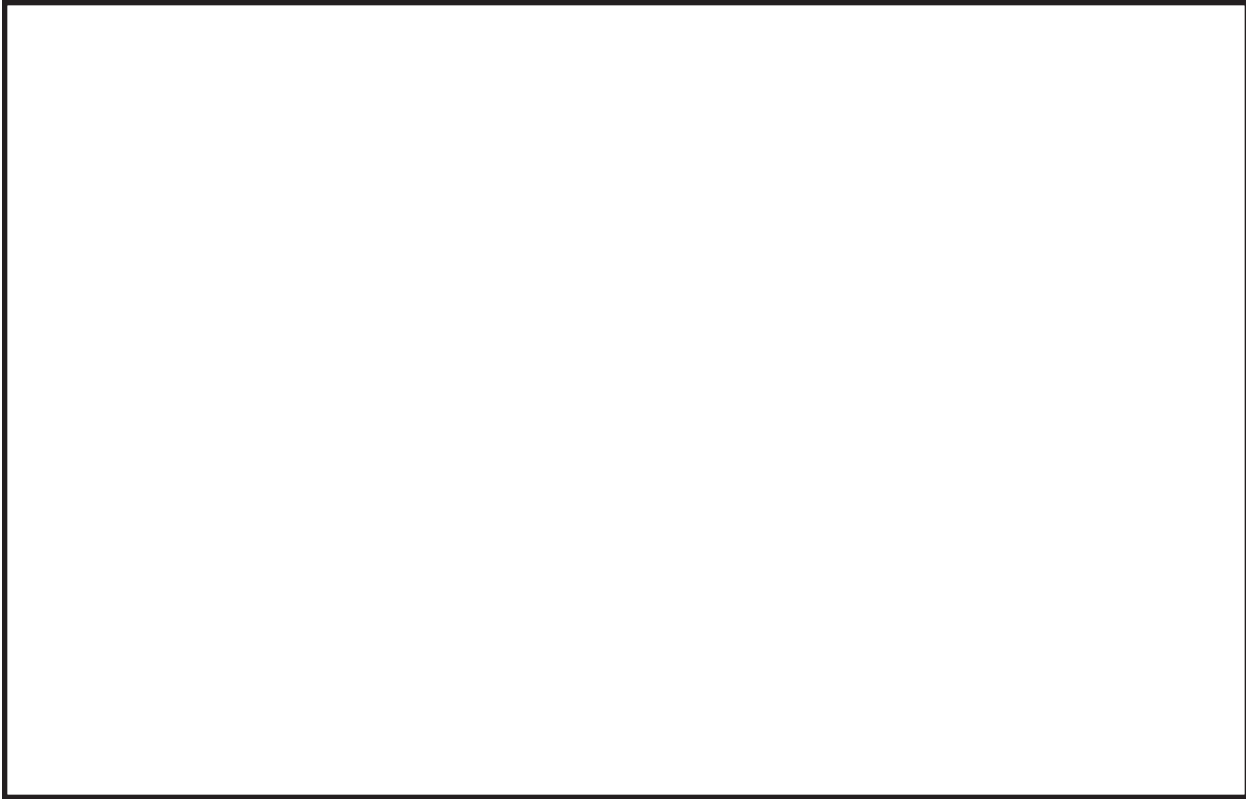

Tu elección _____

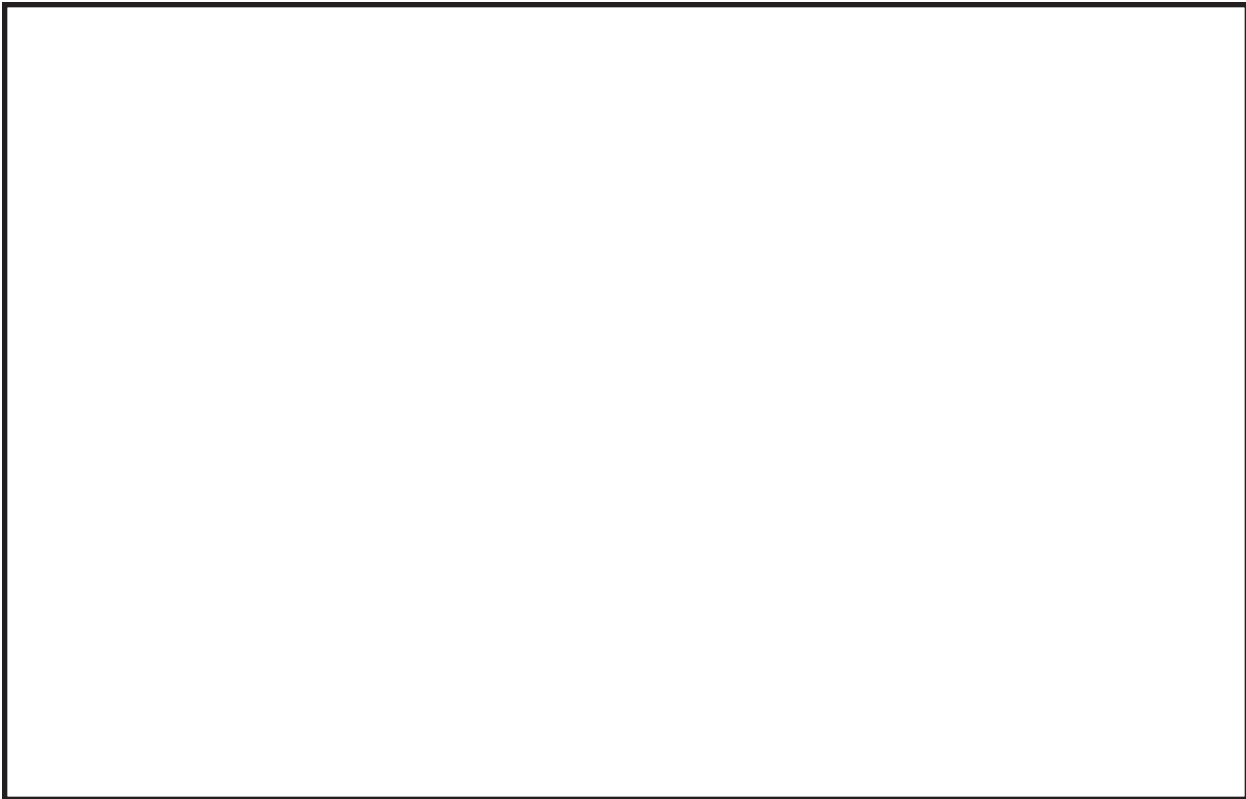

Tu elección _____



Quando me siento mal puedo...

**Contarle a Jesús como me
siento y pedirle ayuda.**

Preguntarme a mí mismo:

"¿Qué estoy sintiendo?"

"¿Por qué me siento así?"

"¿Qué debo hacer al respecto?"

"¿Es esto una buena opción?"

**Hacer lo que he decidido
hacer.**

Cuando tomas una decisión, hazla sabiamente

Piensa acerca de cada paso con oración

1. ¿Cuál es el problema?

2. ¿Qué soluciones posibles existen?

a. _____

b. _____

c. _____

3. ¿Cuales podrían ser las consecuencias de cada solución? ¿Cómo me afectará esto? ¿Cómo afectará a Dios y a otras personas?

a. _____

b. _____

c. _____

4. ¿Cuál es la mejor solución? Tacha las soluciones que no son sabias, pon una estrella al lado de la mejor solución

Actúa sobre tu decisión

5. ¿Cómo funcionó? ¿Qué harás distinto la próxima vez?

Apéndice

El plan maestro para la familia

Cuando me siento molesto con alguien, yo...

Carta a los padres presentando el juego

“Me importa”

Desafío del Presidente

El plan maestro para la familia

El propósito de la familia

Una vida en un hogar feliz aumenta las posibilidades de que los niños experimenten un desarrollo integral emocional, que se relacionarán bien con los demás y que harán propios los valores de sus padres.

Los niños son un regalo de Dios (Sal 127:3). Ellos “son los miembros más jóvenes de la familia de Dios” *El hogar cristiano*, pág. 144. Dios no ha dejado abandonados a sus hijos para que lo encontremos, confiemos en Él, para que renazcamos en Él, para que crezcamos en Él, y para que los sigamos en nuestro viaje. Así como Dios es un padre para nosotros,

así los padres terrenales debieran proveer para ellos, entrenar y corregir a sus niños. Ellos también deben ser adoptados a la familia celestial.

“Como obreros para Dios, nuestra obra ha de comenzar con los que están más cerca. Debe principiar en nuestro propio hogar. No hay un campo misionero más importante que éste” *Conducción del Niño* pág. 476.

“Este (la familia) es el lugar en el que se aprenden las habilidades de vinculación, y es el grupo primario en el que se lleva a cabo la formación de discípulos” *A new design for Family Ministry*, (Un nuevo diseño para el ministerio familiar) Dennis Guernsey (David C. Cook, Publisher)

El gran cuadro de la familia

		1	2	3	4
Familia	Objetivos	Reflejar una imagen divina	Conducir un gobierno divino	Multiplicar la herencia divina	Nutrir a personas temerosas de Dios
	Estrategia	Establecer una identidad	Establecer armonía	Establecer intimidad	Establecer seguridad
	Masculino	Guiar a su familia	Vincularse con su familia	Amar a su familia	Equipar a su familia
	Femenino	Respetar a su esposo	Apoyar a su esposo	Comunicar con su esposo	Complementar a su esposo



Cuando me siento molesto con alguien, yo...

**1. Pensaré acerca de cuál
es el problema.**

**2. Hablaré privadamente
acerca de esto con la
persona. Escucharé.**

**3. Juntos buscaremos las
soluciones.**

**4. Pediré ayuda si es
necesario.**



Fecha

Querido padre,

Uno de los requisitos que su niño debe completar este año para ganarse el pin de Constructores en el club de los Aventureros involucra que participe en una actividad especial con la familia. Esta actividad está diseñada para ayudar a que los miembros de la familia reconozcan y expresen su apreciación el uno por el otro.

El juego “me importa” funciona mejor cuando todos los miembros de la familia juegan juntos. Puede ser jugado en el tiempo del culto familiar, reunión familiar, un sábado de tarde, o como una noche familiar especial. Sientense juntos y hagan una lista de algunas de las razones especiales por las que aprecian a cada miembro de su familia. Luego permita a cada miembro que planifique una forma especial en las que pueda mostrar su apreciación a cada uno de los otros miembros de la familia. Algunas formas de mostrar apreciación a los miembros de familia incluyen escribir notas que expresan lo que realmente se aprecia del otro o planificando una actividad especial, un favor, o regalo para cada miembro de la familia. Estos pueden ser dados a cada uno en forma de un cupón especialmente diseñado que puede ser redimido en una ocasión posterior.

Cuando se han completado todas las notas y cupones, es divertido sentarse con la familia completa y leerlos. Usted disfrutará los sentimientos de orgullo y apreciación. Puede ser que desee discutir como los atributos especiales de cada persona contribuye a la felicidad de la familia.

Espero que encuentre el juego “me importa” una experiencia valiosa para su familia. Por favor hágame saber si tiene alguna pregunta.

Sinceramente,

(Director del club)

Carta "me importa"

Desafío del Presidente

Para recibir la explicación completa del Desafío del Presidente, pida el Paquete del Desafío del Presidente, escribiendo a: The President's Challenge, Poplars Research Center, 400 East 7th Street, Bloomington, IN 47405, o llame al 1-800-258-8146. **Programa originalmente en inglés.*

Apéndice

Cartel "Haciendo amigos"

Cartel "Conservando a tus amigos"



Haciendo amigos

Trátate a ti mismo y a cada persona como personas importantes.

Sé amistoso.

A veces haz lo que tu amigo quiere que hagas.

No esperes que todos jueguen contigo cuando se los pidas.

Pídele a Dios que te ayude a encontrar los amigos correctos.



Conservando a tus amigos

**No insistas siempre en que las cosas
sean a tu manera.**

**Diles cosas lindas a tus amigos lo más
que puedas.**

**Escucha los sentimientos de tu amigo y
expresa los tuyos amablemente.**

**No discutas; encuentra un acuerdo
mutuo.**

Haz cosas lindas para tus amigos.

**No intentes conservar a tu amigo solo
para ti.**

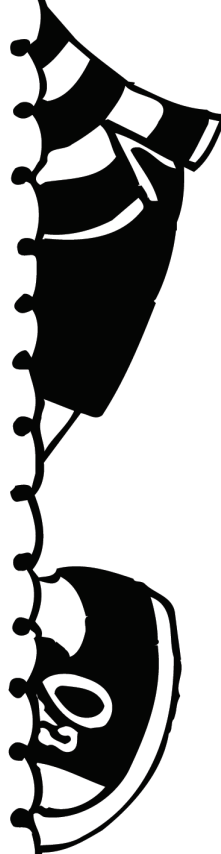

Apéndice

.....

Alcanzando las necesidades de las familias no tradicionales

**Temas para la Red Familiar de los Aventureros:
1er año**

**Temas para la Red Familiar de los Aventureros:
2ndo año**

**Temas para la Red Familiar de los Aventureros:
3er año**

**Temas para la Red Familiar de los Aventureros:
4to año**

Cartel para la noche inicial.

Cartel para la reunión

Metas familiares de 30 días

Hoja de actividades

Hoja de trabajo “La próxima vez”.

Alcanzando las necesidades de las familias no tradicionales

Insertar página 1

Alcanzando las necesidades de las familias no tradicionales

Insertar página 2

Alcanzando las necesidades de las familias no tradicionales

Insertar página 3

Temas para la Red Familiar de los Aventureros

1er año de un ciclo de cuatro años



¿Qué hay una lista de los posibles temas para la Red Familiar de los Aventureros. Revise la lista y marque las actividades que son de más interés para usted y su grupo. Si hay un tema que usted particularmente quisiera aprender más, escríbalo en una de las líneas vacías. Traiga su lista al programa de apertura.

Las relaciones familiares

- La paternidad y maternidad positiva
- Actividades de recreación familiar
- La administración del tiempo: Encontrando tiempo para lo que es importante
- El respeto es para todos
- _____
- _____

Anclando a los niños en Cristo

- Guiando a su niño a Cristo
- Educando a los niños quienes realmente les importa
- Enseñando a los niños acerca de la oración
- Haciendo que los estándares cristianos tengan sentido
- _____
- _____

El niño en desarrollo

- El desarrollo físico: creciendo hijos sanos
- Como los niños difieren: El temperamento y su personalidad
- Enseñando a los niños acerca de la sexualidad
- Fijando expectativas realistas
- _____
- _____

Creciendo a través de los desafíos

- La disciplina como un discipulado: Compartiendo la vida cristiana victoriosa
- La paternidad y maternidad soltera
- Temas de seguridad en el mundo actual
- La presión de grupo
- _____
- _____

Temas para la Red Familiar de los Aventureros

2^{do} año de un ciclo de cuatro años



¿Qué hay una lista de los posibles temas para la Red Familiar de los Aventureros. Revise la lista y marque las actividades que son de más interés para usted y su grupo. Si hay un tema que usted particularmente quisiera aprender más, escríbalo en una de las líneas vacías. Traiga su lista al programa de apertura.

Las relaciones familiares

- Cómo su familia de origen puede afectar a su familia hoy
- Fomentando las relaciones entre hermanos
- Estableciendo una red de apoyo
- Fortaleciendo la comunicación familiar
- _____
- _____

Anclando a los niños en Cristo

- Explorando la naturaleza: El segundo libro de Dios
- Ayudando a los niños a enfrentar el prejuicio
- Enseñándole a los niños como usar la Biblia
- Guardando el sábado positivamente
- _____
- _____

El niño en desarrollo

- El desarrollo social: Ayudando a su niño ser un amigo
- Construyendo la autoestima
- Enseñándole a los niños acerca del dinero
- El juego es real: fomentando el juego sano
- _____
- _____

Creciendo a través de los desafíos

- La disciplina constructiva: Fomentando el comportamiento positivo
- Cómo prosperar como una familia no tradicional
- Criando a los niños a prueba y en contra de las drogas
- La resolución creativa de los conflictos
- _____
- _____

Temas para la Red Familiar de los Aventureros

3er año de un ciclo de cuatro años



¿Qué hay una lista de los posibles temas para la Red Familiar de los Aventureros. Revise la lista y marque las actividades que son de más interés para usted y su grupo. Si hay un tema que usted particularmente quisiera aprender más, escríbalo en una de las líneas vacías. Traiga su lista al programa de apertura.

Las relaciones familiares

- Los estilos de paternidad
- Los niños cuyas madres trabajan y otros temas sobre el cuidado de los niños
- Manteniendo el matrimonio renovado
- Las reuniones familiares
- _____
- _____

Anclando a los niños en Cristo

- Dirigiendo el crecimiento espiritual de su niño
- Fomentando un espíritu de misión
- Cultos familiares creativos
- Lo oculto, la nueva era, y los niños
- _____
- _____

El niño en desarrollo

- El desarrollo emocional: Fomentando la salud emocional de su niño
- Desarrollando los talentos y los dones
- Enseñando acerca del trabajo y la responsabilidad
- Preparando a los niños para la edad adulta en el siglo 21
- _____
- _____

Creciendo a través de los desafíos

- Tratando positivamente el comportamiento negativo
- Fomentando al niño con necesidades especiales
- Lo que necesita saber acerca del abuso infantil
- El estrés y la familia
- _____
- _____

Temas para la Red Familiar de los Aventureros

4to año de un ciclo de cuatro años



¿Qué hay una lista de los posibles temas para la Red Familiar de los Aventureros. Revise la lista y marque las actividades que son de más interés para usted y su grupo. Si hay un tema que usted particularmente quisiera aprender más, escríbalo en una de las líneas vacías. Traiga su lista al programa de apertura.

Las relaciones familiares

- Vínculo familiar: Cultivando relaciones afectuosas
- Cambios en los roles familiares
- Cuidando de ti mismo
- Declaraciones alentadoras: palabras que hacen la diferencia

- _____
- _____

Anclando a los niños en Cristo

- Transmitiendo los valores cristianos
- Enseñando la cortesía cristiana
- Formando una vida espiritual: Involucrando a los niños en los devocionales privados
- Enseñándole a los niños a ser mayordomos fieles

- _____
- _____

El niño en desarrollo

- El desarrollo intelectual: Aprendiendo en la escuela y más allá
- Fomentando la creatividad
- Pasos hacia la independencia
- Juguetes y cosas para los niños

- _____
- _____

Creciendo a través de los desafíos

- Control del enojo para los padres y los niños
- Tratando con el duelo
- Guiando las elecciones de entretenimiento
- Las finanzas familiares

- _____
- _____



Introduciendo

La Red Familiar de los Aventureros

- Una reunión mensual para los padres de los niños en Aventureros (grados 1-4)
- Con el propósito de compartir inspiración, apoyo e información
- Y para tratar temas de interés particular para usted mientras lucha por criar niños que amen y vivan por Jesús en el siglo 21.

¡No se pierda nuestro programa de apertura!

Lugar:

Fecha:

Hora:

Se servirá un refrigerio

Porque le interesa el bienestar de su hijo hoy y todo su futuro.



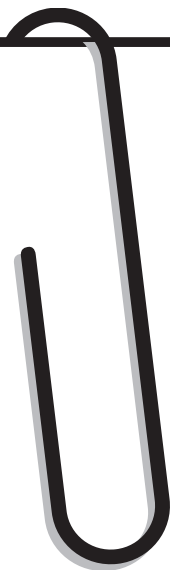

**MUY
Pronto**

La administración del tiempo: Encontrando tiempo para lo que es importante

¿Alguna vez se ha sentido frustrado porque pareciera que nunca tiene tiempo para su familia, usted mismo o su Dios?

¡No se pierda este programa maravilloso!

Lugar:

Fecha:

Hora:



Patrocinado por la Red Familiar de los Aventureros de la Iglesia Adventista del Séptimo día.

Porque le interesa el bienestar de su hijo hoy y todo su futuro.

.....

Metas familiares de 30-días

<i>Meta</i>	<i>Pasos para el cumplimiento</i>	<i>Semana de</i>							<i>Resultados</i>
Mis prácticas de paternidad									
Mis prácticas de maternidad									
Mi relación con (nombre del niño)									
Mi relación con (nombre del niño)									
Mi relación con (nombre del niño)									
Mi relación con (nombre del niño)									

La Red Familiar de los Aventureros

Hoja de trabajo

La próxima vez

La próxima vez que me sienta enojado/a por _____

_____, primero
voy a _____.

Reconoceré que estoy enojado/a acerca de esto porque ____

_____.

Compartiré mis sentimientos con _____

al decir _____
_____.

Usaré la energía de mi enojo para _____

_____.”



Apéndice

.....

**Formulario de evaluación para la propuesta de una
especialidad de los Aventureros**

Formulario de evaluación para la propuesta de una especialidad



Nombre de la especialidad _____

Asociación de origen _____

1. ¿Cuántos aventureros completaron esta especialidad? _____

2. ¿Cuánto tiempo duraron en completar ésta especialidad? _____

3. Describa el interés de los Aventureros al completar esta especialidad:

4. Describa cómo esta especialidad alcanzó su propósito:

5. ¿Qué sugerencias tiene para la mejoría de ésta especialidad?

6. ¿Recomendaría esta especialidad como una especialidad para la División Norteamericana? Si No

7. Dibuje su sugerencia para el diseño de esta especialidad.

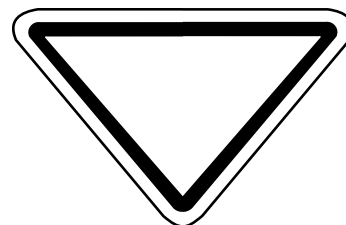

Nombre de su club o grupo _____

Nombre de su asociación _____

Nombre del evaluador (por favor use letras mayúsculas) _____

Índice

¿Quién es un Aventurero?

A

Abejitas Industriosas, Guía de planificación mensual para padres de	385
Abejitas Industriosas, Lista de Revisión de	369
Abejitas Industriosas, Lista de Revisión para la clase de	377
Abejitas Industriosas, Plan de estudios para	61
Abejitas Industriosas, Requisitos Básicos para	61
Abejitas Industriosas, Requisitos de Clases para	54
Abejitas Industriosas, Requisitos Mi Dios para	63
Abejitas Industriosas, Requisitos Mi Familia para	76
Abejitas Industriosas, Requisitos Mi mundo para	79
Abejitas Industriosas, Requisitos y Plan de Estudios del Salón de Clase para	296
Abejitas Industriosas, Requisitos Yo mismo para	72
Abuso infantil	20
Actividades de recreación familiar, RFA	171
Actividades de verano	60
Actividades Padre/Hijo	29
Administración	8
Administración, Apéndice	347
Administración del tiempo, RFA	172
Alcanzando las necesidades de las familias no tradicionales	512
Amigo de Jesús, Especialidad	
Amigo de la Naturaleza, Especialidad	
Amigo de los Animales, Especialidad	
Apéndice, Administración	347
Apéndice, Especialidades	525
Apéndice, Mi Dios	465
Apéndice, Mi familia	501
Apéndice, Mi mundo	507
Apéndice, Plan de Estudios	355
Apéndice, RFA	511
Apéndice, Yo mismo	487
Árboles, Especialidad	
Artesanía Casera, Especialidad	
Artesanía, Especialidad	
Ayudando a los niños a enfrentar los prejuicios, RFA	194
Ayudante en el hogar, Especialidad	274

C

Calendarios opcionales	28
Calendario de planeamiento mensual por salones	308
Calendario de planificación semanal para el salón de clases	309
Calendario mensual del plan de estudios para el salón	308
Calendario y planeamiento semanal, plan de estudios para salón	309
Cambios en los roles familiares, RFA	224
Características del grupo de edad de 1-6 Grado	488
Carta de Invitación al menor	323
Carta de invitación a la familia	353
Carta de invitación del pastor	354
Carta de participación de los padres	368
Carta de invitación al Servicio de Bendición Familiar	358
Carta de información para los padres acerca de la guía mensual	384
Cartel, Conservando a tus amigos	509
Cartel, Cuando me siento mal puedo	499
Cartel, Haciendo Amigos	508
Cartel de Higiene del Aventurero	464
Cartel de Introducción, RFA	519
Cartel de Reunión, RFA	520
Carta "Me Importa"	504
Colocación de Insignias	42
Cómo comenzar un club	2
Cómo enseñar una clase de los Aventureros	58, 382
Como los niños difieren, RFA	180
Como planificar una reunión familiar, RFA	164
Cómo prosperar como una familia no tradicional, RFA	202
Cómo su familia de origen puede afectar a su familia hoy, RFA	188
Cómo usar este manual	xv
Conservando a tus amigos, Cartel	509
Constructores, Guía de planificación mensual para los padres de	425
Constructores, Lista de revisión de clase para	370
Constructores, Requisitos básicos de	109
Constructores, Requisitos de clase	56
Constructores, Requisitos Mi Dios para	111
Constructores, Requisitos Mi familia para	124
Constructores, Requisitos Mi mundo para	127

Constructores, Requisitos y Plan de Estudios del Salón de Clase para	302
Constructores, Requisitos Yo mismo para	121
Construyendo la Auto-Estima Propia, RFA	198
Contenido	vii
Costura, Especialidad.....	xxx
Creciendo con Jesús	486
Criando a los niños a prueba y en contra de las drogas, RFA.....	203
Cualidades de un buen líder.....	14
Cuando tomas una decisión, hazlo sabiamente.....	500
Cuando me siento molesto con alguien, Yo mismo	503
Cuando me siento mal puedo.....	499
Cuidando de ti mismo, RFA.....	225
Cultos familiares creativos, RFA	211

D

Declaración de la Misión	xvii
Declaraciones alentadoras: palabras que hacen la diferencia, RFA	226
Desafío del Presidente.....	505
Desarrollando los talentos y los dones, RFA.....	214
Dibujo – El cielo	470
Dibujo – La resurrección de Jesús	474
Dibujo - _____ se prepara para recibir a Jesús ...	478
Dibujo –Dios llama a un pueblo	480
Dibujo –Dios trabaja con Su pueblo	482
Dibujo –El cielo	470
Dibujo –El agua limpia la tierra.....	479
Dibujo –El comienzo del pecado y la tristeza.....	467
Dibujo –El nacimiento de Jesús.....	471
Dibujo- El pueblo de Dios desobedece	483
Dibujo –Jesús se preocupa por mí	468
Dibujo –Jesús vuelve otra vez.....	469
Dibujo –La creación.....	466
Dibujo –La iglesia de Dios desobedece	476
Dibujo –La iglesia de Dios se prepara para su venida.....	477
Dibujo –La muerte de Jesús.....	473
Dibujo –La resurrección de Jesús	474
Dibujo –La vida de Jesús	472
Dibujo –Los discípulos comparten el amor de Jesús	475
Dibujo –Una tierra prometida para el pueblo de Dios.....	481
Dirigiendo el crecimiento espiritual de su niño, RFA	209

E

Educando a los niños quienes realmente les importa, RFA.....	176
Ejemplo de presupuesto para los Aventureros	282
El agua limpia la tierra, Dibujo.....	479

El comienzo del pecado y la tristeza, Dibujo.....	467
El desarrollo emocional: Fomentando la salud emocional de su niño, RFA.....	213
El desarrollo físico: creciendo hijos sanos, RFA.....	179
El desarrollo intelectual: Aprendiendo en la escuela y más allá.....	231
El desarrollo social, RFA	286
El estrés y la familia, RFA	222
El evangelismo de los Aventureros	40
El juego es real: fomentando el juego sano, RFA	200
El pin de los padres de los Aventureros, RFA.....	162
El plan maestro para la familia ..502El respeto es para todos, RFA.....	173
Enseñando a los niños acerca de la oración, RFA	177
Enseñando a los niños acerca de la sexualidad, RFA	181
Enseñando acerca del trabajo y la responsabilidad, RFA	215
Enseñando la cortesía cristiana, RFA.....	228
Enseñándole a los niños a ser mayordomos fieles, RFA.....	230
Enseñándole a los niños acerca del dinero, RFA	199
Enseñándole a los niños como usar la Biblia, RFA.....	195
Especialidad - Acampante	
Especialidad - Amigo Cariñoso	
Especialidad – Analista de Comunicación	
Especialidad - Armar volar	
Especialidad – Artista	
Especialidad – Ciclista	
Especialidad – Cortesía	
Especialidad – Cultura Física	
Especialidad – Músico	
Especialidad –Astrónomo	
Especialidad –Ayudante de primeros auxilios	
Especialidad –Carpintero	
Especialidad –Cocinero	
Especialidad –Coleccionista	
Especialidad –Computadoras	
Especialidad – Estudiante de Biblia I	
Especialidad – Estudiante de Biblia II	
Especialidad – Canastero	
Especialidad – Ecólogo	
Especialidad –Higiene	
Especialidad – Flores	
Especialidades.....	243
Especialidades de los Aventureros	243
Especialista en Salud, Especialidad	
Esquiador, Especialidad	
Estableciendo una red de apoyo, RFA	191

Evangelismo.....	40
Eventos de los Invitados	28
Eventos especiales	38
Eventos especiales	197
Explorador, Especialidad	
Explorando la naturaleza, RFA	193

F

Familias no tradicionales, Alcanzando las necesidades de.....	512
Fijando expectativas realistas, RFA	10, 321
Finanzas	16
Fomentando la creatividad, RFA.....	232
Fomentando las relaciones entre hermanos, RFA.....	189
Formando una vida espiritual, RFA	229
Formulario de evaluación para la propuesta de una especialidad	526
Formulario de Información del Servicio Personal/Voluntario	10, 351
Formulario de Inscripción del club de los Aventureros	355
Formulario del Registro de Salud	356
Fortaleciendo la comunicación familiar.....	192

G

Geólogo, Especialidad	
Gimnasta, Especialidad	
Guardando el sábado positivamente, RFA	196
Guía de enseñanza mensual	59
Guía de planificación mensual	383
Guía de planificación mensual para el club y los padres de Abejitas Industriosas	385
Guía de planificación mensual para el club y los padres de Constructores.....	425
Guía de planificación mensual para el club y los padres de Manitas Ayudadoras	445
Guía de planificación mensual para el club y los padres de Rayitos de Sol.....	405
Guía, Especialidad	
Guiando a su niño a Cristo, RFA.....	174
Guiando las elecciones de entretenimiento, RFA..	238

H

Haciendo que los estándares cristianos tengan sentido.....	178
Hoja de actividades, RFA	522
Hoja de planificación de clase.....	58, 381

I

Ideas para atraer a los padres a la Red Familiar.....	159
Ideas para enseñar a los padres acerca del tiempo de quietud.....	485

Índice de Especialidades	244
--------------------------------	-----

Abeja
Acampante
Álbum de fotos
Amigo Cariñoso
Amigo de Jesús
Amigo de la naturaleza
Amigo de los animales
Analista de comunicación
Árboles
Armar y volar
Artesanía
Artesanía casera
Artista
Astrónomo
Ayudante de primeros auxilios
Ayudante en el hogar
Ballenas
Bloques
Botones
Canastero
Carpintero
Ciclista
Cocinero
Coleccionista
Computadoras
Cortesía
Costura
Cultura física
Discípulos
Diversión con naciones
Diversión con tarros
Ecólogo
Encolar
Especialista en Salud
Especialista de seguridad
Esquiador
Estudiante de Biblia I
Estudiante de Biblia II
Explorador
Flores
Frutos del Espíritu
Geólogo
Gimnasta
Guía
Hábitat
Higiene
Imanes I
Imanes II
Jardinero
Lagartos
Lenguaje de signos
Mariposas
Mariquita

Mayordomo sabio	
Mi iglesia	
Miel	
Músico	
Nadador I	
Nadador II	
Observador	
Olimpiadas	
Oración	
Pajaritos	
Paladín de la oración	
Pasos a Jesús	
Patinador	
Peces	
Perlas	
Pioneros adventistas	
Promesas del arco iris	
Puertas de perla	
Realeza bíblica	
Reportero	
Seguridad en la carretera	
Sellado	
Sombras chinescas	
Tarjetas postales	
Temperancia	
Trovador	
Informe mensual de los Aventureros para la Asociación	360
Inscripción, Formulario de	325
Introducción general	xi
Introducción, Plan de Estudios	45
Introducción, Recursos de Salón	295
Investidura	35
Invitación a los padres, Carta de	368
Involucramiento de los padres, Carta de	384
J	
Jardinero, Especialidad	
Juegos de los Aventureros	357
Juguetes y cosas para los niños, RFA	234
L	
La disciplina como un discipulado: Compartiendo la vida cristiana victoriosa, RFA	184
La disciplina constructiva, RFA	201
La disciplina y el Aventurero	2
La Ley	xxi
La Ley y el Voto de los Aventureros	xxi
La paternidad y maternidad positiva, RFA	170
La paternidad y maternidad soltera, RFA	185
La próxima vez, Hoja de trabajo, RFA	523
La Red Familiar de los Aventureros es, RFA	157
La resolución creativa de los conflictos, RFA	204
Las finanzas familiares, RFA	239

Las reuniones familiares, RFA	208
Lenguaje de señas, Especialidad	
Ley, Cartel	350
Lista de direcciones para la RFA	240
Lista de revisión para la clase de Abejitas Industriosas	377
Lista de revisión para la clase de Constructores	379
Lista de revisión para la clase de Manitas Ayudadoras	380
Lista de revisión para la clase de Rayitos de Sol	378
Lo oculto, la nueva era y los niños	212
Lo que los padres experimentarán al entrenar a sus hijos, RFA	160
Lo que necesita saber acerca del abuso infantil, RFA	220
Los discípulos comparten el amor de Jesús, Dibujo	475
Los estilos de paternidad, RFA	205
Los niños cuyas madres trabajan y otros temas sobre el cuidado de los niños, RFA	206
Los requisitos para ser miembro del club	18

M

Manitas Ayudadoras, Guía de planificación Mensual para el Club y Padres	419
Manitas Ayudadoras, Lista de revisión para la clase de	380
Manitas Ayudadoras, Plan de estudios para	131
Manitas Ayudadoras, Plan de estudios y Requisitos para Salón de Clase de	305
Manitas Ayudadoras, Requisitos Avanzados de	155
Manitas Ayudadoras, Requisitos básicos de	131
Manitas Ayudadoras, Requisitos de clase para	57
Manitas Ayudadoras, Requisitos Mi Dios de	135
Manitas Ayudadoras, Requisitos Mi familia de	150
Manitas Ayudadoras, Requisitos Mi mundo de	152
Manitas Ayudadoras, Requisitos Yo mismo de	146
Manteniendo el matrimonio renovado, RFA	207
Mayordomo Sabio, Especialidad	293
Membrecía, Requisitos del Club	18
Metas familiares de 30 Días	521
Mi Dios -Requisitos, Abejitas Industriosas	63
Mi Dios- Requisitos, Constructores	111
Mi Dios -Requisitos, Manitas Ayudadoras	135
Mi Dios- Requisitos, Rayitos de Sol	87
Mi Dios, Apéndice	465
Mi Dios, Dibujo -Dios llama a un Pueblo	480
Mi Dios, Dibujo -Dios trabaja con su pueblo	482
Mi Dios, Dibujo -El agua limpia la tierra	479
Mi Dios, Dibujo -El cielo	470
Mi Dios, Dibujo -El comienzo del pecado y la tristeza	467
Mi Dios, Dibujo -El nacimiento de Jesús	471
Mi Dios, Dibujo -El pueblo de Dios	

desobedece	483
Mi Dios, Dibujo -Jesús se preocupa por mí hoy ...	468
Mi Dios, Dibujo -Jesús vuelve otra vez	469
Mi Dios, Dibujo- La creación	466
Mi Dios, Dibujo La iglesia de Dios desobedece....	476
Mi Dios, Dibujo -La iglesia de Dios se prepara para su venida.....	477
Mi Dios, Dibujo -La muerte de Jesús.....	473
Mi Dios, Dibujo -La resurrección de Jesús	474
Mi Dios, Dibujo -La vida de Jesús	472
Mi Dios, Dibujo -Los discípulos comparten el amor de Jesús	475
Mi Dios, Dibujo -Una tierra prometida para el pueblo de Dios.....	481
Mi mundo, Apéndice.....	507
Música del Himno de Aventureros Por Jesús.....	361
Música del Himno de la Ley de los Aventureros ...	365
Música del Himno del Voto de los Aventureros.....	364
Música del Himno por Cooper & Griffith.....	363
Música del Himno por Reeves	362
Música e Himno de la Ley	365
Música, Himno Aventureros para Jesús	361
Música, Himno de Ley de Aventureros.....	365
Música, Himno del Voto de Aventureros	364
Música, Himno por Cooper & Griffith	363
Música, Himno por Reeves.....	362
N	
Nadador I, Especialidad	
Nadador II, Especialidad	
Nueva especialidad de los Aventureros, Una propuesta de	526
Nutriendo al niño con necesidades especiales, RFA	219
O	
Objetivos y blanco	xix
Observador, Especialidad.....	38
Olimpiadas, Especialidad	
Ordenando de la Asociación	44
Organigrama Denominacional	4
Organización	1
P	
Padres de los Aventureros del Año.....	39
Pajaritos, Especialidad	260
Pasos hacia la independencia, RFA.....	233
Patinador, Especialidad	185
Plan de estudios de los Aventureros.....	45
Plan de estudios, Abejitas Industriosas	61
Plan de estudios, Apéndice	337
Plan de estudios, Constructores	109
Plan de estudios, Manitas Ayudadoras	131
Plan de estudios, Rayitos de Sol	83

Planeando el programa.....	25
Preguntas del establecimiento de metas.....	15
Preparando a los niños para la edad adulta en el siglo 21, RFA.....	216
Presión del grupo	187
Presupuesto	16
Procedimiento para someter una Especialidad para los Aventureros	346
Programa de apertura, RFA.....	167
Programa de inducción	31
Programa de la Historia de los Aventureros.....	xiii
Programa de Servicio de Bendición Familiar de los Aventureros	359
Promesa de arco iris, Especialidad	
Propuesta de Aventureros, Especialidad y Formulario de	526
Propuesta de, Especialidades	226
Puertas de perla, Especialidad	
R	
Rayitos de Sol, Lista de Revisión	378
Rayitos de Sol, Plan de estudios para	83
Rayitos de Sol, Plan y guía mensual para el club y padres	405
Rayitos de Sol, Requisitos Básicos.....	83
Rayitos de Sol, Requisitos de clase para.....	55
Rayitos de Sol, Requisitos Mi Dios	87
Rayitos de Sol, Requisitos Mi familia	100
Rayitos de Sol, Requisitos Mi mundo.....	104
Rayitos de Sol, Requisitos y Plan de estudios para el Salón.....	299
Rayitos de Sol, Requisitos Yo mismo	96
Reclutamiento del personal del club de los Aventureros	348
Recursos de clases para los Aventureros	295
Recursos de Salones.....	295
Recursos Generales para la Red Familiar de los Aventureros	241
Red Familiar.....	157
Actividades de recreación familiar.....	171
Ayudando a los niños a enfrentar el prejuicio ...	194
Cambios en los roles familiares	224
Como los niños difieren: El temperamento y su personalidad.....	180
Cómo prosperar como una familia no tradicional.....	202
Cómo su familia de origen puede afectar a su familia hoy	188
Construyendo la autoestima	198
Control del enojo para los padres y los niños	235
Criando a los niños a prueba y en contra de las drogas	203
Cuidando de ti mismo	225

Cultos familiares creativos.....	211	comportamiento positivo.....	201
Declaraciones alentadoras: palabras que hacen la diferencia.....	226	La paternidad y maternidad positiva.....	170
Desarrollando los talentos y los dones.....	214	La paternidad y maternidad soltera.....	185
Dirigiendo el crecimiento espiritual de su niño.....	209	La presión de grupo.....	187
Educando a los niños quienes realmente les importa.....	176	La resolución creativa de los conflictos.....	204
El desarrollo emocional: Fomentando la salud emocional de su niño.....	213	Las finanzas familiares.....	239
El desarrollo físico: creciendo hijos sanos.....	179	Las reuniones familiares.....	208
El desarrollo intelectual: Aprendiendo en la escuela y más allá.....	231	Lo oculto, la nueva era, y los niños.....	212
El desarrollo social: Ayudando a su niño ser un amigo.....	197	Lo que necesita saber acerca del abuso infantil.....	220
El estrés y la familia.....	222	Los estilos de paternidad.....	205
El juego es real: fomentando el juego sano.....	200	Los niños cuyas madres trabajan y otros temas sobre el cuidado de los niños.....	206
El respeto es para todos.....	173	Manteniendo el matrimonio renovado.....	207
Enseñando a los niños acerca de la oración.....	177	Pasos hacia la independencia.....	233
Enseñando a los niños acerca de la sexualidad.....	181	Preparando a los niños para la edad adulta en el siglo.....	21, 216
Enseñando acerca del trabajo y la responsabilidad.....	215	Temas de seguridad en el mundo actual.....	186
Enseñando la cortesía cristiana.....	228	Transmitiendo los valores cristianos.....	227
Enseñándole a los niños a ser mayordomos fieles.....	230	Tratando con el duelo.....	237
Enseñándole a los niños acerca del dinero.....	177	Tratando positivamente el comportamiento negativo.....	217
Enseñándole a los niños como usar la Biblia....	195	Vínculo familiar: Cultivando relaciones afectuosas.....	223
Estableciendo una red de apoyo.....	191	Red Familiar de los Aventureros.....	159
Explorando la naturaleza: El segundo libro de Dios.....	193	Registro de salud del club de los Aventureros.....	356
Fijando expectativas realistas.....	182	Relacionándose con los padres de los Aventureros.....	17
Fomentando al niño con necesidades especiales.....	219	Relaciones públicas.....	24
Fomentando la creatividad.....	232	Reporte mensual de los Aventureros para la Asociación.....	330
Fomentando las relaciones entre hermanos.....	189	Reportero, Especialidad	
Fomentando un espíritu de misión.....	210	Requisitos avanzados para Manitas Ayudadoras ...	155
Formando una vida espiritual: Involucrando a los niños en los devocionales privados.....	229	Requisitos Básicos para las Abejitas Industriosas ...	61
Fortaleciendo la comunicación familiar.....	192	Requisitos Básicos para los Constructores.....	109
Guardando el sábado positivamente.....	196	Requisitos Básicos para los Rayitos de Sol.....	83
Guiando a su niño a Cristo.....	174	Requisitos Básicos para Manitas Ayudadoras.....	131
Guiando las elecciones de entretenimiento.....	238	Requisitos de la clase de Abejitas Industriosas (Lista de control).....	369
Haciendo que los estándares cristianos tengan sentido.....	178	Requisitos de la clase de Constructores (Lista de control).....	371
Juguetes y cosas para los niños.....	234	Requisitos de la clase de Manitas Ayudadoras (Lista de control).....	372
La administración del tiempo: Encontrando tiempo para lo que es importante.....	172	Requisitos de la clase de Rayitos de Sol (Lista de control).....	370
La disciplina como un disciplado: Compartiendo la vida cristiana victoriosa.....	184	Requisitos Mi familia, Abejitas Industriosas.....	76
La disciplina constructiva: Fomentando el		Requisitos Mi familia, Constructores.....	124
		Requisitos Mi familia, Manitas Ayudadoras.....	150
		Requisitos Mi familia, Rayitos de Sol.....	100
		Requisitos Mi mundo, Abejitas Industriosas.....	79
		Requisitos Mi mundo, Constructores.....	127
		Requisitos Mi mundo, Manitas Ayudadoras.....	152
		Requisitos Mi mundo, Rayitos de Sol.....	104
		Requisitos para los miembros del club.....	18

Requisitos y plan de estudios para salón de clase para Abejitas Industriosas.....	396
Requisitos y plan de estudios para salón de clase para Constructores.....	302
Requisitos y plan de estudios para salón de clase para Manitas Ayudadoras	305
Requisitos y plan de estudios para salón de clase para Rayitos de Sol.....	299
Requisitos Yo mismo, Abejitas Industriosas	72
Requisitos Yo mismo, Apéndice	461
Requisitos Yo mismo, Constructores	121
Requisitos Yo mismo, Manitas Ayudadoras.....	146
Requisitos Yo mismo, Rayitos de Sol.....	96
Requisitos, Abejitas Industriosas	343
Requisitos, Clase de Abejitas Industriosas.....	54
Requisitos, Clase de Constructores.....	56
Requisitos, Clase de Manitas Ayudadoras	57
Requisitos, Clase de Rayitos de Sol.....	55
Requisitos, Constructores	345
Requisitos, Manitas Ayudadoras	346
Requisitos, Rayitos de Sol	344
Reuniones de la Red Familiar de los Aventureros, RFA.....	168
Revisión de los Aventureros, Plan de Estudios y	46
RFA, Apéndice	511
RFA, Cartel de introducción para	519
RFA, Cartel de reunión para	520
RFA, Control del enojo para los padres y los niños	235
RFA, Hoja de trabajo “La próxima vez”.....	523
RFA, hoja de trabajo para la Red Familiar de los Aventureros	522
RFA, Temas para el 1er. Año	515
RFA, Temas para el 2do. Año	516
RFA, Temas para el 3er. Año	517
RFA, Temas para el 4to. Año	518

S

Seguridad en la carretera, Especialidad	
Seguridad y su club.....	19
Servicio de Bendición Familiar	35, 359
Servicio de Inducción	31
Servicio de Información, Formulario de.....	16
Sugerencias de actividades de verano.....	60
Sugerencias para la memorización.....	484

T

Temas 1er año, RFA.....	515
Temas 2do año, RFA.....	516
Temas 3er año, RFA.....	517
Temas 4to año, RFA.....	518
Temas de seguridad en el mundo actual, RFA	186
Temperancia, Especialidad	

Trasmitiendo valores cristianos, RFA	227
Tratando con el duelo, RFA	237
Tratando positivamente el comportamiento negativo, RFA (144).....	217
Trovador, Especialidad	

U

Uniforme del club	41
Un calendario de ejemplo	28
Un vistazo al plan de estudios.....	46

V

Vínculo familiar, RFA.....	223
Voto	xxi
Voto, Cartel	349
Voto, Himno y Música del	334

